

**МИНИСТЕРСТВО ОБРАЗОВАНИЯ И НАУКИ,  
МОЛОДЕЖИ И СПОРТА УКРАИНЫ**

**ХАРЬКОВСКИЙ НАЦИОНАЛЬНЫЙ ЭКОНОМИЧЕСКИЙ УНИВЕРСИТЕТ**

***Доронина М. С.***

***Сасина Л. А.***

**СОЦИОЛОГИЯ  
В ОПРЕДЕЛЕНИЯХ, СХЕМАХ И КОММЕНТАРИЯХ**

**Учебное пособие  
для иностранных студентов**

**Харьков. Изд. ХНЭУ, 2012**

УДК 316(075.8)

ББК 60.5я73

Д69

Рецензенты: докт. филос. наук, профессор, зав. кафедрой гуманитарных наук Харьковской государственной академии физической культуры *Газнюк Л. М.*; канд. соц. наук, доцент кафедры методов социологических исследований Харьковского национального университета им. В. Н. Каразина *Корытникова Н. В.*

Утверждено на заседании ученого совета Харьковского национального экономического университета.

Протокол № 6 от 07.02.2012 г.

**Рекомендовано Министерством образования и науки,  
молодежи и спорта Украины как учебное пособие  
для студентов высших учебных заведений  
(письмо № 1/11-11665 от 16.07.2012 г.)**

**Доронина М. С.**

Д69 Социология в определениях, схемах и комментариях: учебное пособие для иностранных студентов / М. С. Доронина, Л. А. Сасина. – Х. : Изд. ХНЭУ, 2012. – 96 с. (Русск. яз.)

Приведены научные определения, необходимые комментарии к ним и схемы, иллюстрирующие основные теоретические положения по шести изучаемым темам.

Интересные социальные факты, приведенные в приложении, позволяют расширить кругозор студентов, творческие вопросы развивают их социологическое мышление и социологическое воображение, пример анкеты помогает составить собственный опросник и провести исследование.

Рекомендовано для иностранных студентов высших учебных заведений, а также для всех студентов, изучающих социологию.

**ISBN 978-966-676-547-8**

**УДК 316(075.8)**

**ББК 60.5я73**

© Харьковский национальный  
экономический университет, 2012

© Доронина М. С.

Сасина Л. А.

2012

## Введение

Знания об обществе начали формироваться тогда, когда человек стал осознавать свою включенность в группу и зависимость от нее.

Много тысячелетий назад китайские мудрецы советовали своим правителям: "Держи народ в сытости и невежестве – тогда будет процветать государство". Современный американский социолог Т. Парсонс в своей модели функционального устройства общества фактически обосновал, что "умные управляют сильными", то есть те, кто обладает нужными знаниями, распоряжаются ресурсами тех, кто владеет навыками и умениями.

Никто из ныне живущих уже не сомневается в справедливости высказывания: "Кто владеет информацией, тот владеет миром". Социологическая его интерпретация позволяет увидеть особый – ценностный и прагматический смысл гуманитарного образования, который заключается в формировании **социальной компетентности**. Обладатель последней располагает тем чрезвычайно важным **индивидуальным капиталом**, который позволяет ему в жизни реализовать "магическую формулу": **знать – чтобы значить**.

Социально значимый человек получает общественное призвание, может реализовать свой потенциал, сделать карьеру.

Знание социологии обеспечивает формирование современной гуманитарной культуры, является необходимым условием развития человеческого в человеке, которого от других живых организмов, ведущих "стадный" образ жизни, отличает интеллект, способность к осознанию и духовность.

Среди гуманитарных наук социология выделяется большим объемом изучаемого материала, что объясняется сложностью и многогранностью исследуемого объекта – современного общества. Поэтому формирование системы социологических знаний необходимо начинать с построения "каркаса" данной науки – основных положений, концепций и определений, широкого использования схем и таблиц, позволяющих наглядно представить логические связи и зависимости. Приведенные по тексту

комментарии облегчают понимание теоретического материала, дают возможность проводить сравнительный анализ научных концепций.

Сейчас проблема обеспечения учебниками и учебными пособиями, которые адекватно отображают и объясняют социологическую теорию и практику, в основном решена, но часто они перегружены абстрактными рассуждениями, определения ключевых понятий сложны и иногда противоречивы. Поэтому авторы посчитали целесообразным подготовить издание, адаптированное для изучения студентами-иностранцами, которое содержит необходимые и понятные определения, классификации, структурно-логические схемы, комментарии по каждой из 6-ти тем программы учебной дисциплины "Социология", рекомендованной Министерством образования и науки, молодежи и спорта Украины. Это издание желательно использовать в комплексе с учебниками, учебными пособиями, конспектами лекций.

Изучение студентами предлагаемого пособия позволит сделать первые шаги в освоении метода социологического анализа, который применяется во всех сферах жизни: экономической, политической, культурной и т. д. Полученные теоретические знания и практические навыки окажутся полезными при подборе и расстановке кадров, формировании управленческих команд, при разработке стратегии и тактики деятельности фирмы, выработке рекомендаций по повышению конкурентоспособности организации на рынке.

В результате изучения учебной дисциплины "Социология" у студентов должны быть сформированы ключевые (надпредметные, общие) и специальные (предметные) компетентности – умение применять знания, навыки, личностные способности и опыт для решения практических задач и проблем, а также для профессионального и личностного развития.

Содержание ключевых компетентностей:

- социальная компетентность – формирование и развитие способности жить в социуме, учитывать интересы и потребности различных социальных групп, соблюдать социальные нормы и правила, сотрудничать с различными партнерами;

- коммуникативная компетентность – формирование умений владеть средствами, техниками, формами общения, устанавливать социальные связи, налаживать социальные отношения в рамках социальных групп и сообществ;

- информационная компетентность – формирование системы знаний с единой терминологической основой, информационного фонда для проведения социологических исследований явлений и процессов социальной реальности;

- когнитивная компетентность – формирование умений абстрагироваться от распространенных стереотипов и представлений о мире, обществе, месте и роли личности в нем и создавать научное мировоззрение.

Специальная компетентность – формирование умений самостоятельно определять наличие социальной проблемы, которая содержит противоречия и затрагивает интересы многих людей, разрабатывать программу социологического исследования, проводить его, обосновывать рекомендации по снятию противоречий.

При подготовке учебного пособия учитывался лучший отечественный и зарубежный опыт специалистов, использовались материалы опубликованных монографий, статей, учебников, учебных пособий, а также собственные наработки преподавателей кафедры социологии и психологии управления ХНЭУ.

Учебное пособие содержит четыре приложения.

В приложении А приведены интересные социальные факты, примеры, иллюстрирующие определенные теоретические положения, результаты исследований, выполненных известными учеными. Эта информация расширяет кругозор студентов, позволяет по-новому воспринимать реальность.

Приложение Б содержит творческие вопросы, касающиеся ключевых проблем дисциплины. Поиск ответов на них способствует развитию социологического мышления и социологического воображения студентов.

В приложении В приведен пример составления анкеты ("Анкета студента"), иллюстрирующий логику, структуру документа, виды используемых вопросов. По этому образцу студенты могут составлять собственные анкеты на заданную тему.

Приложение Г содержит опросник "Мотивация обучения в вузе", который можно использовать для определения самими студентами реального уровня мотивации к учебной деятельности и ее динамики. Результаты подобного исследования позволяют составить социальный портрет современного студента вуза.

# Раздел 1. Социология как наука, ее история

## 1. Введение в социологию

Изучение первой темы способствует формированию информационной и когнитивной компетентностей.

С древнейших времен человека интересовали не только загадки природы (погодные явления, стихийные бедствия и т. д.), но и проблемы совместного существования людей: почему они объединяются в группы, почему устанавливают границы и развязывают войны, почему одни владеют всем, а другие – ничем?

Поиск ответов на эти и другие вопросы заставил философов изучать человека и человеческое общество. Так, появились первые книги о порядке общественной жизни, о воспитании молодежи, о способах наилучшего правления и др.

С течением времени стало очевидным, что развитие естественных наук значительно опережает развитие гуманитарных наук. Так, ограниченность знаний о человеке, его месте в обществе, об особенностях взаимодействия с другими членами группы стала сдерживающим фактором при решении вопросов повышения производительности труда и эффективности материального производства (сложной техникой могут управлять только грамотные, высокомотивированные люди).

Кроме того, усложнение всех сфер жизнедеятельности людей привело к усложнению системы взаимосвязей и отношений, а также системы управления ими и поддержания порядка в обществе.

Как только эти проблемы были осознаны, возникли предпосылки для формирования и развития науки, предметно изучающей ассоциации людей, их поведение и взаимодействие в них – социологии.

**Социология** – наука об обществе.

**Общество** – это универсальный способ организации социальных связей, взаимодействий и отношений людей.

В системе научных знаний социология занимает особое место: это единственная наука, изучающая общество в целом (рис. 1).

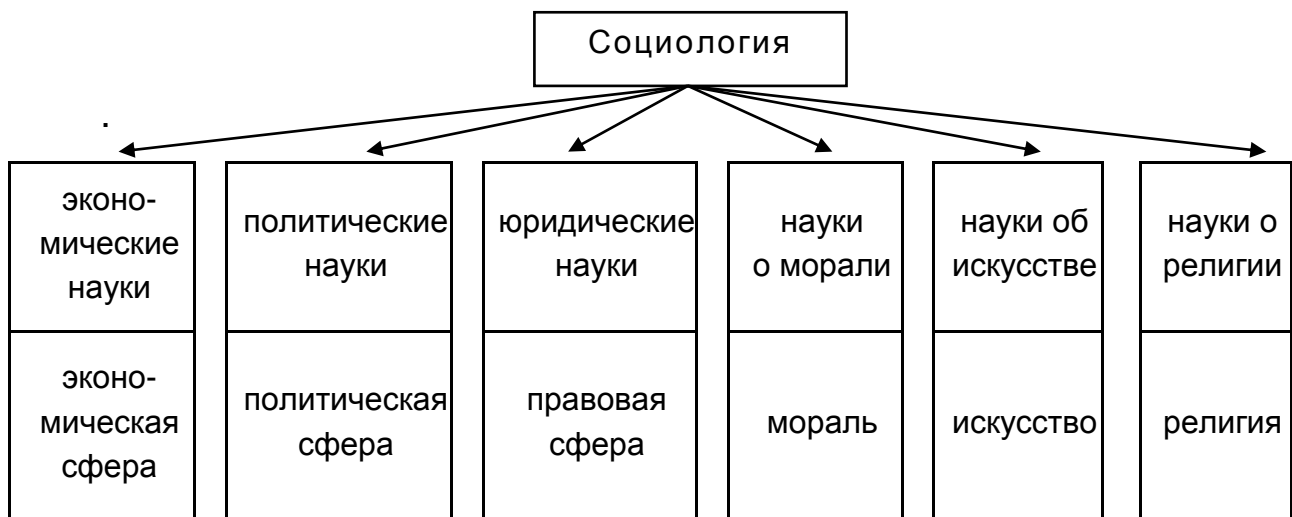

**Рис. 1. Взаимосвязь социологии с другими научными направлениями**

Социология изучает общество с точки зрения взаимодействия людей. Так, ее интересуют вопросы: что порождает социальные конфликты, каковы критерии социальной стабильности, как погасить социальную напряженность? Что такое социальный институт и социальный контроль? Неизбежна ли социальная иерархия?

Социология – наука о человеческом поведении, позволяющая раскрыть причинно-следственные связи, возникающие между индивидами и группами в процессе социальных отношений. Она изучает традиции, структуры и институты, влияние групп и организаций на поведение и характер людей. Социология изучает базисные характеристики человеческого общества, социальное взаимодействие и групповое поведение с помощью исследований, основанных на точном и специализированном сборе и анализе фактов.

Данные, полученные в ходе социологических исследований, могут быть использованы для решения сложных задач, связанных с социальной политикой государства. Результаты исследований являются действенным инструментом познания человеком своего места в обществе, в группе, средством корректировки своего и чужого поведения.

В социологии выделяют 5 уровней социологического знания (рис. 2).





Рис. 2. Структура социологического знания

**НКМ** – это система знаний о мире, обществе, месте и роли человека в нем.

Что дает изучение социологии? Позволяет научно познать, какие факторы формируют нашу жизнь и жизнь других людей, понять тенденции и закономерности развития общества и человечества в целом.

Социология как самостоятельная наука начала формироваться в 30-е годы XIX в. под влиянием идей философов-позитивистов. Они считали, что социология должна базироваться на позитивных факторах, а не на пустых соображениях, другими словами, должна строиться по примеру естественных наук. Термин "социология" ввел французский ученый **Огюст Конт**.

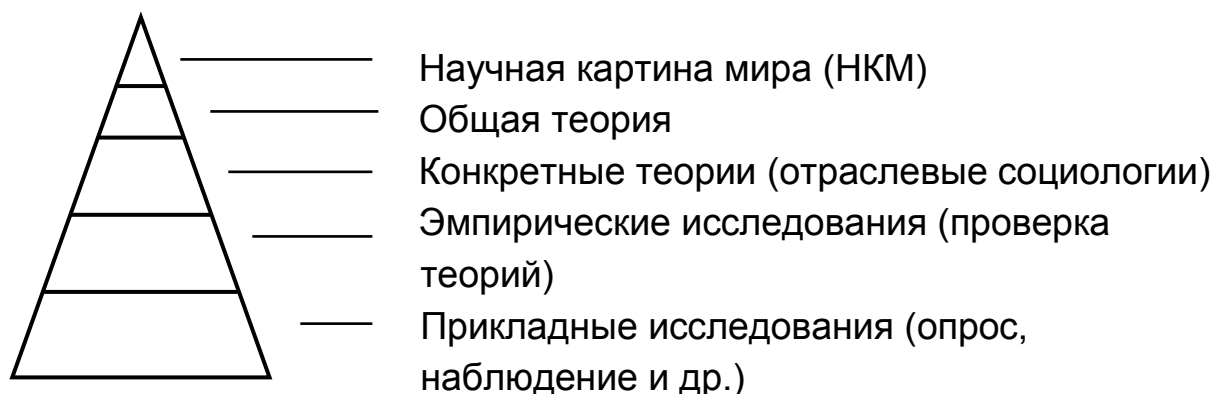
**Объект исследования социологии** – общество, социальная реальность.

Окончательно статус самостоятельной науки социология приобрела, когда в конце XIX века в трудах французского ученого **Эмиля Дюркгейма** был определен **предмет ее исследования**. По Дюркгейму, "коллективное" – значит "социальное", то есть **предметом исследования социологии** является коллективное во всех его проявлениях.

Одни социологи рассматривают общество как структурированную систему, другие – как совокупность взаимодействующих индивидов. Совокупность общественных отношений настолько сложная, что в одном определении невозможно выразить столь многогранный предмет исследований социологии. Обычно ученые в своих определениях подчеркивают, с одной стороны, социальную структуру, с другой – социальное поведение (действие). Это означает, что социологи стремятся понять и объяснить поведение человека с точки зрения структурных факторов

(демографической, экономической, классовой структуры общества; господствующих этических, моральных, духовных ценностей и т. д.). Таким образом, **предметом социологии** как науки является изучение социального поведения (или действия) и социальной структуры (рис. 3).



Рис. 3. Предмет социологии

Функции социологии представлены на рис. 4.

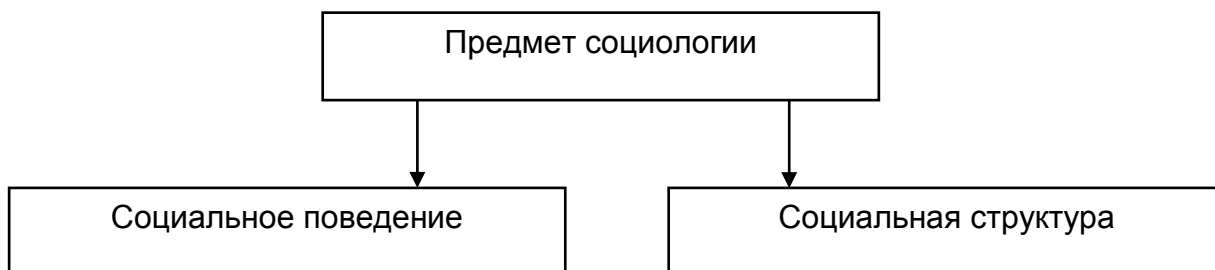

Рис. 4. Функции социологии

**Задача социологии:** изучать сущность социальных процессов и явлений для обеспечения целенаправленного управления ими.

Главные направления исследований современной социологии представлены на рис. 5.

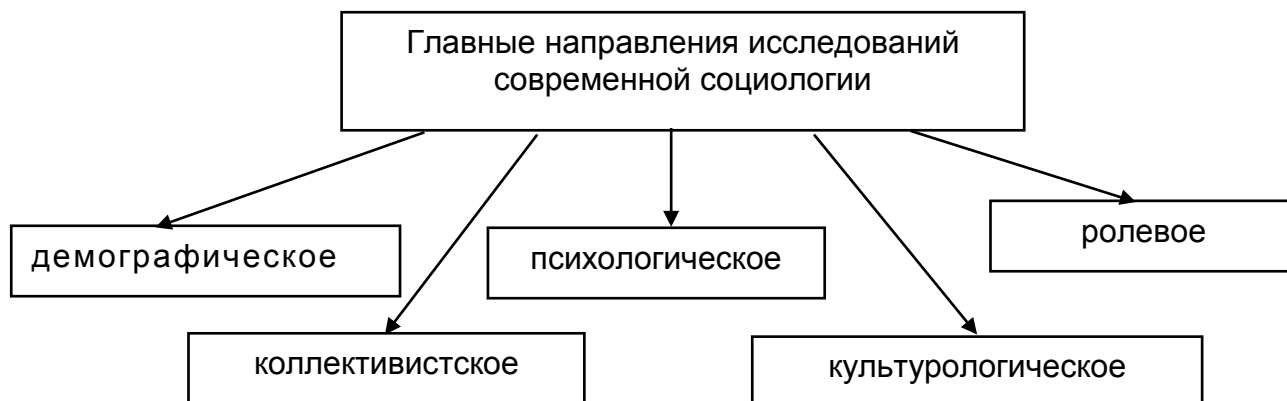

**Рис. 5. Главные направления исследований современной социологии**

Уровни исследований современной социологии представлены на рис. 6.

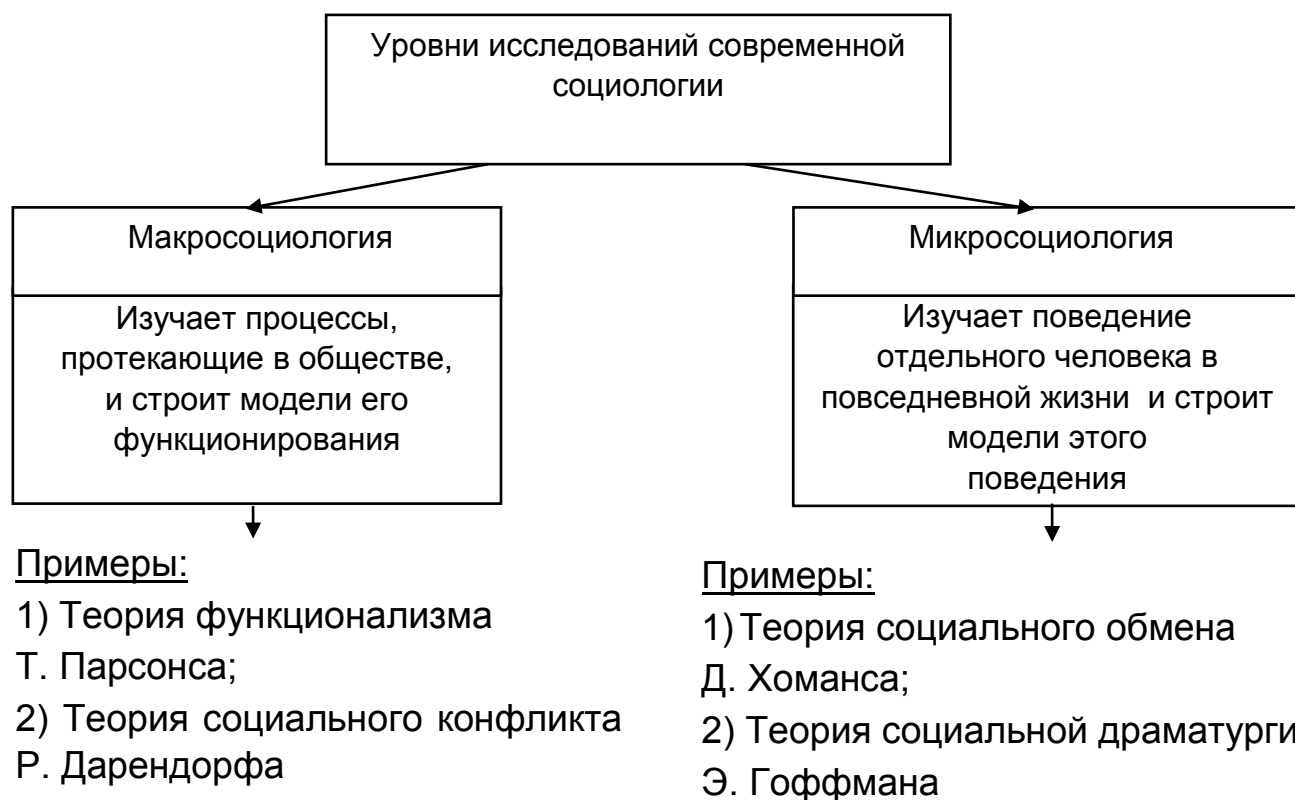

**Рис. 6. Уровни исследований современной социологии**

**Метод социологии** – специфическое проявление, конкретизация социально-философского метода во всестороннем изучении гражданского общества. Специфика метода социологии определяется особенностями предмета данной науки.

С развитием общей социологии появилась возможность выделения отдельных ее отраслей (рис. 7).

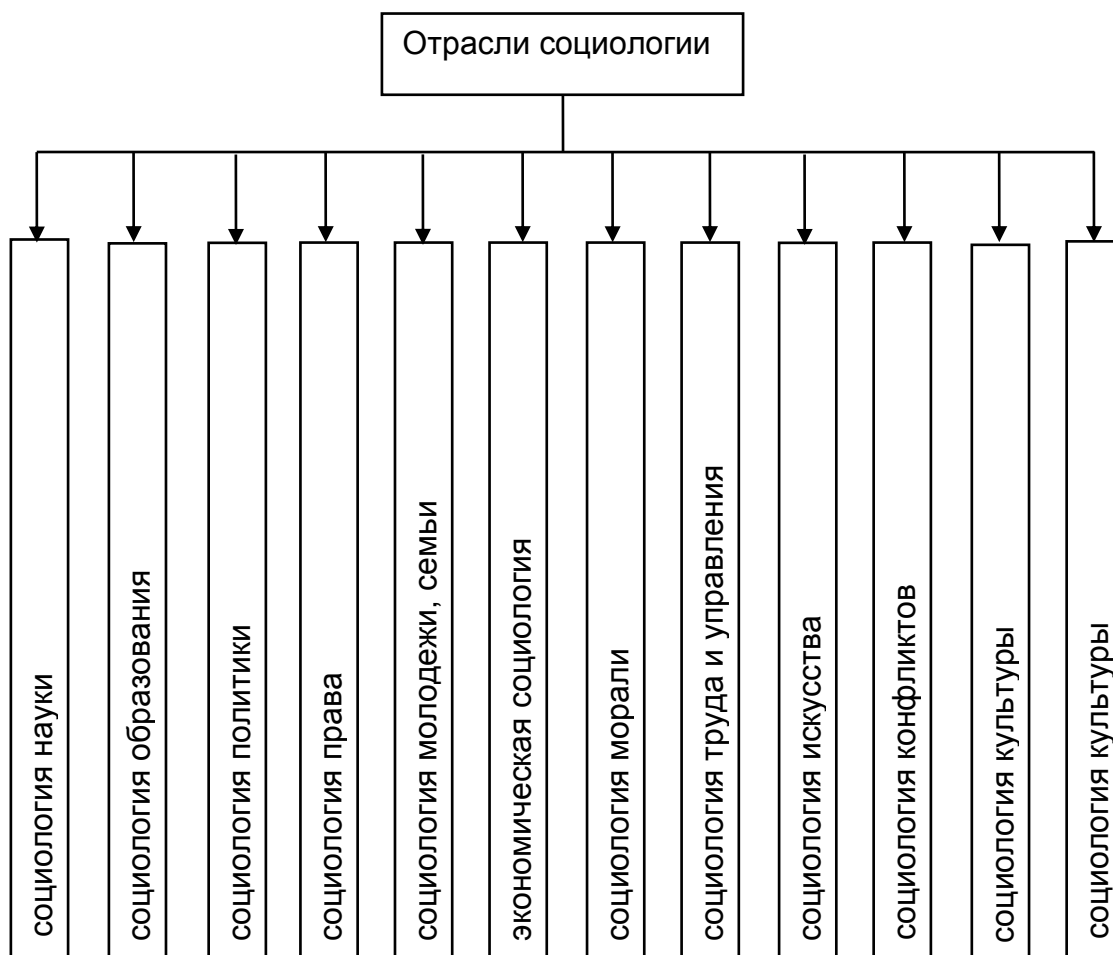

**Рис. 7. Отрасли социологии**

Деятельность профессионального социолога исключительно многообразна, но в ней есть особенность: он должен уметь увидеть проблему, порожденную социальным взаимодействием, сформулировать ее на языке социологии, найти пути и средства ее разрешения и предложить их обществу.

## Вопросы и задания для закрепления материала

1. Назовите основные причины появления социологии в XIX веке.
2. Чем отличается предмет социологии от ее объекта?
3. Является ли общество предметом социологии?
4. Назовите и охарактеризуйте функции социологии.
5. Назовите и охарактеризуйте уровни исследований современной социологии.
6. Подберите для каждой науки правильное определение. Помните, определение науки отвечает на вопрос о том, что изучает данная дисциплина (табл. 1).

Таблица 1

### Определение наук

№ п/п	Наука	Определение
1	Психология	а) народонаселение, процессы рождаемости и смертности, миграция, продолжительность жизни
2	Социология	б) бытовые и культурные особенности народов мира, проблемы их происхождения, расселения и взаимоотношения
3	Экономика	в) происхождение и эволюция человека, образование человеческих рас, нормальные вариации физического строения человека
4	Демография	г) прошлое человечества в многообразии конкретных событий и фактов, закономерности развития общества
5	Этнография	д) поведение животных и человека, процессы восприятия, мышления, осознания, речи и т. д.
6	Антропология	е) отношение господства и подчинения, государственное устройство и институты власти, режимы правления
7	История	ж) взаимодействие социальных групп, функционирование социальных институтов, социальную структуру общества
8	Политология	з) производство, обмен, распределение и потребление товаров и услуг, система рыночных отношений

**Литература:** основная [1 – 3]; дополнительная [5 – 14; 17].

## 2. История становления и развития социологии

Изучение второй темы способствует формированию информационной, когнитивной и социальной компетентностей.

Становление социологических знаний от времен античности до наших дней было процессом непрерывным и последовательным. Достижения всех наук – философии, истории, теории политики, права, природоведения – включали в себя элементы социологических знаний.

Существует три стадии развития социологической мысли (рис. 8).



Рис. 8. Стадии развития социологической мысли

Углубление знаний об обществе постепенно освобождает мысль от религиозно-мифологических представлений и обеспечивает предпосылки формирования социологии как самостоятельной науки.

Первые теории общества были сформулированы крупнейшими древнегреческими философами – **Платоном** (427 – 347 до н. э.) и **Аристотелем** (384 – 322 до н. э.).

Основная идея Платона заключалась в том, что человеческое общество должно воплотить в жизнь сознательно построенную и управляемую интеллектуальной элитой в соответствии с принципами разума и целесообразности общественную систему. Стабильным следует считать общество, поделенное на три класса: высший (мудрецы); средний (воины) и низший (ремесленники и крестьяне).

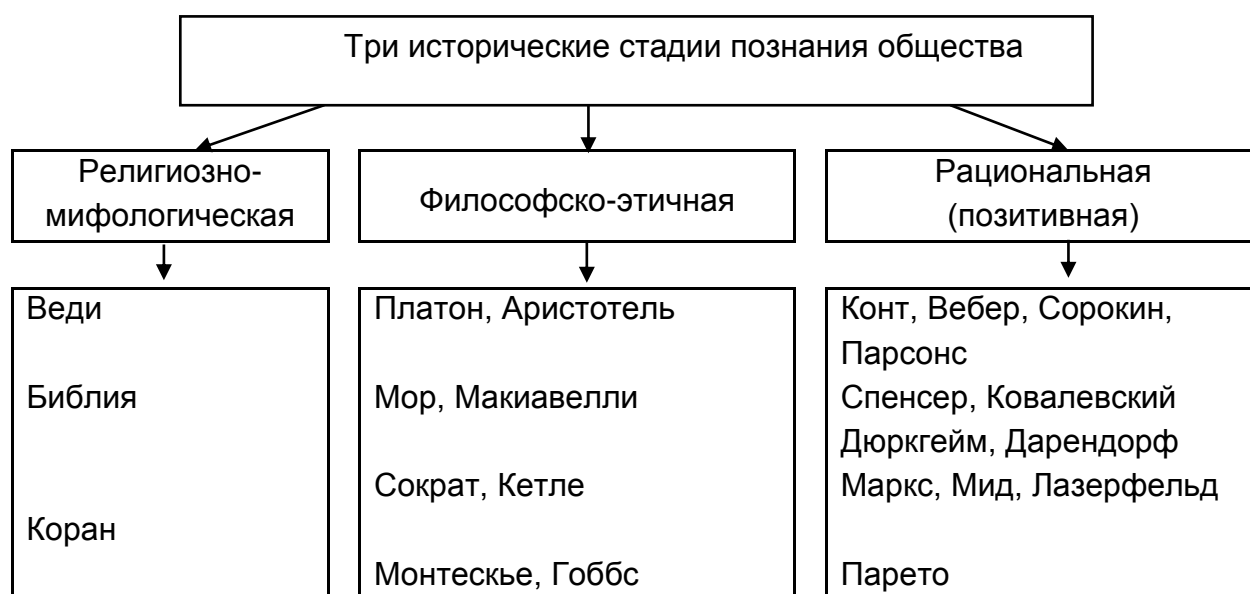
У Аристотеля опорой порядка выступает средний класс, он должен быть многочисленнее и сильнее, чем два других. Эгоистические интересы богатой плутократии (высшего класса) должны быть ограничены, а масса лишенных собственности бедняков не отстранена от участия в управлении – тогда государство управляется лучше всего.

**Никколо Макиавелли** (1469 – 1527) первым из мыслителей нового времени обратился к идеям Платона и Аристотеля и создал на их основе оригинальную **теорию общества и государства**. В своем главном произведении "Государь" автор продолжает рассуждения философов, сделав акцент на поведении политического лидера.

**Томас Гоббс** (1588 – 1679) сделал следующий шаг, разработав **теорию общественного договора**, послужившую основой **учения о гражданском обществе**.

Социология как новое, самостоятельное направление научной мысли возникла в XIX веке на теоретическом фундаменте, который заложили её предшественники.

Родоначальником социологии принято считать французского ученого, философа-позитивиста **Огюста Конта** (1798 – 1857). Он утверждал, что наука об обществе должна отвергнуть туманные рассуждения и, используя методы естественных наук, оперировать не спекулятивными, а точными данными. Такой подход назывался **позитивистским**.

Учение Конта состоит из двух частей – **социальной статики**, описывающей отношения между социальными институтами и **социальной динамикой**, раскрывающей законы и этапы изменения общества.

Конт сформулировал также основной закон **общественного прогресса**, то есть закон интеллектуальной эволюции человечества, согласно которому стадии развития общества соответствуют стадиям развития человеческого ума.

**Герберт Спенсер** (1820 – 1903) – английский философ и социолог-позитивист, основоположник органической школы в социологии.

Он сравнивал общества с биологическими организмами, а отдельные части общества (государство, церковь, образование) – с частями организма (сердцем, нервной системой и т. д.). Каждая часть приносит пользу целому и выполняет какую то функцию.

Основной закон социального развития, по Спенсеру, – **закон выживания наиболее приспособленных индивидов**. Функции естественного отбора выполняет экономическая конкуренция.

Научное признание получила сформулированная Спенсером **теория социальной эволюции** и другие идеи.

**Эмиль Дюркгейм** (1858 – 1917) – основатель французской социологической школы.

Он считает, что основной задачей социологии является изучение **социальных фактов**, под которыми он подразумевал независимую от индивида реальность, обладающую "принудительной силой" (способ мышления, законы, обычаи, язык, верования, денежная система).

Центральной в научном творчестве Дюркгейма является **проблема социальной солидарности**. Развитие человеческого общества проходит две фазы: **механической солидарности** и **органической солидарности**.

**Механическая солидарность** – это связь между людьми вследствие их сходства между собой. Механическая солидарность характерна для архаических обществ, хотя ее элементы могут встречаться и в современном обществе.

**Органическая солидарность** – это связь между людьми вследствие их отличий друг от друга.

Э. Дюркгейм полагал, что человечество движется от механической солидарности к органической, и степень приближения к последней является критерием развития общества.

Как и О. Конт, Э. Дюркгейм считал, что общество основано на консенсусе, а конфликты являются признаком болезни общества, но не движущей силой исторического развития.

**Карл Маркс** (1818 – 1883) – знаменитый немецкий мыслитель и теоретик общественной жизни.

Наблюдая развитие "дикого капитализма" в Европе, Маркс выдвинул идею не стабилизации общества (как Конт и Дюркгейм), а разрушения его и построения более справедливого.

Маркс – основоположник **теории конфликтов**, которая доказывает, что противоречие и конфликты – это важнейший фактор социальных изменений, движущая сила истории.

Негативным сторонам капитализма (эксплуатации и обнищанию масс) Маркс придавал не относительное, а абсолютное значение, утвер-



ждая, что их нельзя реформировать, можно только классовое общество заменить на бесклассовое.

**Макс Вебер** (1864 – 1920) – выдающийся немецкий социолог, автор практически всех базисных теорий, которые сегодня составляют фундамент социологии.

В отличие от Дюркгейма и Маркса, Вебер причиной развития общества считал культурные ценности, мотивы, цели, интересы и сознание **индивидов**.

Для понимания человеческих действий и исторических событий ученый ввел понятие "**идеальный тип**" – теоретические конструкты, собирательные понятия, необходимые для обозначения типичного в целых совокупностях фактов, людей, явлений ("капитализм", "хозяйство", "рабочий", "король" и т. д.). Ядром научного метода познания Вебера, "понимающей социологии", являются социальная статистика и изучение мотивов человеческого поведения. Второе становится возможным в силу осознания, что в схожих ситуациях большинство людей поступает одинаково. Так возникла **теория социального действия**. В ней М. Вебер описал четыре основных вида социальных действий и расположил их в порядке возрастания **рациональности**. Этот порядок, по его мнению, выражает **тенденцию исторического процесса**: рационализация охватила все сферы общественной жизни – экономику, управление, политику, право, быт и досуг людей. Все это сопровождается колоссальным усилением роли науки, представляющей собой чистый тип рациональности.

Кроме названных, Вебер сформулировал основные положения ряда отраслевых социологий, теории бюрократии, концепции социальной стратификации и статусных групп, учение об эволюции капитализма и др.

Основные идеи западноевропейской социологии (XIX – XX вв.) представлены в табл. 2.

Основные теории, авторы и идеи американской социологии представлены в табл. 3.

Основные авторы и идеи украинской социологии представлены в табл. 4.

**Основные идеи западноевропейской социологии (XIX – XX вв.)**

Авторы	Страны	Основные идеи
Огюст Конт (1798 – 1857)	Франция	Основатель социологии позитивизма. Социология включает две части: социальную статику и социальную динамику. Социальная статика – это анатомия общества, а социальная динамика – это теория развития общества. Автор закона о трёх последовательных стадиях развития человечества
Карл Маркс (1820 – 1903)	Германия	Основатель диалектической теории конфликтов. Причиной социальных конфликтов является экономическое неравенство. Задача ученых состоит в том, чтобы не только объяснить мир, но и создать программу его изменения путем революции
Герберт Спенсер (1820 – 1903)	Великобритания	Основатель теории органицизма и эволюционизма. Путь развития – общественная эволюция (постепенные изменения). Общество развивается таким же образом как природа, и как живой организм
Эмиль Дюркгейм (1858 – 1917)	Франция	Автор теории социального реализма, учения об общественной солидарности, о здоровом и патологически больном обществе. Основная задача социологии – тщательное изучение социальных фактов. Ценности и идеи воплощаются в социальные нормы и становятся рычагами социальной регуляции. Общество развивается от механической к органической солидарности
Макс Вебер (1864 – 1920)	Германия	Основатель понимающей социологии, основная идея – всеобщая рациональность. Наибольшей эффективности деятельности в хозяйственной сфере можно достичь при условии доминирования принципа рациональности (рациональное право, рациональное управление, рациональная система денежного обращения, рациональная религия и т. д.). Автор теории "социальных действий" и концепции идеальных типов
Ральф Дарендорф (1929 – 2009)	Германия	Автор современной версии теории социального конфликта. В основе конфликтов человеческих интересов лежат не экономические причины, а стремление людей к перераспределению власти

### Основные теории, авторы и идеи американской социологии

Теория, автор	Период разработки	Основные социологические идеи
Система управления, Ф. Тейлор (1856 – 1915)	Конец XIX – начало XX вв.	Для повышения эффективности производства необходимы: - рационализация управления; - научная организация труда; - дифференцированное материальное стимулирование
Бихевиоризм, Дж. Уотсон (1878 – 1958)	Конец XIX – начало XX в.	Поведение человека строится по схеме: стимул-реакция. Изменяя стимул, можно активизировать определенные реакции, управлять поведением людей, поддерживать гармонию в обществе
Теория человеческих отношений, Э. Мэйо (1880 – 1949)	20 – 30 гг. XX в.	Для повышения эффективности производства необходимы не только материальные, но и психологические стимулы: - благоприятный моральный климат; - учет интересов рабочих; - удовлетворенность работой
Теория иерархии потребностей, А. Маслоу (1908 – 1970)	Середина XX в.	При удовлетворении разнообразных потребностей людей существует определенная их очередность (иерархия), поведение индивида в каждый данный момент определяется наиболее важной потребностью
Структурный функционализм, Т. Парсонс (1902 – 1979)	Середина XX в.	Социальная система – это система действий участвующих лиц: - социальное действие возможно только при наличии другого действующего лица; - взаимная ориентация действующих лиц должна быть на основе общественных ценностей; - социальная система действует тогда, когда происходит определенная дифференциация социальных ролей
Теория социального обмена, Дж. Хоманс (1922 – 1982)	Вторая половина XX в.	В поведении человека преобладает эгоистическое, рациональное начало, побуждающее его стремиться к получению выгод (ценностей). Взаимодействие людей – это обмен выгодами (ценностями)
Теория социальной драматургии, Э. Гоффман (1922 – 1982)	Вторая половина XX в.	Каждая жизненная ситуация – это драматический спектакль в миниатюре. Исполняя социальную роль, человек стремится произвести впечатление, под влиянием которого другие будут добровольно выполнять то, что ему нужно

### Основные авторы и идеи украинской социологии

Автор, произведение	Период разработки	Основные социологические идеи
<p>Илларион – "Слово о законе и благодати";</p> <p>Нестор – "Повесть временных лет";</p> <p>Владимир Мономах – "Поучения"</p>	<p>Киевская Русь XI – XII вв.</p>	<ul style="list-style-type: none"> <li>- Самостоятельность Руси, ее защита.</li> <li>- Единство и независимость Руси.</li> <li>- Моральные принципы, установки.</li> <li>- Взаимная помощь в борьбе с врагами.</li> <li>- Место и роль государства</li> </ul>
<p>Д. Наливайко, И. Вишенский, П. Могила, Ф. Прокопович и др.</p>	<p>Запорожская Сечь, Освободительная борьба XV – XVII вв.</p>	<ul style="list-style-type: none"> <li>- Демократизм, справедливость.</li> <li>- Забота о социальном развитии (образование, воспитание).</li> <li>- Самостоятельность и независимость Украины.</li> <li>- Патриотизм.</li> <li>- Задача государства – обеспечение потребностей человека</li> </ul>
<p>Г. Сковорода (1733 – 1794)</p>	<p>XVIII в.</p>	<ul style="list-style-type: none"> <li>- Равенство между людьми.</li> <li>- Права человека на счастье и свободу.</li> <li>- Воспитание человека через самосовершенствование.</li> <li>- Самореализация индивида через "среднюю работу"</li> </ul>
<p>Драгоманов М. П. (1841 – 1895), Франко И. Я. (1856 – 1916)</p>	<p>Начало XX в.</p>	<ul style="list-style-type: none"> <li>- Равенство и справедливость.</li> <li>- Конституционное право человека и общества.</li> <li>- Самоуправление.</li> <li>- Прогнозирование социально-демографического развития.</li> <li>- Национальное освобождение</li> </ul>
<p>Грушевский М. С. (1866 – 1934) "Начала гражданства" (генетическая социология)</p>	<p>Начало XX в.</p>	<ul style="list-style-type: none"> <li>- Сущность общества и его генезис.</li> <li>- Трансформация общества от традиционных форм к индустриальным.</li> <li>- Специализация работы и преобразование человека.</li> <li>- Качественные характеристики украинской нации.</li> <li>- Необходимость независимой национальной церкви</li> </ul>

## Вопросы и задания для закрепления материала

1. Кого из античных социальных философов можно считать предшественниками социологической науки?
2. Кто первым ввел в научный обиход термин "социология"?
3. Каковы основные принципы позитивизма, разработанные О. Контом?
4. Почему Г. Спенсер был противником революции?
5. Кто является основоположником социологической теории конфликта?
6. В чем, по Дюркгейму, состоит отличие механической солидарности от органической?
7. Кто ввел в социологию понятие "идеальный тип" и что оно означает?
8. Согласны ли вы с такими рассуждениями. Ответ обоснуйте:
  - высший класс, по Платону, обладает огромными полномочиями и злоупотребляет властью;
  - к управлению общества, по Платону, следует допускать людей не младше 50 лет, высокообразованных и талантливых;
  - опорой порядка, по Аристотелю, выступает средний класс;
  - несовершенства общества, по Аристотелю, исправляются не уравнительным распределением, а моральным улучшением людей.
  - правитель, желающий добиться успеха, по Макиавелли, должен знать законы поведения людей;
  - у животных нет борьбы за почести и звания, по Гоббсу, поэтому у них нет ненависти и зависти – причины мятежей и войн;
  - каждый из нас предпочитает общество тех, кто ему выгоден, по Гоббсу. Именно наша природа толкает искать не друзей, а почет и выгоду.
9. Как вы думаете, почему:
  - коллективная собственность и чрезмерное неравенство людей одинаково опасны для государства (по Аристотелю)?
  - частная собственность, по Платону, развращает нравы?
  - умный правитель не должен выполнять все свои обещания, по Макиавелли?

- причиной возникновения стабильного, длительно существующего общества, по Гоббсу, является взаимный страх, а не любовь и расположение?

**Литература:** основная [1 – 3]; дополнительная [4; 6 – 14].

## **Раздел 2. Общество как социальная система; основные отрасли социологического знания**

### **3. Общество как социальная система, его социальная структура**

Изучение третьей темы способствует формированию информационной, когнитивной, социальной и коммуникативной компетентностей.

Слово "общество" – одно из наиболее употребляемых в научном языке и в обыденной речи.

Часто его неправильно отождествляют с населением и государством. В первом случае, население – это субъект, носитель общественных отношений, а не само общество. Во втором случае, государство – это политический институт, то есть часть общества.

**Общество** – это универсальный способ организации социальных связей, взаимодействий и отношений людей, это социальная система, содержащая ряд элементов.

#### **Признаки общества:**

- 1) имя, которое часто становится названием государства;
- 2) собственная история;
- 3) собственная культура;
- 4) самовоспроизводство населения;
- 5) территория обитания;
- 6) система правления.

Типы обществ представлены на рис. 9.



Рис. 9. Типы обществ

**Доиндустриальные (аграрные) общества** начали создаваться 5 – 6 тыс. лет назад после изобретения плуга в странах Ближнего Востока и осуществления революции в сельском хозяйстве. Продуктами доиндустриальных обществ стали египетские пирамиды, дороги и акведуки Древнего Рима, разветвленные ирригационные системы Ближнего Востока и Китая.

**Индустриальные общества** возникли примерно 250 лет назад в результате Промышленной революции. Их производственные и экономические системы базируются на машинной технике. Продуктами индустриальных обществ стали возросший уровень грамотности населения, развитие рыночной экономики, рост промышленного производства, сосредоточение населения в городах (урбанизация).

**Постиндустриальные общества** формируются в наиболее промышленно развитых странах мира. Внедрение компьютеров и сложных систем управления с обратной связью позволяет автоматизировать многие процессы на рабочем месте. Бурно развивается сфера услуг, знания, доступ к информации обеспечивает развитие всех сторон жизни.

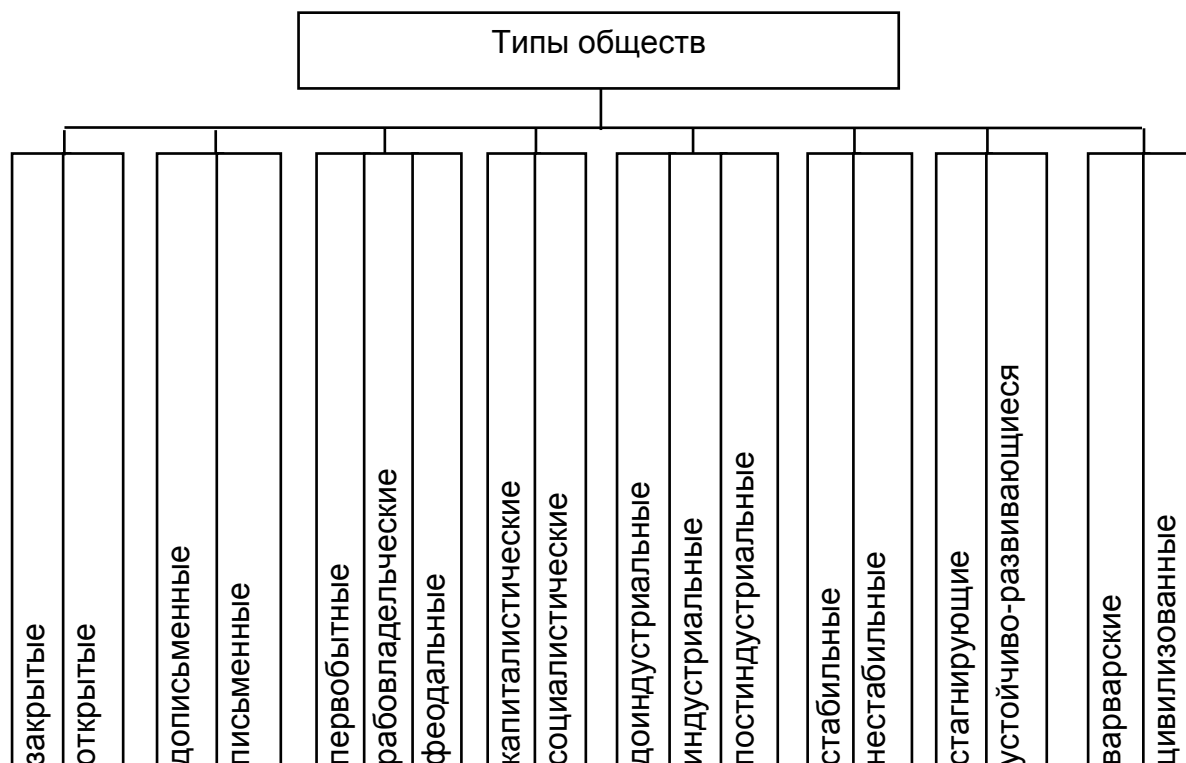
Кроме того, с точки зрения обеспечения прав и свобод людей, общества подразделяются на догражданские и гражданские. Вторые начали

создаваться после победы революции в Европе. В них провозглашалось формальное равенство всех граждан перед законом, политический плюрализм, экономический либерализм (свобода предпринимательства).

**Социальная система** – это целостное образование, главным элементом которого являются люди, их связи, взаимодействия и отношения, имеющие устойчивый характер и воссоздаваемые в историческом процессе от поколения к поколению.

**Социальная связь** – это совокупность особых зависимостей одних социальных субъектов от других, их взаимные отношения, которые объединяют людей в соответствующие социальные общности и свидетельствуют об их коллективном существовании.

Типы социальных связей представлены на рис. 10.



Рис. 10. **Социальные связи**

Социальные связи человека с другими содержат большое количество **взаимодействий (социальных интеракций)**, то есть действий и обратных реакций. Возникает сложная сеть взаимодействий, которая охватывает определенное количество индивидов.

Теории межличностного взаимодействия представлены в табл. 5.

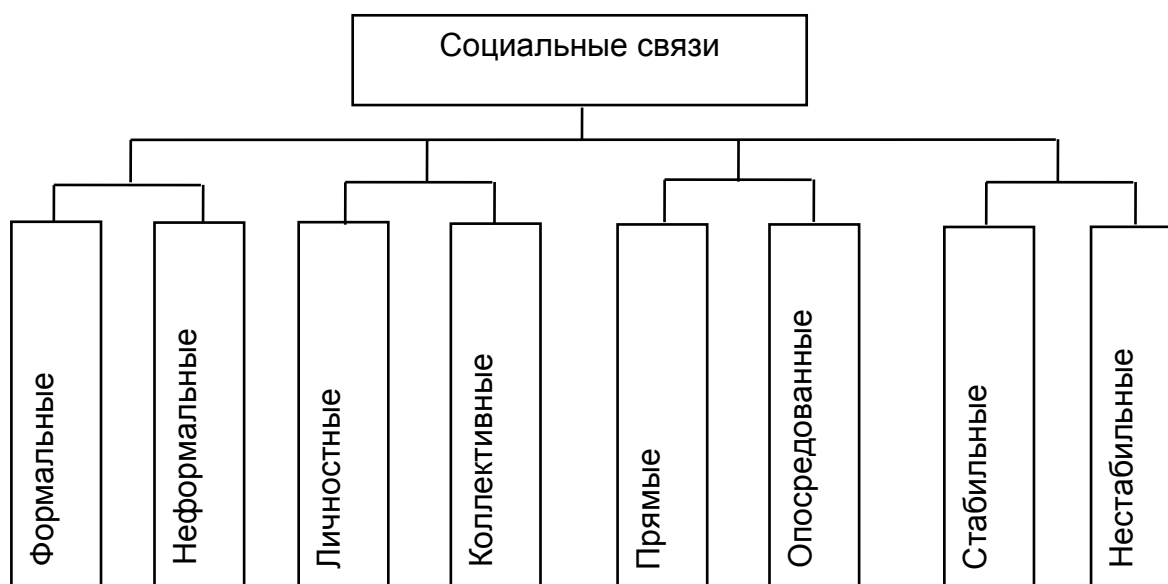

### Теории межличностного взаимодействия

Название теории	Автор	Основная идея
Теория социального обмена	Д. Хоманс	Люди взаимодействуют друг с другом на основе своего опыта, взвешивая возможные вознаграждения и затраты
Символический интеракционизм	Д. Мид, Г. Блумер	Поведение людей относительно друг друга и предметов окружающего мира определяется тем значением, которое они им придают
Теория социальной драматургии	Э. Гоффман	Люди взаимодействуют как актеры на сцене – стремясь создавать и поддерживать благоприятное впечатление о себе
Психоаналитическая теория	З. Фрейд	На межличностное взаимодействие оказывают глубокое влияние понятия, усвоенные в раннем детстве, и конфликты, пережитые в этот период

Постепенно в ходе общения из всей совокупности взаимодействий выделяются постоянные социальные связи, образующие социальные отношения.

**Социальная структура общества** – это совокупность его элементов (индивидов, социальных общностей и институтов), взаимосвязей и отношений между ними (рис. 11).



Рис. 11. Социальная структура общества

**Социальные отношения** – осознанные и чувственно воспринятые индивидами совокупности повторяющихся взаимодействий, отображенные в поведении

**Социальные общности** – это группы людей, объединенных какими-нибудь общими признаками, общими интересами, ценностями, деятельностью и др. (рис. 12).

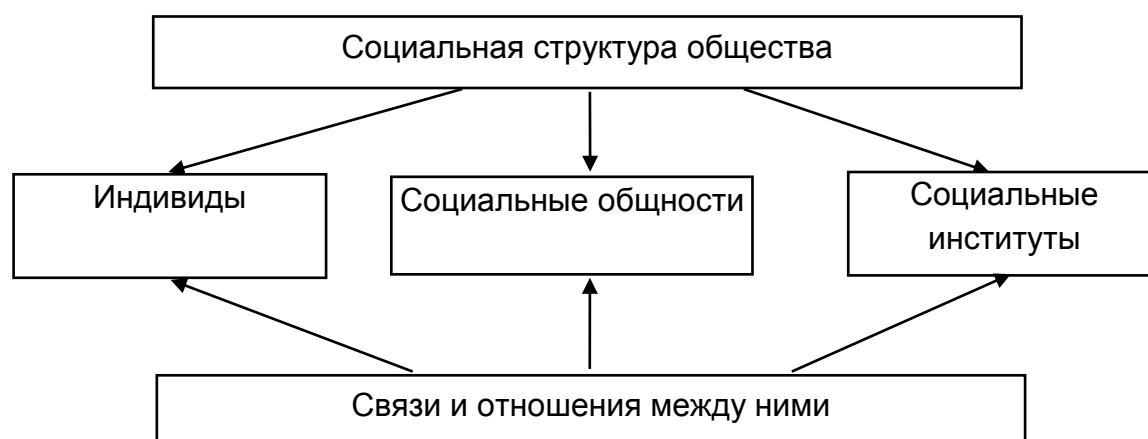

Рис. 12. Основные виды социальных общностей

**Социальные институты** – это организованные формы деятельности людей, которые регулируются исторически сформированными, устойчивыми, формальными и неформальными правилами, нормами, установками.

Виды социальных институтов представлены на рис. 13.

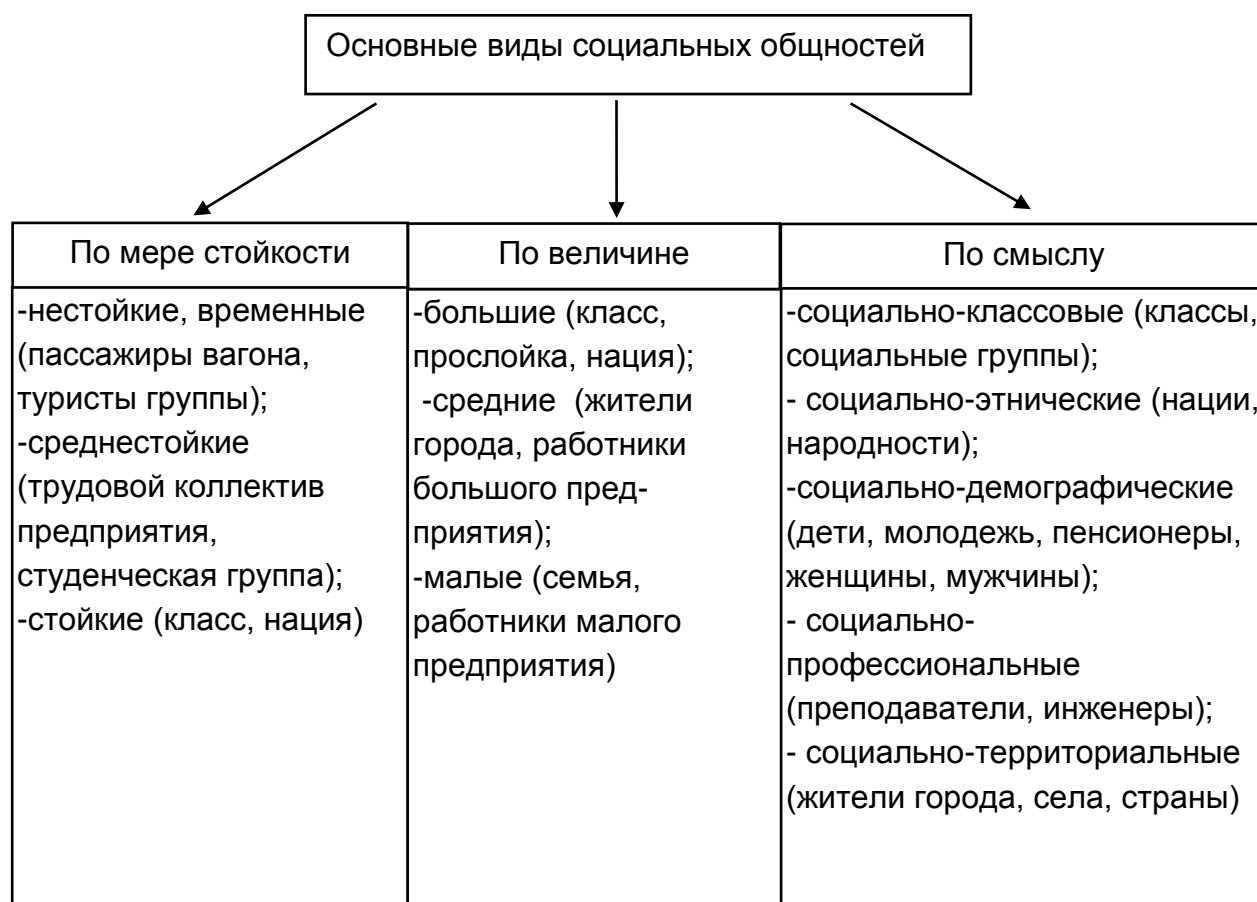

Рис. 13. **Виды социальных институтов**

**Функция** (от лат. *function* – исполнение, осуществление) – назначение или роль, которую выполняет определенный социальный институт.

Важнейшей **функцией социальных институтов** является удовлетворение основных жизненных потребностей общества.

Кроме того, **универсальными** (присущими всем социальным институтам) **функциями** являются: закрепление и воспроизводство общественных отношений, регулятивная, транслирующая, коммуникативная.

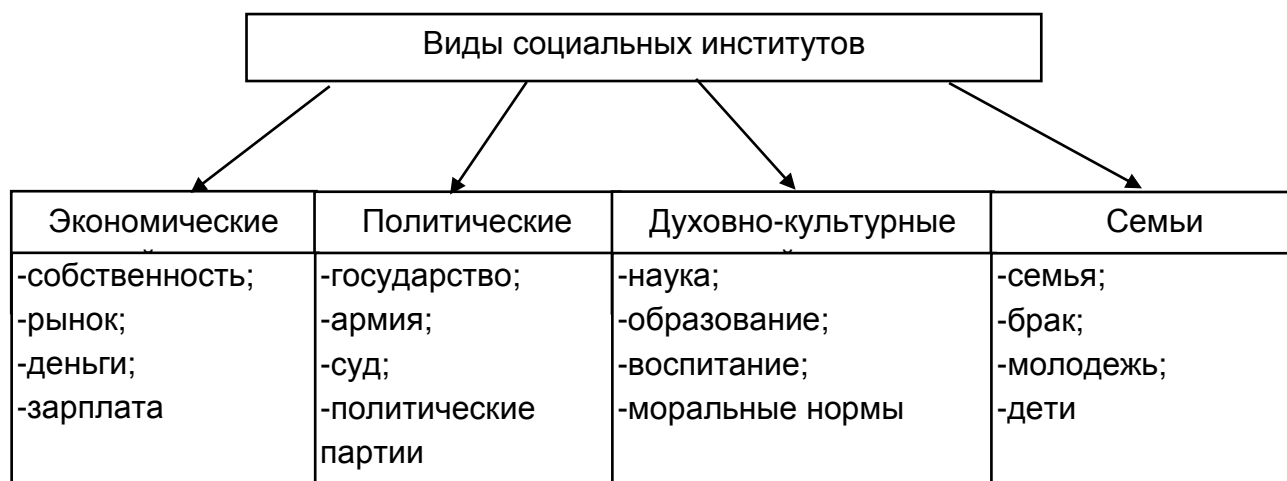
Наряду с универсальными, существуют **специфические функции**, присущие отдельным институтам, например установление порядка в обществе (государство), открытие и передача новых знаний (наука и образование).

Если деятельность института не удовлетворяет общественную потребность или приносит вред, то она называется **дисфункцией**. Увеличение числа дисфункций в деятельности социальных институтов может привести к **социальной дезорганизации общества**.

В анализе социальной структуры общества и ее элементов используют два основных подхода: **классовый** и **стратификационный**.

**Классовый подход** обеспечивает всесторонний анализ социальных классов как самых устойчивых форм социальных общностей (К. Маркс).

#### **Главные характеристики классов:**

- отношение к собственности на средства производства;
- участие в распределении материальных и культурных благ;
- место и роль в организации и управлении обществом.

### **Виды социальных классов (К. Маркс):**

- капиталисты;
- пролетариат.

К. Маркс рассматривал классы не только как модель для анализа общества, но и как вполне реальные силы, способные изменить общество. Наряду с объективными (экономическими) факторами, К. Маркс использует субъективные – классовое сознание.

**Стратификационный подход** обеспечивает структурирование неравенств между разными социальными общностями, слоями, прослойками и группами людей (М. Вебер, П. Сорокин). *Stratum* (лат.) – прослойка.

М. Вебер предлагал рассматривать в качестве критерия классификации не только собственность на средства производства, но и собственность на рабочую силу. Поэтому он выделял в капиталистическом обществе уже не два, как М. Маркс, а четыре основных класса в соответствии с теми позициями, которые они занимают на товарном рынке и на рынке труда:

- буржуазия (класс собственников капитала);
- профессионалы (класс интеллектуалов, администраторов и менеджеров);
- мелкая буржуазия (класс мелких предпринимателей и торговцев);
- рабочий класс.

### **Главные признаки социального расслоения:**

- характер (форма) собственности;
- размер дохода, богатства;
- объем власти;
- престиж;
- профессия;
- уровень образования;
- пол, возраст;
- национальная принадлежность;
- происхождение, семейное состояние.

Шкала социальной иерархии содержит три уровня: высший, средний, низший.

Эта шкала строится, главным образом, на основе экономических критериев и называется **шкалой экономического неравенства**.

**Стратификационное измерение** – это достаточно подробное выделение слоев внутри класса, позволяющее провести более глубокий детализированный анализ социальной структуры.

Продвижение индивида на позиции с более высоким престижем, прибылью и властью зависит от его **социальной мобильности** (П. Сорокин).

Виды социальной мобильности представлены на рис. 14.



Рис. 14. **Социальная мобильность**

**Социальная группа** – это совокупность индивидов, которые взаимодействуют определенным образом на основе разделяемых ожиданий каждого члена группы относительно других.

**Показатели** социальной группы: состав, структура, групповые процессы, нормы, ценности, система санкций.

В зависимости от масштабов выделяют такие **виды социальных групп**:

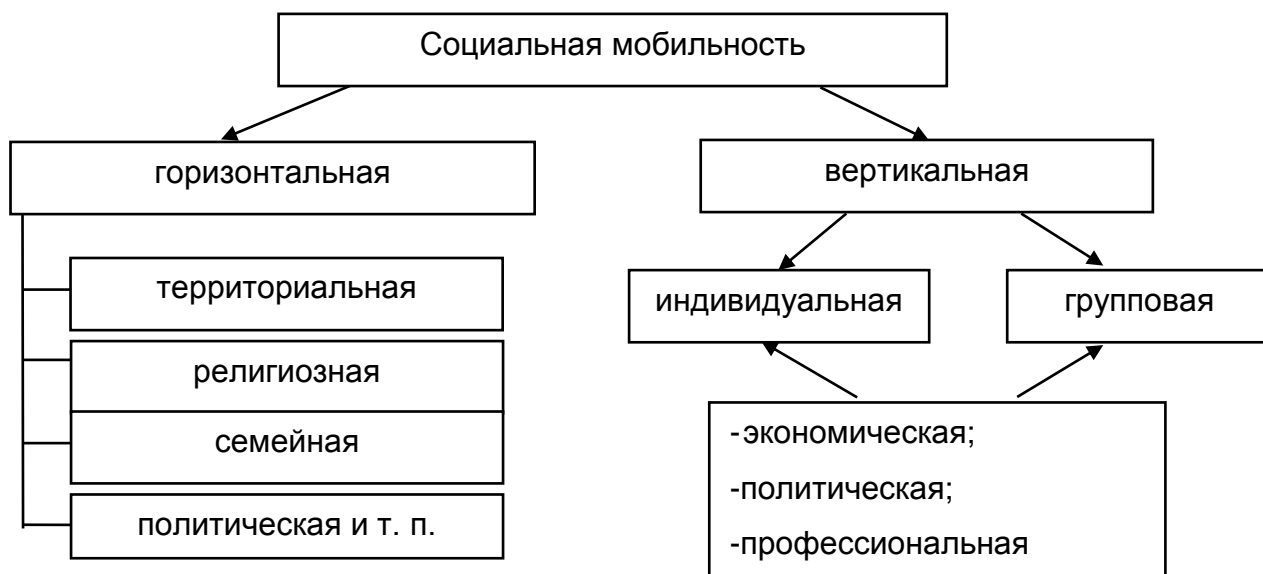
- большие (в масштабах общества);
- средние (в масштабах организаций, региона);
- малые (в масштабах семьи, компании, отдела предприятия).

Различия больших и малых социальных групп:

1) в больших социальных группах почти полностью отсутствуют личные контакты и совместные действия, что является обязательным в малых;

2) отчуждение между членами больших социальных групп максимально, может превращаться во вражду; отчуждение в малых – или минимально (хотя вражда не исключена), или отсутствует;

3) общее мнение в больших группах обычно не оказывает влияния на поведение отдельных индивидов, в малых – достаточно эффективно и способно заставить индивида или принять нормы и ценности группы, или покинуть ее;

4) в больших группах социальный контроль осуществляется "по вертикали" (сверху вниз), в малых – преимущественно "по горизонтали" (со стороны коллег).

В зависимости от типов взаимосвязей выделяют первичные и вторичные социальные группы.

**Первичная группа** – это два или более индивида, имеющих непосредственные, личные, тесные взаимосвязи друг с другом.

**Пример:** члены семьи, друзья, любимые и т. д.

**Вторичная группа** – объединяет два или более индивида, участвующих в безличных отношениях и собравшихся вместе для достижения конкретной практической цели.

**Пример:** Покупатель – Продавец; Преподаватель – Студент; Начальник – Подчиненный.

Большая группа людей может быть только вторичной, малая – и первичной, и вторичной.

Первичные группы играют большую роль в жизни человека, чем вторичные, так как в них протекают процессы социализации, они обеспечивают условия для удовлетворения потребностей человека. Кроме того, первичные группы являются инструментом социального контроля, в них используются рычаги поощрения и наказания.

Каждый человек в жизни принадлежит к множеству различных групп, каждая из которых вырабатывает свои стандарты поведения, свою субкультуру или даже – контркультуру. Поэтому человеку часто трудно определиться с критериями организации своего поведения.

**Референтная группа** – это социальные единицы, на которые индивид ориентируется при оценке и формировании своих взглядов, чувств и действий.

Референтные группы выполняют как нормативные, так и сравнительные функции. Обычно мы хотим видеть себя членом определенной группы, поэтому культивируем в себе те поведенческие стандарты и

принципы, которые характерны для нее. Кроме того, мы оцениваем себя (внешность, интеллект, стиль жизни, достижения) с точки зрения черт, присущих референтной группе.

Везде, где функционируют социальные группы и упорядочивается их деятельность, применимо понятие "организация". Социальная организация оформляет социальные группы в коллектив.

**Коллектив** – это группа, совокупность людей, объединенных общими идеями, интересами.

Современное общество – это сложное сосредоточение социальных организаций, которые возникают, перестраиваются, распадаются, сливаются, вступая друг с другом в бесчисленные взаимодействия.

### **Вопросы и задания для закрепления материала**

1. Дайте научное толкование понятия "общество".
2. Каковы признаки общества?
3. Согласны ли вы с утверждением Т. Гоббса, что "естественное состояние" общества – это "война всех против всех"?
4. Охарактеризуйте доиндустриальное, индустриальное и постиндустриальное общества. Приведите примеры этих типов обществ.
5. Назовите черты гражданского общества.
6. Дайте определение понятия "социальная связь" и приведите примеры различных видов социальных связей.
7. Сравните и объясните отличия различных видов социальных общностей.
8. Дайте определение понятия "социальный институт" и объясните значение функций и дисфункций социальных институтов.
9. Сравните два подхода к анализу социальной структуры общества: классовый и стратификационный. В чем их основное отличие?
10. Согласны ли вы с таким суждением: "В первобытном обществе неравенство было незначительным, поэтому стратификация там почти отсутствовала".
11. Существует ли социальное расслоение и экономическое неравенство в современном обществе? Чем это объясняется? Можно ли его уменьшить?
12. Объясните сущность понятия "социальная мобильность" и охарактеризуйте ее виды.

13. Прокомментируйте следующее суждение: "Чем выше уровень образования, тем больше шансов на социальное продвижение".

14. Дайте определение понятия "социальная группа". Может ли человек находиться в обществе вне социальных групп?

15. Какие виды социальных групп влияют на поведение индивида и каким образом осуществляется это влияние?

16. Может ли референтная группа иметь отрицательную направленность?

17. Какие функции выполняет референтная группа?

18. Как связаны между собой понятия "социальная группа", "социальная организация", "общество"?

**Литература:** основная [1 – 3], дополнительная [5 – 9; 12; 13; 15; 17].

#### **4. Личность в системе социальных связей**

Изучение четвертой темы способствует формированию информационной, когнитивной, социальной и коммуникативной компетентностей.

В быденной речи и научном языке понятия "человек", "индивид", "индивидуальность", "личность" часто используются как синонимы. Однако между ними есть отличия.

**Человек** – субъект деятельности, понятие самое общее, родовое.

**Индивид** – отдельный, конкретный человек, представитель социальной общности.

**Индивидуальность** – совокупность черт, которые выделяют одного индивида от другого.

**Личность** – конкретный индивид, носитель сознания и самосознания, обладатель социального статуса и исполнитель социальных ролей.

Личность в социологии – это определенное социальное качество человека, определяющее его связи с другими людьми в данное время. Как писал К. Маркс, сущность человека определяют не его кровь, борода и усы, а его социальное качество.

Социальное качество – это способность осуществлять социально значимую деятельность.



Проблема изучения личности в социологии является одной из центральных, так как каждый социолог для объяснения сущности социальных явлений, системы взаимодействия людей в обществе обязан понять, что движет поведением каждого конкретного человека. Таким образом, индивидуальное поведение – это основа для понимания жизни всей социальной группы или общества.

В момент рождения ребенок еще не личность, он всего лишь индивид. Чтобы стать личностью, человек должен пройти определенный путь развития. Непременным условием этого развития являются: биологические, генетически заданные предпосылки; наличие социальной среды; степень развития культуры, с которой ребенок взаимодействует.

Таким образом, на формирование личности влияют **следующие факторы:**

- биологическая наследственность;
- физическое окружение;
- культура;
- групповой опыт;
- уникальный индивидуальный опыт.

Социологическое понимание личности конкретизируется в понятиях социального статуса и социальной роли.

**Статус** – позиция индивида в социальной структуре группы или общности, связанная с другими позициями через систему прав и обязанностей (рис. 15).

**Статусный набор** – совокупность всех статусов, которые имеет индивид (Р. Мертон).

**Главный статус** – это наиболее характерный для данного индивида статус.

**Социальный статус** – это определенное место и роль лица в социальной иерархии, обусловленные его происхождением, уровнем образования, профессией, способностями, возрастом, полом, семейным состоянием и т. п.

**Личный статус** – определенное место и положение индивида в малой группе (семье, студенческой группе и т. д.). Он обуславливается индивидуальными качествами и зависит от оценки и восприятия человека членами группы.



Рис. 15. Классификация статусов

В реальной жизни человек обладает не одним, а несколькими статусами. Дома – отец и муж, на работе – начальник отдела, в вузе – преподаватель. Не все статусы равнозначны, в конкретных условиях доминирует то один, то другой социальный статус.

Социальные статусы связаны с социальными ролями, в значительной мере определяя их. Если статус указывает на место в социальной структуре общества, то социальная роль указывает на способ поведения.

**Социальная роль** – это модель поведения, сориентированная на данный статус в соответствии с ожиданиями людей (рис. 16).



Рис. 16. Социальная роль (по Р. Линтону)

**Социальные роли бывают:**

- институционализированные (институт брака, семьи);
- конвенциональные (принимаются по соглашению);
- межличностные (связаны с межличностными отношениями, которые регулируются на эмоциональном уровне).

**Ролевой набор** – это совокупность ролей, вытекающая из каждого статуса человека.

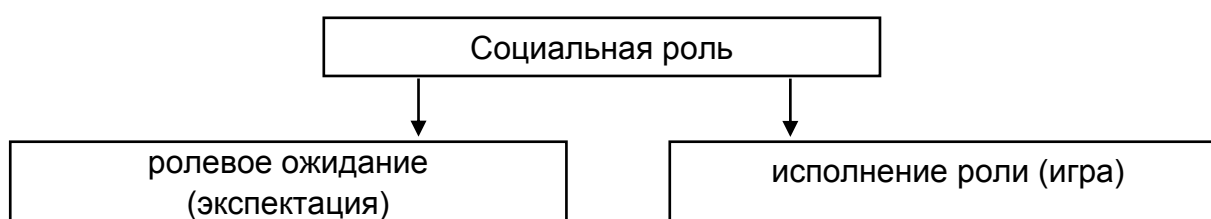
Социальный и личный статусы основываются на природных качествах человека, но в ходе его деятельности могут меняться и совершенствоваться. Внутренней побудительной силой, которая вызывает деятельность и ситуативно определяет поведение человека, является **МОТИВ**.

Мотивы базируются на потребностях, которые имеют свою иерархию (рис. 17), причем потребности каждого более высокого уровня становятся актуальными и могут определять поведение человека лишь после того, как удовлетворены потребности низших уровней (А. Маслоу).

Между социальными ролями личности часто возникают несогласованности: одна роль противоречит другой. Такая ситуация называется **ролевой конфликт**.

**Ролевой конфликт** – это столкновение ценностей, лежащих в основе мотивов.



Рис. 17. Иерархия потребностей человека

Взаимосвязь социальных статусов и социальных ролей, можно выразить следующим образом. Статусам принято придавать доминирующее по отношению к ролям значение. Действительно, статус в большой степени определяет ролевой набор: преподаватель обязан учить, студент должен учиться. В то же время роль также влияет на статус. Отличившийся в учебе студент рекомендуется в аспирантуру. Таким образом, наблюдается взаимодействие: статусы определяют роли, а роли изменяют статусы.

Общество можно считать более прогрессивным, если в нем преобладают достигаемые статусы и роли над предписанными.

В человековедческих науках разработаны различные типологии личности. **Психологический подход** к типологизации связан с выделением психологических особенностей (характера, темперамента и др.), обуславливающих развитие личности в определенной среде. **Антропологический подход** характеризует культурное и этническое сходство людей, общие черты их национального портрета. **Социологический подход** выражает общие характеристики ролевого поведения людей, отношение к целям и средствам их достижения в типичных ситуациях.

Историко-культурные и социально-экономические условия жизни формируют три основные социальные типы личности: базисный, модальный, маргинальный (рис. 18).



Рис. 18. Социальные типы личности (по Ядову В. А)

Человек становится личностью в результате усвоения определенных знаний, социальных и культурных норм и ценностей общества, то есть в процессе своей социализации.

Процесс социализации непрерывен и продолжается в течение всей жизни человека.

**Социализация** – это продолжительный процесс вхождения человека в общество, к которому он принадлежит, включения в социальные связи и отношения, в разные типы социальных общностей (рис. 19).

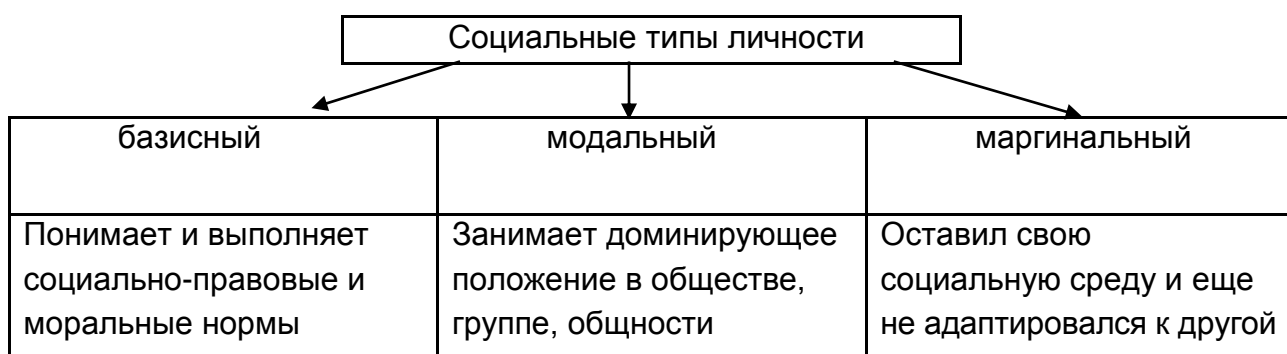

Рис. 19. **Социализация личности**

Каждое общество обеспечивает процесс развития индивида согласно собственным традициям, определяя те этапы развития, которые оно признает значимыми.

Примерно треть своей жизни человек обучается жить в самом сложном из существующих миров – в мире общественных отношений.

Социализация объясняет то, каким образом человек из существа биологического превращается в существо социальное. Социализация человека позволяет на индивидуальном уровне описать то, что происходило с обществом на уровне коллективном, за 40 тыс. лет существования. Такую аналогию проводил еще О. Конт, объясняя свой закон о трех последовательных стадиях интеллектуального развития человечества.

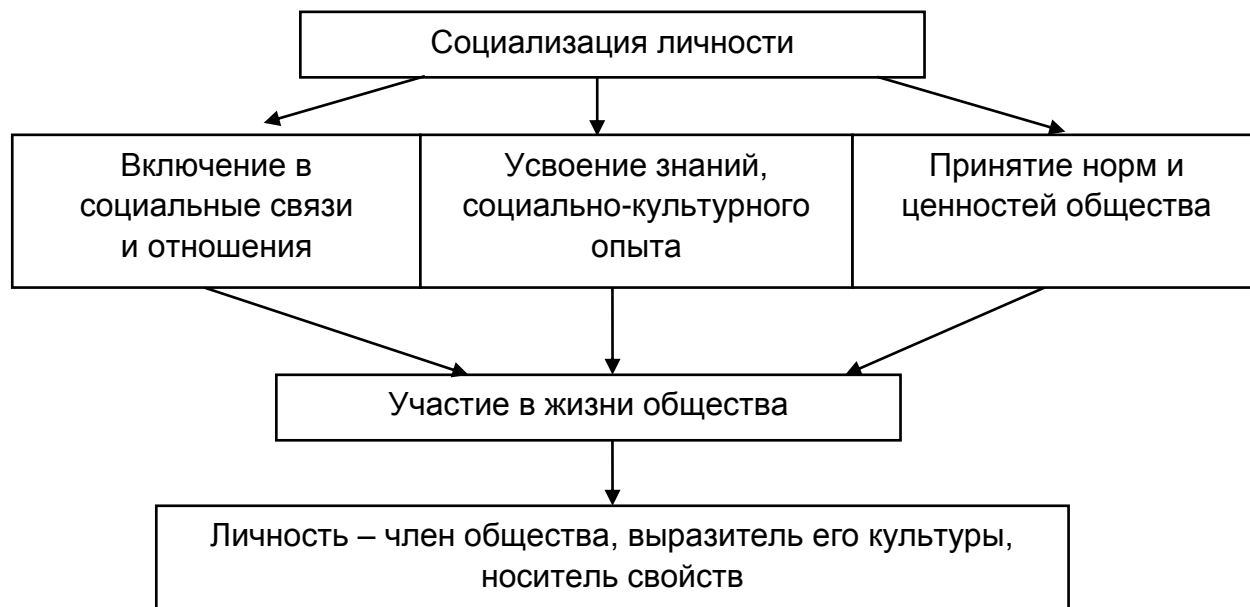
Зачатки общинной организации существуют у пчел и муравьев. Они живут коллективно, используют разделение труда, защищают территорию, контролируют порядок, подчиняются вышестоящим, то есть ведут себя почти как люди в обществе. Однако это поведение инстинктивное (биологически заданное), следовательно, процессу социализации неподвластное.

Развернутое толкование социализации дал в своей теории американский ученый Т. Парсонс.

### **Факторы социализации:**

- совокупность ролей и статусов, которые может иметь человек;
- социальные институты и общности, в рамках которых личность может самореализоваться;
- система знаний, умений, навыков, жизненных установок, норм и правил поведения, качества самой личности, необходимые для исполнения социальных ролей и подтверждения социального статуса.

Процесс объединения внешних и внутренних факторов называется **механизмом социализации**.

Процесс социализации личности имеет две формы: социальную адаптацию и интериоризацию (рис. 20).

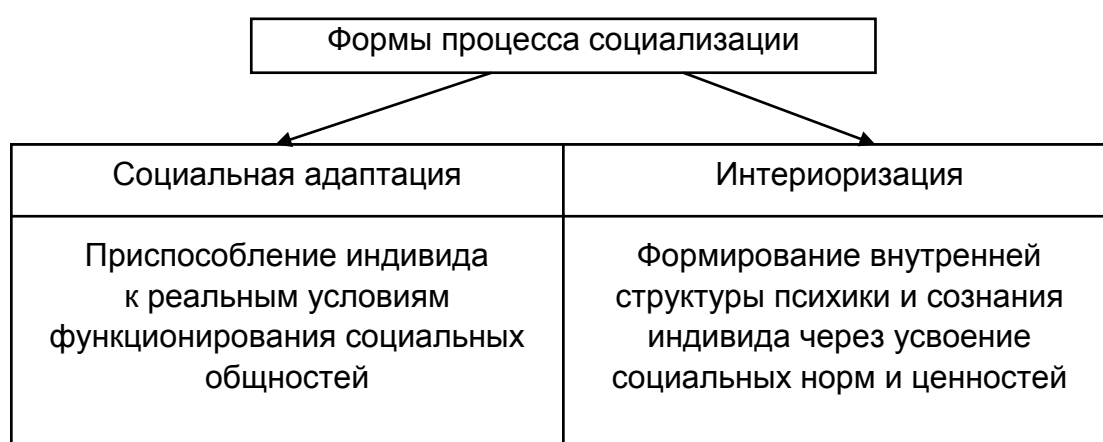

**Рис. 20. Формы процесса социализации**

В ходе первичной социализации формируется индивидуальный интеллект. Об этом свидетельствуют наблюдения за так называемыми детьми-маугли (или "феральными людьми"). Существует критический возраст (7 – 9 лет), после которого дети-маугли окончательно теряют шанс обрести человеческий разум и навсегда остаются животными.

Такой вывод подтверждает и пример с индийскими девочками Амалой и Камалой, выкормленными и воспитанными волками. Младшая из девочек вскоре после возвращения к людям умерла, а старшая прожила 10 лет. Однако, несмотря на все усилия воспитателей, врачей, ее поведение в большей степени соответствовало поведению волка; передвижение на четырех конечностях, развитое обоняние, отвращение к одежде, лакание воды вместо питья, вытье на луну; ее словарный запас включал примерно 40 слов. То есть человеческий разум у девочки так и не сформировался.

Подобные примеры воспитания детей животными есть и в наши дни, причем это происходит не в условиях джунглей, а во вполне цивилизованных населенных пунктах. В каждом случае наблюдатели отмечают, что к критическому возрасту устойчиво формируется или человеческая психика, или психика животного.

Главной функцией этапа вторичной социализации является интеллектуализация личности, то есть максимально возможное накопление знаний, выработка навыков функционирования в условиях формальной организации. Очевидно, что успешность реализации этой функции зависит от уровня и качества образования.

Этапы социализации представлены на рис. 21.



Рис. 21. Этапы социализации

### Вопросы и задания для закрепления материала

1. Покажите отличия понятий "человек", "индивид", "индивидуальность", "личность".
2. Является ли человек от рождения личностью? Почему?
3. Что представляет собой понятие "социальный статус" личности?
4. Что представляет собой понятие "социальная роль" личности?
5. Как взаимосвязаны социальные роли и социальные статусы?
6. Правильным ли считается утверждение, что достигаемый статус является биологически унаследованным, а приписываемый – социально приобретенным? Почему?

7. Определите вид следующих статусов:

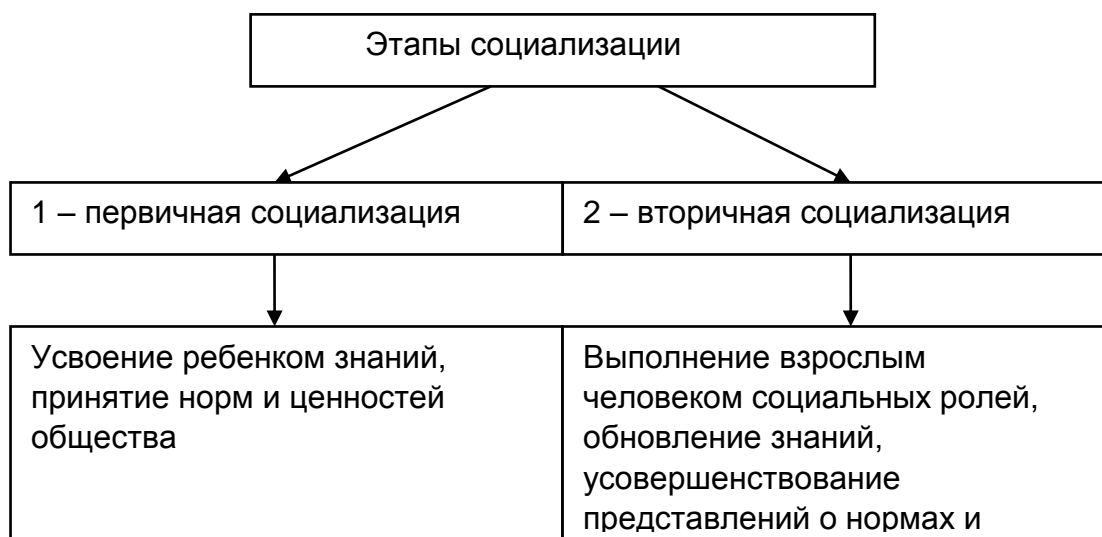
- доктор наук;
- муж;
- студент;
- поп-звезда;
- украинец;
- почетный гражданин;
- чемпион мира;
- девушка.

8. Объясните, почему:

- чем больше в обществе достигаемых статусов, тем оно демократичнее;

- чем выше статус, тем большими правами наделяется его обладатель и тем больший круг обязанностей на него возлагается;

- чем ниже личный статус, тем чаще подчеркивается преимущество социального статуса;

- статусный набор каждого человека неповторим?

9. Какие социальные типы личностей преобладают в современном обществе?

10. Охарактеризуйте понятие "социализация".

11. Существует ли социализация у животных? Почему?

12. От чего зависит успешность социализации человека?

**Литература:** основная [1 – 3]; дополнительная [5; 6; 8; 9; 11 – 13; 15; 17].

## **5. Специальные социологические теории**

Изучение пятой темы способствует формированию информационной, когнитивной, социальной, коммуникативной и специальной компетентностей.

### **5.1. Социология культуры**

**Социология культуры** – это область социологии, изучающая уровни и разновидности культуры, влияние на поведение человека социальных ценностей и норм, механизм усвоения, воспроизведения и создания культуры.



Социологию культуры исследовали такие ученые: Г. Зиммель, П. Сорокин, М. Вебер, Р. Мертон, Т. Парсонс, Л. Козер и др.

**Предметом** изучения социологии культуры являются законы и закономерности возникновения, функционирования и развития целостной системы культуры общества.

**Культура** (от лат. *Cultura* – возделывание, воспитание, образование) – это деятельность людей по созданию, накоплению, сохранению, использованию и передаче новым поколением материальных и духовных ценностей, а также сами ценности (рис. 22).



Рис. 22. **Виды культуры**

Благодаря культуре у индивида образуется определенная система общих мировоззренческих представлений, на основе которых он может выстраивать свое поведение. Наличие у множества индивидов схожих представлений и делает возможным создание общества. Кроме того, культура формирует систему регуляторов в виде норм, запретов, ценностей.

**Нормы** – это правила поведения, ожиданий и стандартов, определяющие взаимодействия между людьми.

**Ценности** – это общие представления, разделяемые большей частью общества, относительно желательного типа поведения.

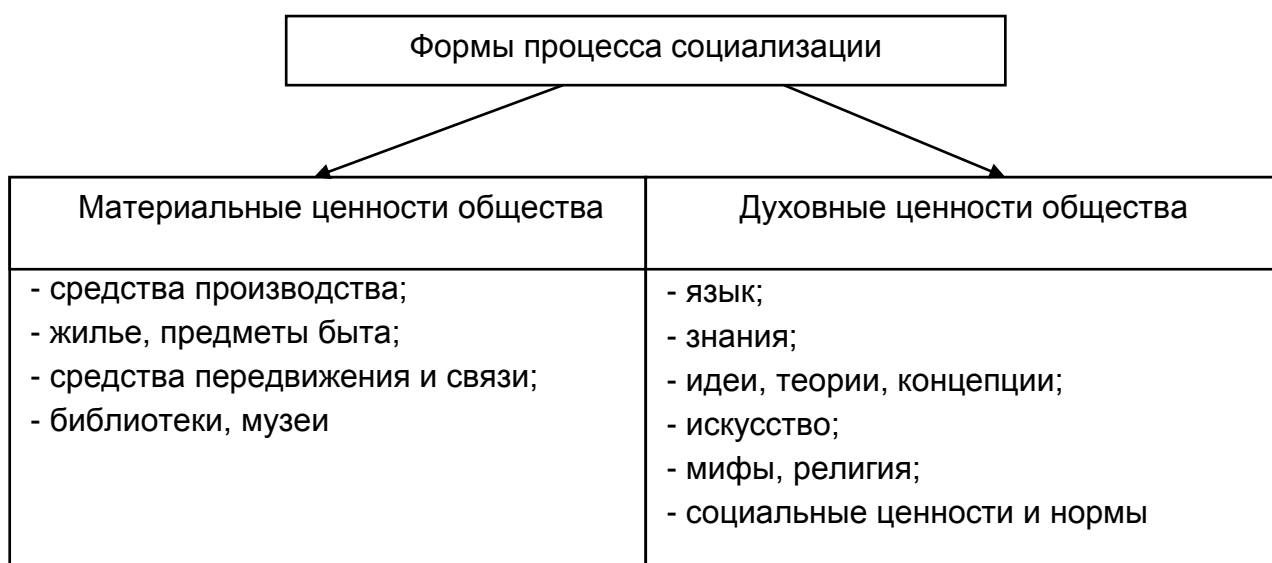
**Цивилизация** (от лат. *Civilis* – гражданский) – это форма общественной жизни людей, которой присуще воспроизведение собственной материальной и социально-политической структуры отношений на основе приоритета присущих ей духовных норм, ценностей и идеалов.

Понятие "цивилизация" содержит акцент на самосохранение социума.

Можно считать, что цивилизация определяет общий уровень развития общества, его самодостаточности и способности к самосохранению и развитию. Основные сферы человеческой культуры представлены на рис. 23.



Рис. 23. Основные сферы человеческой культуры

Ориентиры повседневной жизни, которые предоставляются культурой, часто отличаются. То, что для одних обществ является "хорошим" и "желательным", для других – "плохим" и "нежелательным".

Основные подходы к решению вопросов взаимоотношений между различными культурами представлены на рис. 24.



Рис. 24. Подходы к решению вопросов взаимоотношений между различными культурами

В чистом виде ни один из подходов не встречается, но ведущая тенденция существует.

Уровни и разновидности культуры представлены на рис. 25.

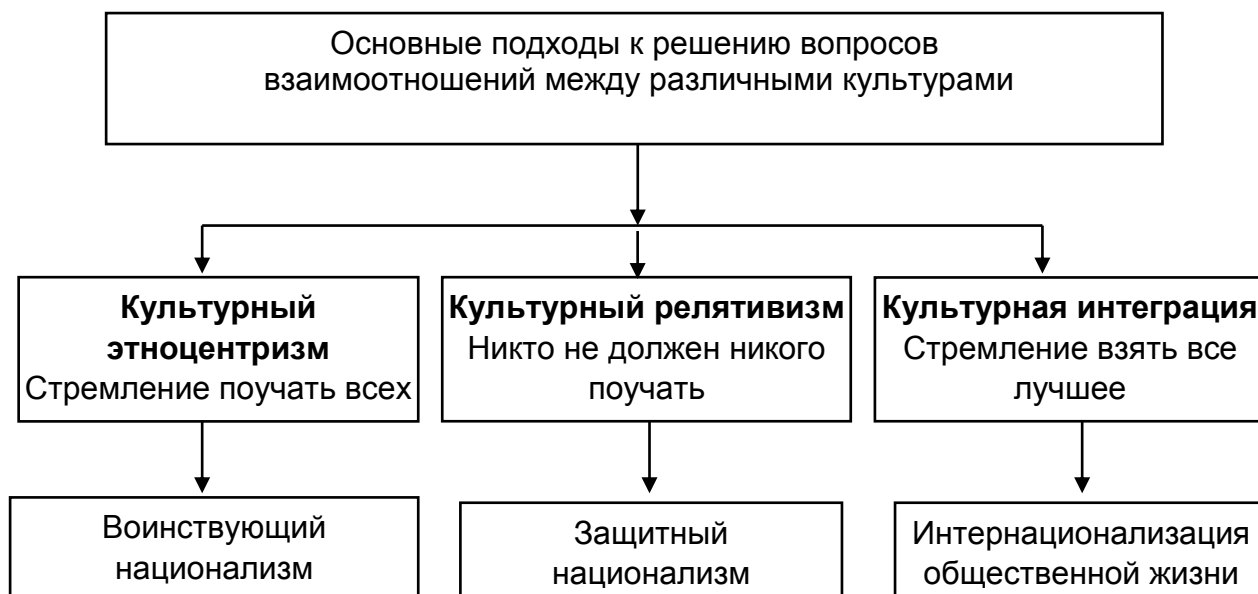

Рис. 25. Уровни и разновидности культуры

Сущность культуры, ее роль и значение отражаются в функциях (рис. 26).

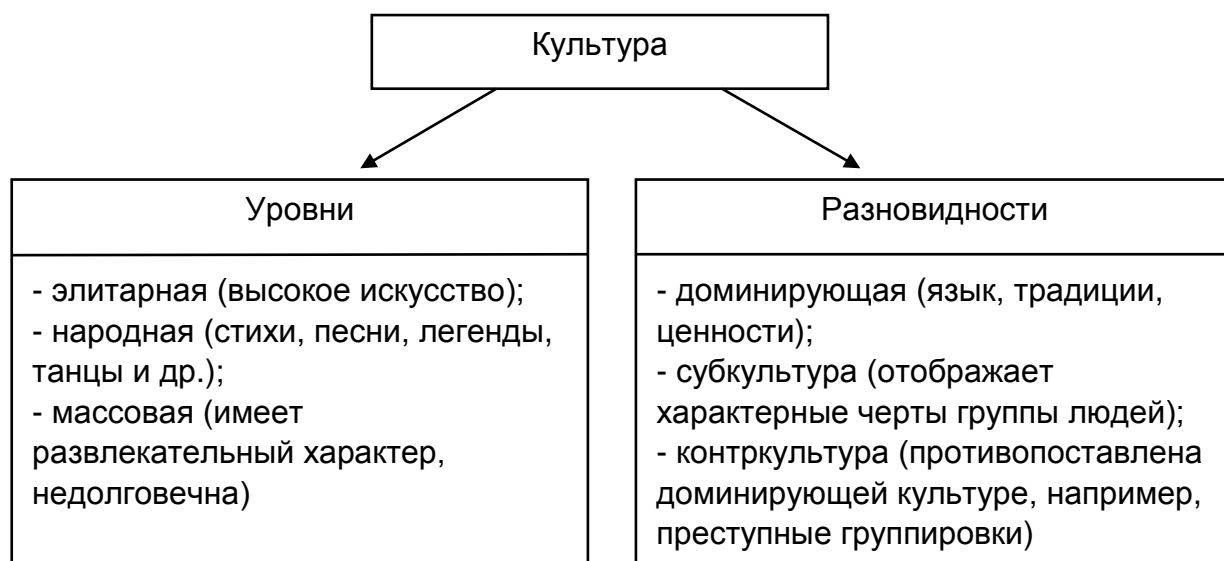

Рис. 26. Функции культуры

Функции культуры тесно связаны между собой, дополняют друг друга.

Отношение каждого субъекта социокультурного процесса к культурным ценностям, нормам и правилам общения и взаимодействия проявляется в поведении (рис. 27).

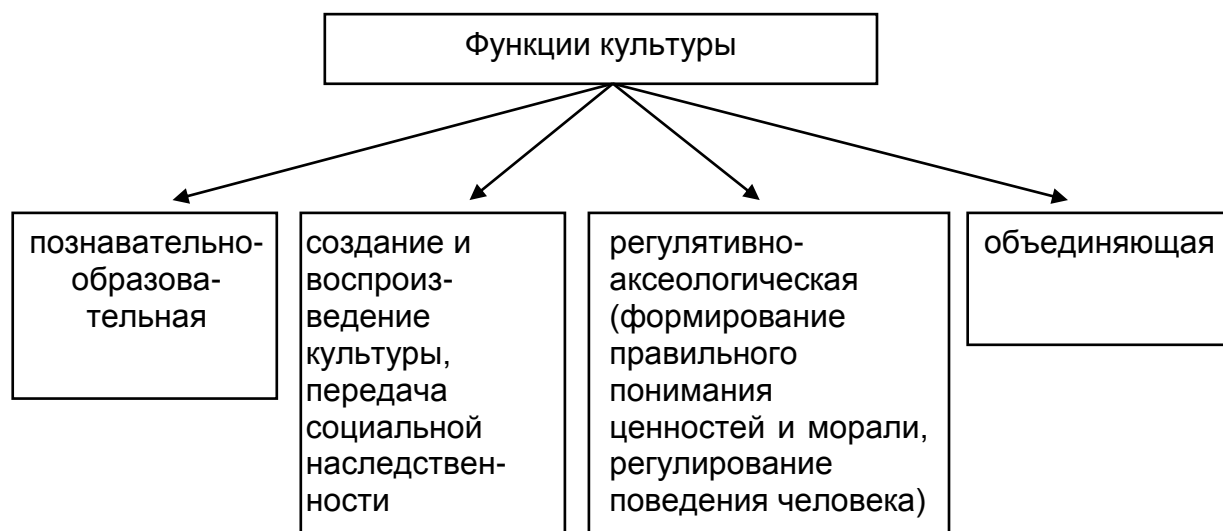

Рис. 27. Формирование поведения

Социолог изучает соотношение различных субкультур, контркультуры и доминирующей культуры, возникающие противоречия между ними, возможные способы их разрешения.

## 5.2. Социология конфликта

**Социология конфликта** – это область социологии, изучающая противоречивую конфликтную социальную реальность, которая существует в любом обществе.

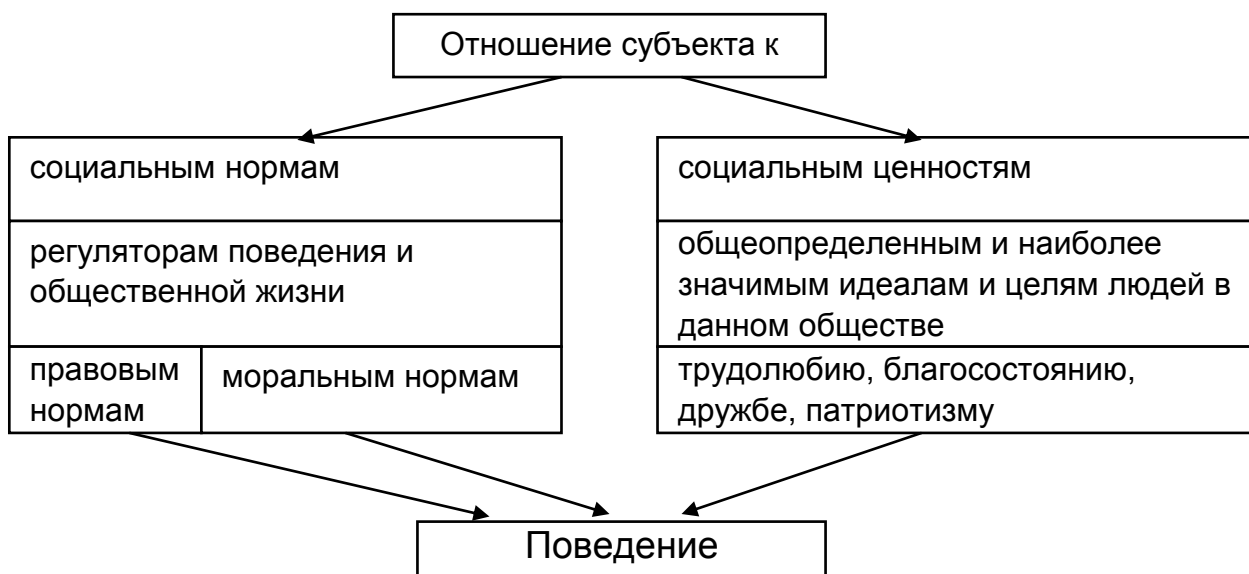
Социологию конфликта исследовали К. Маркс, Р. Дарендорф, М. Вебер, Г. Зиммель, Э. Гидденс и др.

**Предметом** изучения социологии конфликта являются законы и закономерности возникновения и развития конфликта, социальные, политические и экономические его следствия, пути и методы решения или предотвращения конфликта.

**Конфликт** – это крайнее обострение разногласий, столкновение противоположных интересов, целей, позиций, мыслей субъектов взаимодействия, связанное с отличиями их положения в обществе.

Основными причинами конфликтов являются социальное неравенство, противоположность интересов, целей, условий жизни и прочее. Основные типы конфликтов представлены на рис. 28.



Рис. 28. Основные типы конфликтов

Фазы конфликтов представлены на рис. 29.



Рис. 29. Фазы конфликтов

Позитивная и негативная роль конфликтов представлены на рис. 30.

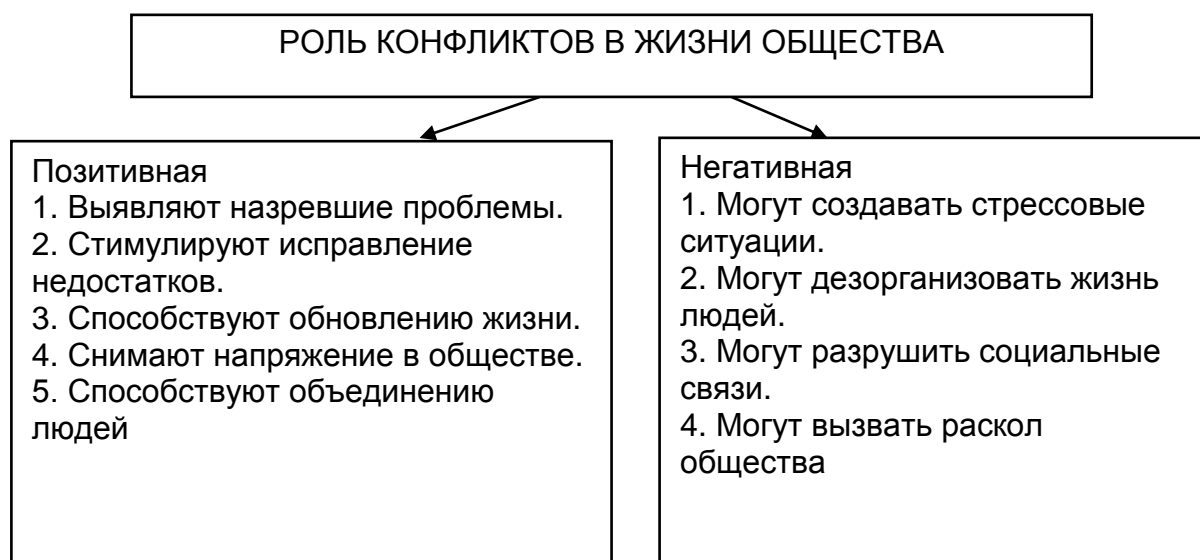

**Рис. 30. Роль конфликтов в жизни общества**

Американские социологи К. Томас и Р. Килменн выделили следующие пять основных стилей поведения человека в конфликтной ситуации (рис. 31).



**Рис. 31. Стили поведения в конфликтной ситуации**

Функции социального конфликта представлены на рис. 32.



Рис. 32. **Функции социального конфликта (по Л. Козеру):**

Социология конфликта использует две модели его изучения:

- процессуальную;
- структурную.

**Процессуальная модель** сориентирована на анализ динамики конфликта, возникновения конфликтной ситуации, формы конфликтного поведения, конечного результата.

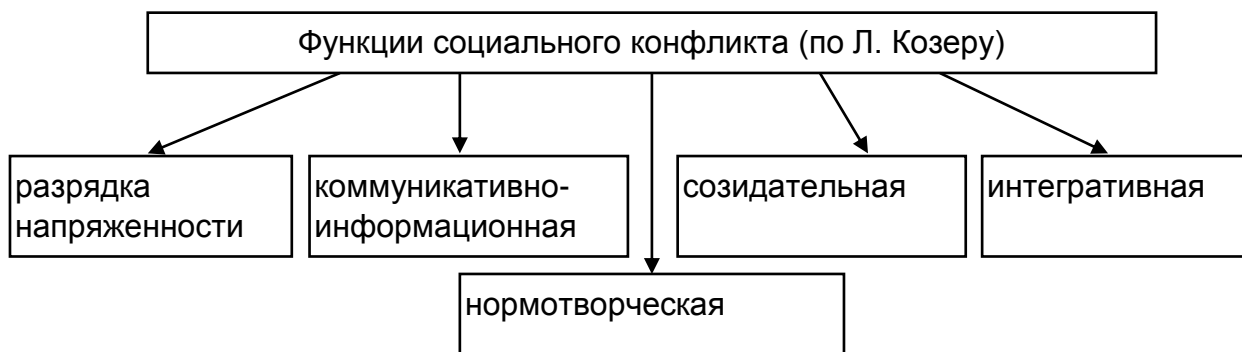
**Структурная модель** концентрирует внимание на анализе условий, лежащих в основе возникновения конфликта и определяющих его динамику.

Функции социологии конфликта представлены на рис. 33.



Рис. 33. **Функции социологии конфликта**

Современная конфликтология сформировала условия, при которых возможно успешное разрешение социальных конфликтов. Прежде всего,

это своевременный точный диагноз их причин, затем – взаимное признание наличия собственных интересов у каждой из сторон и, наконец, совместный поиск путей преодоления конфликта.

### 5.3. Экономическая социология

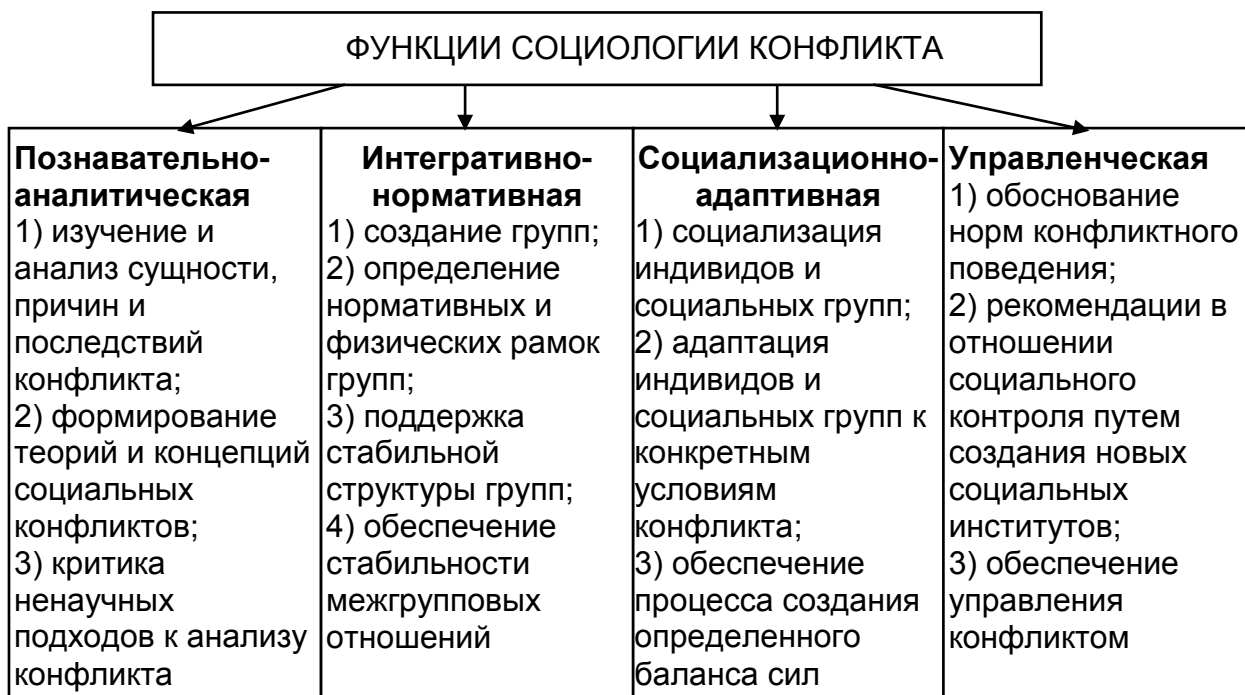
**Экономическая социология** – это область социологии, которая изучает разные аспекты социально-экономической жизни общества: деятельность субъектов экономических отношений, функционирование социального механизма экономики и прочее.

Экономическая социология как область социологии начала формироваться в США в середине 60-х годов XX в. под влиянием идей М. Вебера, Т. Веблена, Н. Смелзера, Т. Парсонса и др.

**Предметом** изучения экономической социологии являются законы и закономерности проявления экономических и социальных отношений, сущность экономических явлений и процессов в общественной жизни.

**Экономика** – это социальный институт, который обеспечивает жизнедеятельность и существование общества через материальное производство, распределение, обмен и потребление материальных благ и услуг. Названные процессы осуществляются путем установления и реализации экономических отношений, являющихся неотъемлемой частью общественных отношений (рис.34).



Рис. 34. Экономика как социальный институт



**Социальный механизм функционирования и развития экономики** – сложная система взаимодействия внутренних побудительных мотивов и факторов внешней среды, влияющих на поведение субъектов и обеспечивающих функционирование экономики (уровень жизни, культура общества, деятельность разных социальных институтов и т. д.). Схема социального механизма представлена на рис. 35.

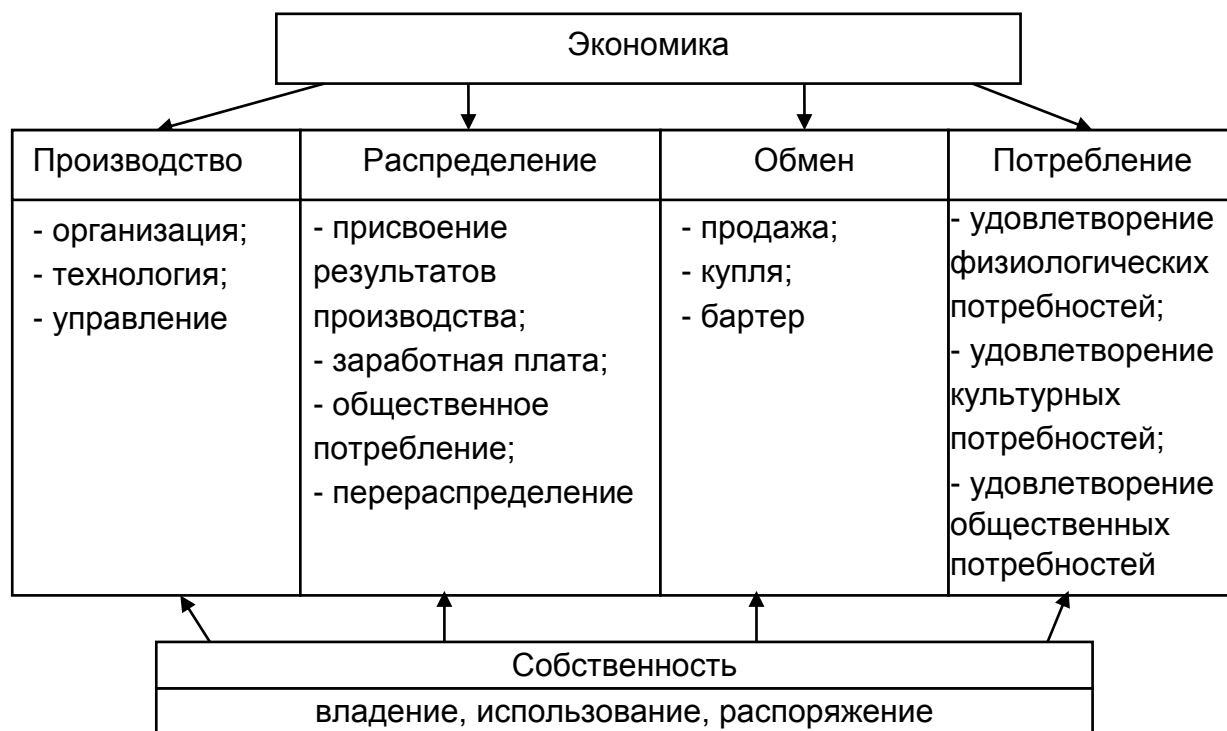
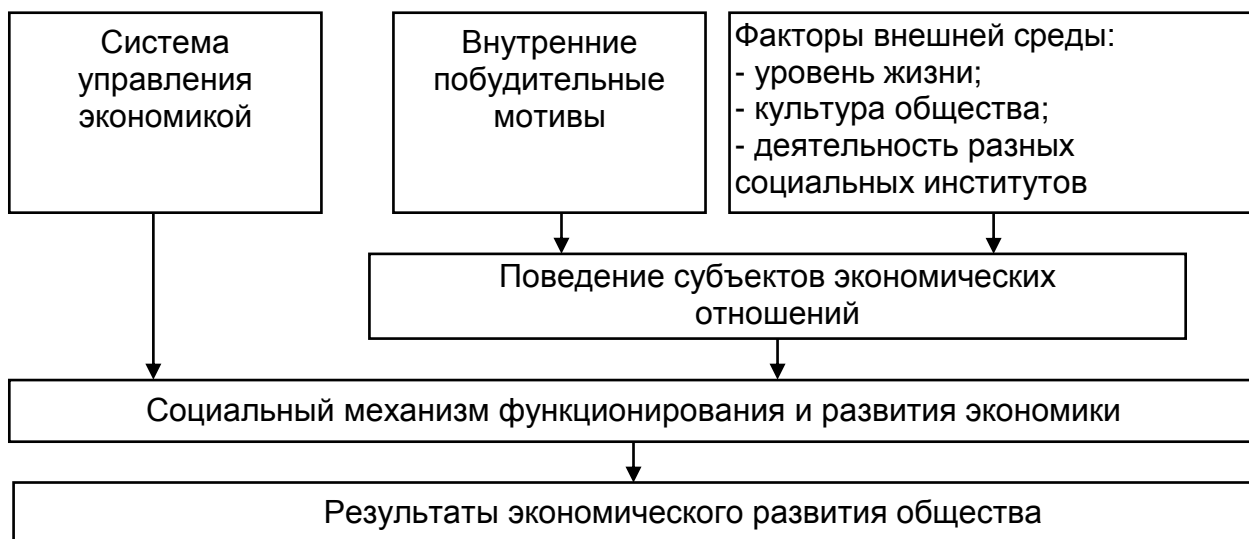

**Рис. 35. Социальный механизм функционирования и развития экономики**

**Экономическое поведение** – система социальных действий, связанных с использованием экономических ресурсов и сориентированных на получение выгод от их оборота.

Побудительной основой экономического поведения являются **потребности**. На основе потребностей формируется **экономическое сознание**.

**Экономическое сознание** – взгляды, интересы, убеждения относительно экономических процессов и явлений.

Современная экономическая социология решает такие **задачи**:

- 1) исследование социального механизма, который определяет развитие экономической сферы общества, регулирует экономическую деятельность индивидов, групп;
- 2) определение основных тенденций и эффективности деятельности социального механизма развития экономики;
- 3) исследование конкретных социокультурных и социополитических условий функционирования экономической сферы общества;

4) изучение особенностей и эффективности влияния на человека и его экономическую деятельность мотивационных, статусных, культурных, управленческих социальных регуляторов;

5) определение рациональных направлений экономической политики государства.

#### 5.4. Социология труда и управления

**Социология труда** – это область социологии, которая изучает трудовую деятельность как социальный процесс, социальные факторы повышения эффективности труда, влияние технических, техно-логических и социальных условий на отношение людей к труду.

Социология труда начала формироваться одновременно с экономической социологией в 60-х годах XX в.

Проблема разделения труда изучалась О. Контом, Г. Спенсером, Э. Дюркгеймом, М. Вебером. Сущность мотивации трудовой деятельности человека исследовалась А. Маслоу, Ф. Херцбергом, Д. МакКлелландом, Д. МакГрегором и др.

**Предметом** изучения социологии труда являются социальные законы и закономерности взаимодействия людей в сфере производства; формирование отношения человека и коллектива к труду; функционирование социальной организации предприятий.

**Труд** – это целенаправленная, общественно полезная деятельность людей, основное условие жизни общества.

Основные общественные функции труда представлены на рис. 36.



Рис. 36. Общественные функции труда

Для социологии труда очень важным является анализ мотивов и стимулов труда.

Упрощенно основные мотивы трудовой деятельности можно определить таким образом (рис. 37):

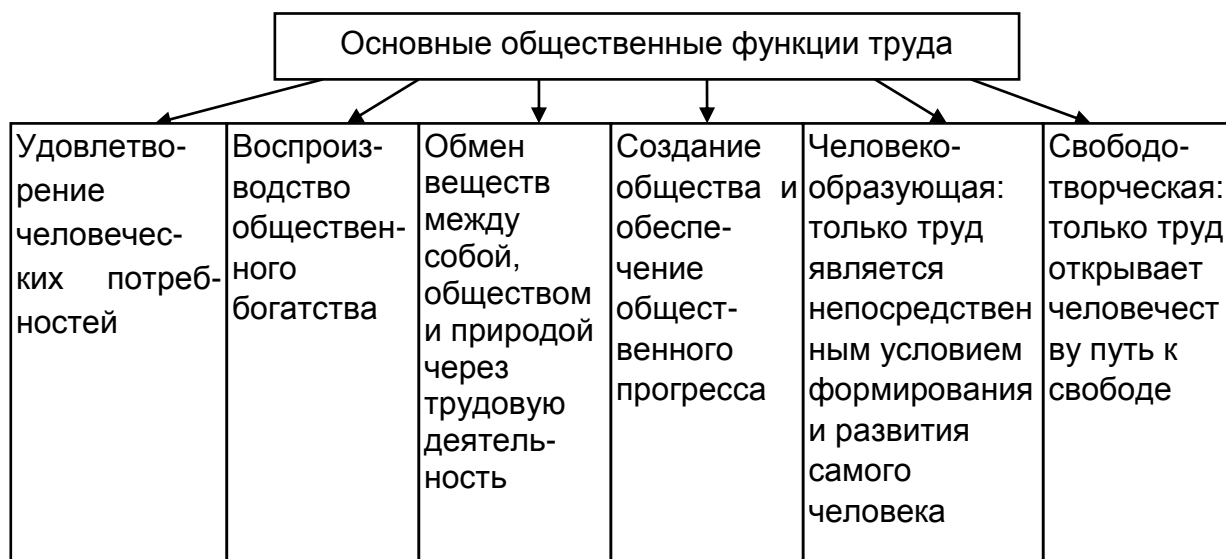

Рис. 37. Мотивы трудовой деятельности

С социологией труда тесно связана социология управления.

**Социология управления** – это область социологии, изучающая процессы управления в разных типах общностей, организаций, институтов и обществе в целом, которые осуществляются для сохранения и обеспечения стабильного развития, достижения цели, усовершенствования структуры.

Социология управления в своем развитии базируется на определенных в работах Ф. Тейлора, А. Файоля, М. Вебера, Г. Форда, Г. Эмерсона, Э. Мейо, Р. Мертоня принципах научного управления социальными и промышленными организациями.

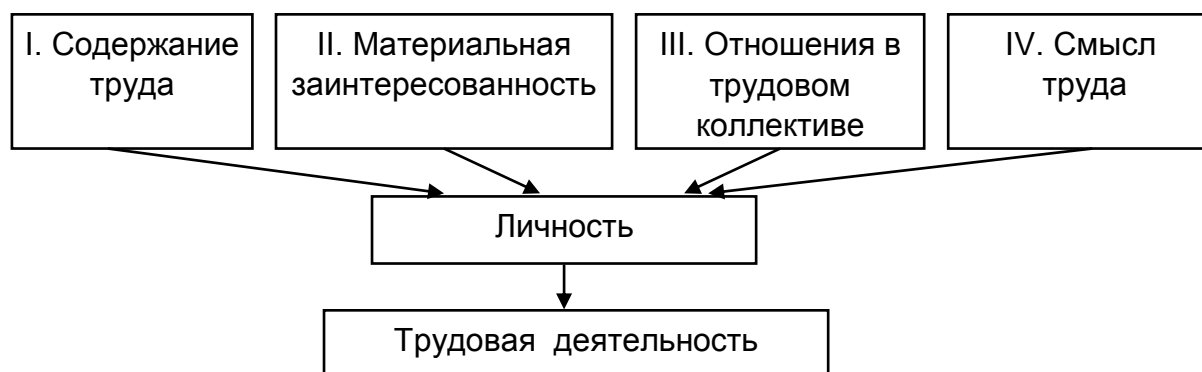
**Предметом** изучения социологии управления являются законы и закономерности функционирования управленческих отношений в социальных общностях разных типов.

Функции социологии управления представлены на рис. 38.



Рис. 38. Функции социологии управления

Пирамидальная структура управления представлена на рис. 39.



Рис. 39. Пирамидальная структура управления (по Т. Парсонсу)

В процессе функционирования системы управления возникает шесть основных типов социальных отношений:

1. Служебные (несимметричные).
2. Функциональные (совет, помощь).
3. Технические (взаимозависимость в действиях).
4. Информационные.
5. Специализированные (связанные с разделением труда).
6. Иерархические ("по вертикали").

В зависимости от характера взаимосвязи между руководством и подчиненными социальные отношения распределяются на:

- бюрократические (базируются на административной иерархии);
- патерналистские ("хозяин" – подчиненный);
- фратерналистские ("лидер" – подчиненный);
- партнерские (демократизм, коллегиальность).

**Формальная организация** – это специфическая социальная общность, объединенная:

- 1) общей целью;
- 2) общими интересами;
- 3) общими ценностями;
- 4) общими нормами;
- 5) общей деятельностью.

Черты формальной организации представлены на рис. 40.



Рис. 40. Черты формальной организации

На эффективность деятельности любой организации влияет большое количество как внутренних (рис. 41), так и внешних (рис. 42) факторов.



Рис. 41. Влияние внутренних факторов

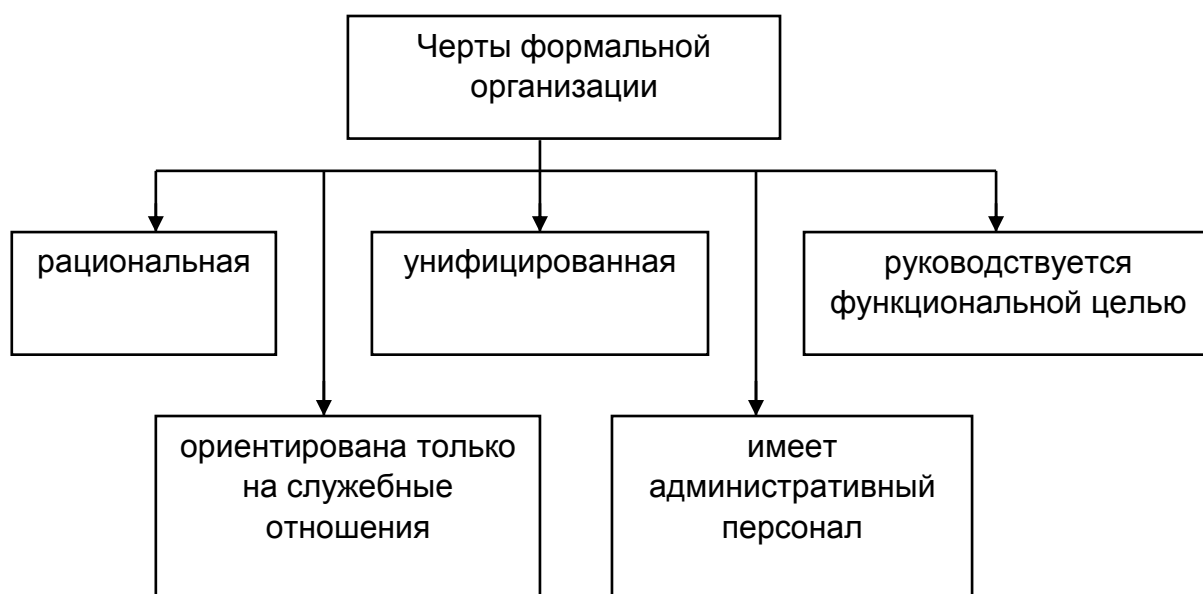

Рис. 42. **Влияние внешних факторов**

Управленческая деятельность, осуществляемая на основе принципов системности и комплексности, позволяет достичь эффекта эмерджентности, что означает превышение эффекта общего действия факторов над эффектами действий отдельных факторов.

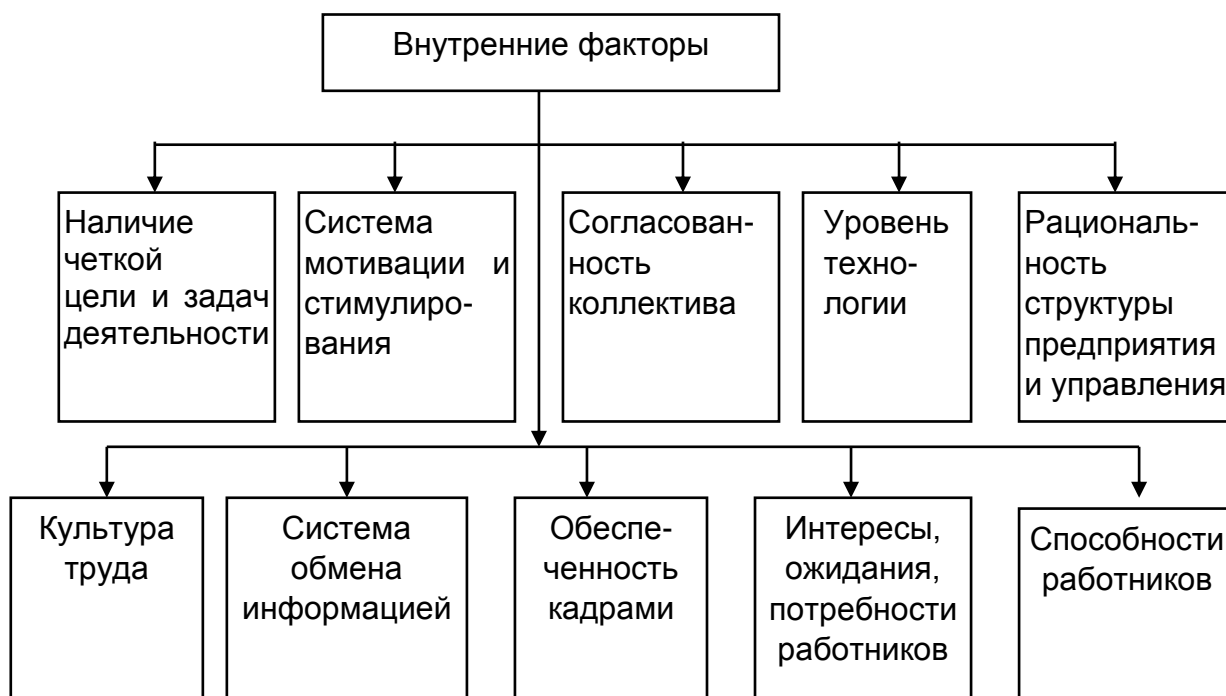
Американский менеджмент выделяет такие основные методы создания продуктивной среды в организации (достижения высокой эффективности), приведенные на рис. 43:



Рис. 43. **Методы создания продуктивной среды в организации**

Основные факторы продуктивной среды представлены на рис. 44.

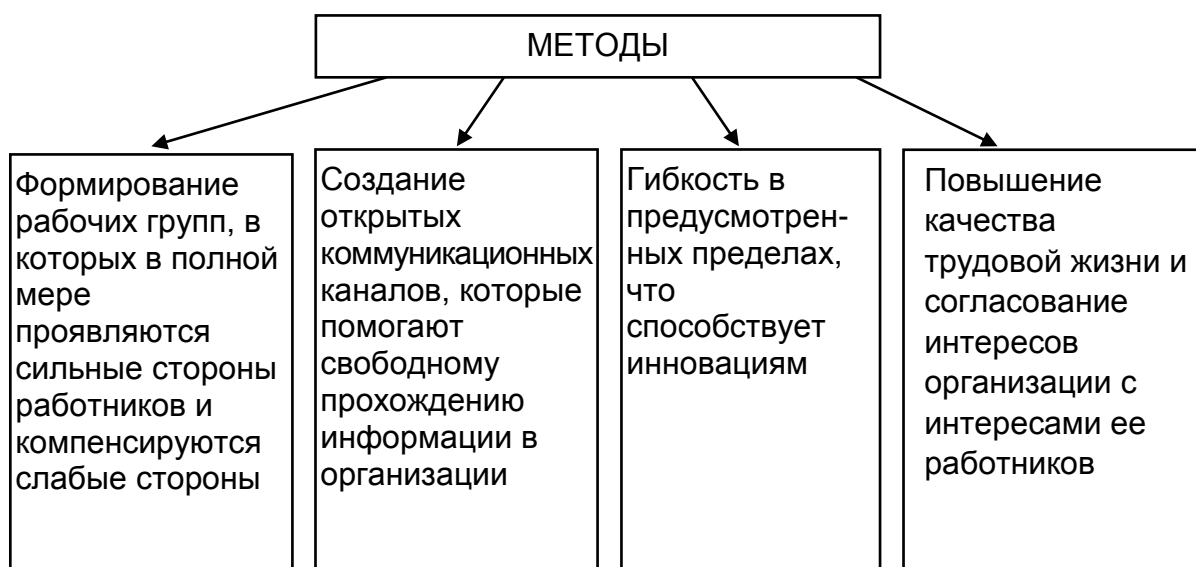

Рис. 44. Основные составляющие (факторы) продуктивной среды

### 5.5. Социология политики

**Социология политики** – это область социологии, которая изучает функционирование политики как особого вида социальной регуляции жизни общества.

Социология политики формировалась под влиянием идей М. Вебера, К. Маркса, Т. Парсонса, Н. Смелзера, Р. Арона и др.

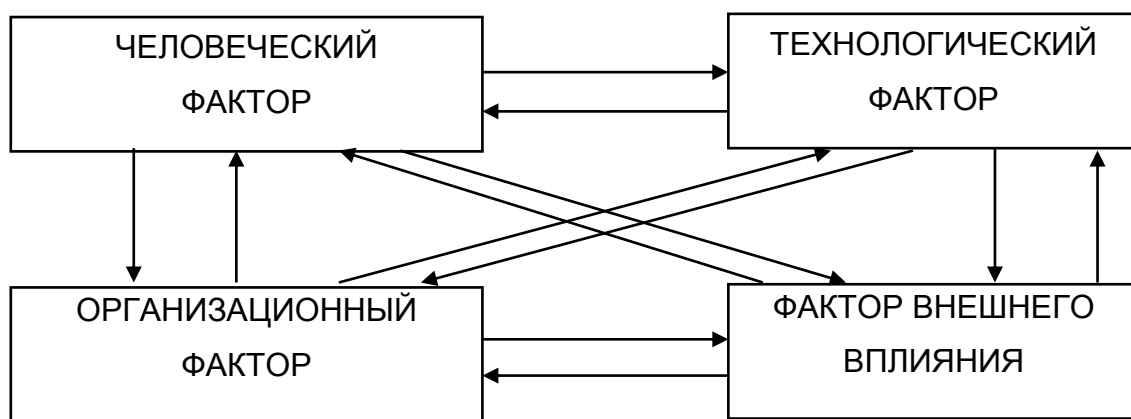
**Предметом** изучения социологии политики являются законы и закономерности возникновения и функционирования политических отношений, принципы регулирования и управления обществом, сущность политических явлений и процессов.

**Политика** – это отношения между социальными субъектами (классами, социальными группами, политическими партиями, государствами, отдельными личностями) по поводу завоевания, распределения, осуществления политической власти.

**Политика** – контрольно-регулятивная сфера жизнедеятельности общества.

Основные свойства политики представлены на рис. 45. Структура политики представлена на рис. 46.



Рис. 45. Основные свойства политики



Рис. 46. Структура политики

**Политическое сознание** – это осознание человеком (социальным сообществом) сути и содержания политики, рациональное или иррациональное отношение к ней.

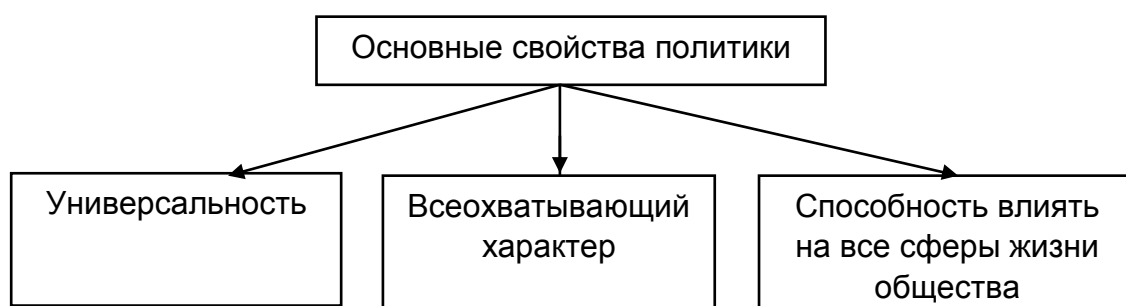
Политическое сознание проявляется в ожиданиях, представлениях, ориентациях, установках, оценках, обусловленных политической реальностью.

Политическое сознание – объективное выражение политической культуры граждан.

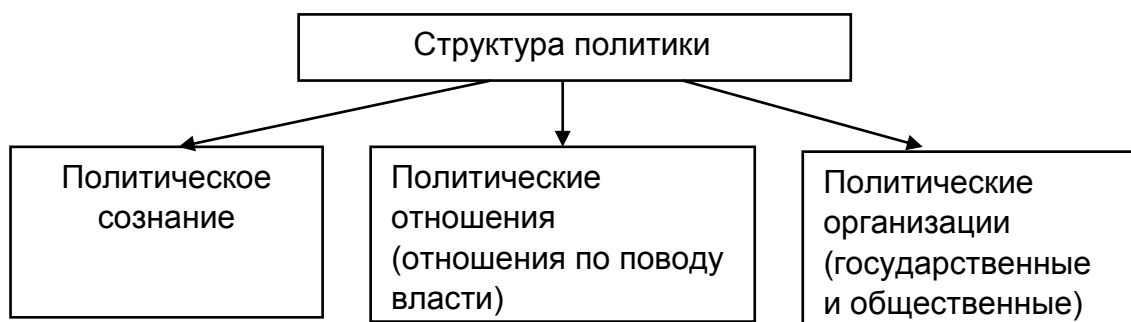
Политическое поведение проявляется в уровне и направленности политической активности. Для объяснения определенного типа политического поведения изучают политическую мотивацию.

Сферы политической жизни общества представлены на рис. 47.

**Гражданское общество** – ассоциация свободных граждан и самодеятельных организаций, которые защищают их интересы.



Рис. 47. Сферы политической жизни общества



Основные типы государств представлены на рис. 48.



Рис. 48. Основные типы государств

Правовым государством может быть только демократическое государство.

**Социальное, правовое государство** – это такое демократическое государство, в котором приоритетно развивается социальная сфера и проводится активная социальная политика для улучшения условий жизни всего населения, повышения уровня благосостояния, усовершенствования системы образования, здравоохранения, воспитания и т. д.

**Социальная политика** – одна из главных сфер политической деятельности государства, политических партий, общественных организаций. Ее цель – развитие классов, социальных групп, общностей, составляющих общество, а также развитие (социализация) личности. Признаки легитимности власти представлены на рис. 49.

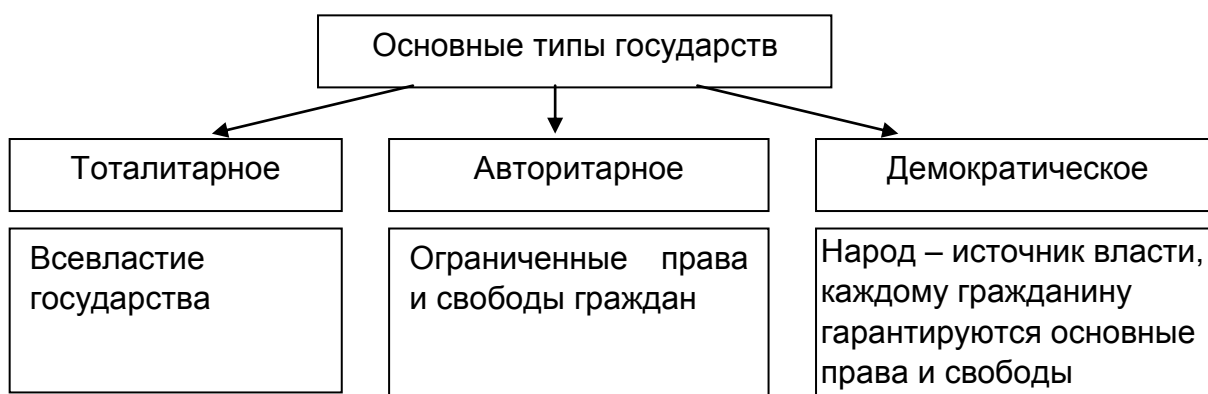

Рис. 49. Признаки легитимности власти

Основная **задача социологии политики** – оценка политического поведения, политического сознания, политической культуры граждан через изучение общественного мнения.

## 5.6. Социология религии

**Социология религии** – это область социологии, изучающая религию как социальное явление, как один из важных структурных компонентов общества в разных социальных проявлениях, во взаимодействии с другими социальными явлениями.

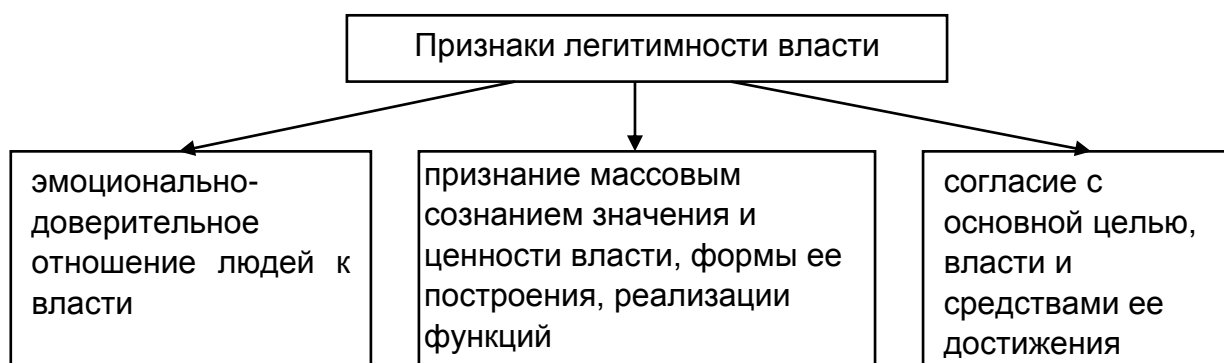
С позиции социологии религия исследовалась в работах Г. Гегеля, Л. Фейербаха, К. Маркса, Ф. Энгельса. Сущность религии как социального явления изучали О. Конт, Г. Спенсер, Э. Дюркгейм, М. Вебер, Л. Шнайдер, Т. О'Диа.

**Предметом** изучения социологии религии являются законы и закономерности функционирования религии и церкви, отношение к ним разных социальных групп, соотношение религии и атеизма, взаимоотношения государства и церкви и т. п.

**Религия** – это форма общественного сознания, специфическое мировоззрение, основанное на трансцендентальных, фантастических чувствах и представлениях.

Религия как социальное явление имеет свою структуру (рис. 50).



Рис. 50. Структура религии

**Церковь** – это не только орган отправления культа, но и социальный институт со своей иерархической организацией и функциями.

Функции религии представлены на рис. 51.

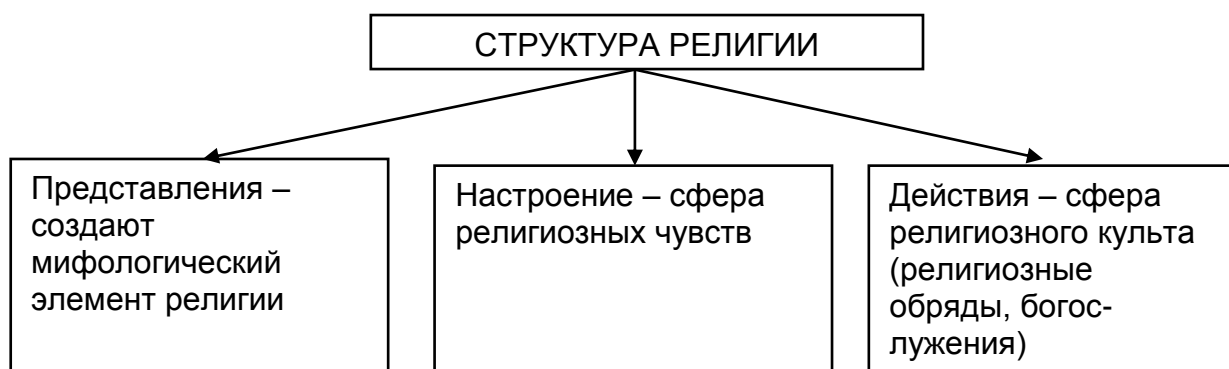

Рис. 51. **Функции религии**

В мире существует большое количество религий, однако самыми массовыми по количеству верующих и наиболее влиятельными являются: **буддизм, христианство и ислам.**

Одной из наиболее сложных проблем социологии религии является соотношение религии и атеизма. Атеизм как и религия – неотъемлемая часть мировой культуры, форма общественного сознания. Но в отличие от религии атеизм неотделим от наук о природе, обществе и человеке. Все науки имеют атеистический характер, поскольку отрицают существование сверхъестественных сил. **Атеизм** – это теоретическое учение о религии, ее возникновении и сущности, ее роли в обществе. С помощью отрицания религии "атеизм утверждает бытие человека" (К. Маркс). В этом и состоит гуманистическое содержание научного атеизма, который борется за человека, за всестороннее его развитие, познание и рациональное преобразование мира. Неслучайно выдающиеся ученые всех исторических эпох, за незначительным исключением, были атеистами.

В условиях сосуществования в мировой социальной системе различных религий особое значение приобретают терпимость, уважение к чужой вере. Только в таком случае религия может выполнять воспитательную функцию, выступать в качестве духовно-созидательного начала в общественном развитии. При этом в социальную практику должны войти взаимное доверие, нравственность, гуманизм как обязательный моральный стержень.

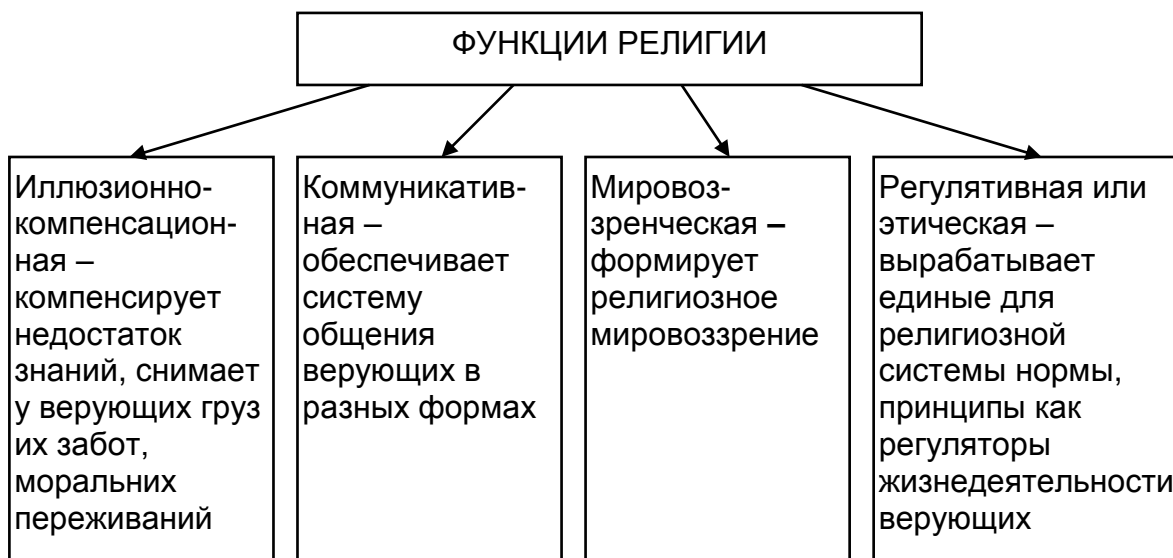
## Вопросы и задания для закрепления материала

1. Какую роль играет культура в жизни общества?
2. Охарактеризуйте уровень развития молодежной субкультуры в Украине.
3. Правильно ли утверждение, что причиной социальных конфликтов всегда является социальное неравенство?
4. Какие типы конфликтов наиболее выражены в современном обществе?
5. Является ли экономика социальным институтом? Почему?
6. Как можно охарактеризовать экономическое сознание и экономическое поведение наших соотечественников?
7. Какая мотивация к труду является доминирующей в массовом сознании украинцев? О чем это свидетельствует?
8. Какие социальные отношения наиболее распространены в современной формальной организации? С чем это связано?
9. Охарактеризуйте уровень развития политического сознания современного человека.
10. Как повысить уровень политической культуры граждан?
11. Какая из функций религии является доминирующей в настоящее время? Почему?
12. Может ли религия выступать в качестве духовно-созидательного общественного начала общественного развития? Что для этого нужно?
13. Проведите микроопрос знакомых. Попросите их проранжировать (расположить по значимости) шесть символов успеха: образование, дружеские связи, престиж, гарантия работы, собственный дом, деньги. Что, по их мнению, в наибольшей степени способствует достижению успеха в жизни? Полученные ответы соотнесите с социальной позицией респондентов. Сделайте выводы.
14. Попробуйте подобрать примеры из окружающей действительности, свидетельствующие о том, как живут представители высшего, среднего и низшего классов. В какой сфере деятельности заняты, в какие магазины ходят, что покупают, как одеваются, как проводят досуг? Сделайте выводы.

15. Поинтересуйтесь трудовыми книжками своих родителей и знакомых. В них отражена трудовая карьера и процесс их социальной мобильности. Охарактеризуйте на конкретных примерах различные виды социальной мобильности и успешность карьеры.

16. Известно, что конкурс в вузы неодинаков. С чем это связано в наибольшей степени: с престижностью получаемой профессии, возможностью быстро сделать карьеру, с легкостью обучения, возможностью заниматься интересной работой, перспективой трудоустройства за рубежом? Ответ объясните.

17. Является ли семья социальным институтом? Кто в вашей семье лидер – мать или отец? Почему?

18. Докажите или опровергните следующие утверждения:

- в отношениях с супругом жена чаще прислушивается к советам родителей, чем муж;

- женщины-горожанки чаще выходят замуж за выходцев из села, чем мужчины-горожане женятся на невестах из села.

**Литература:** основная [1 – 3]; дополнительная [5; 6; 9 – 17].

## **6. Организационная структура социологической работы в Украине и проведение социологических исследований**

Изучение шестой темы способствует формированию информационной, когнитивной, социальной, коммуникативной и специальной компетентностей.

**Социологическая работа** – это, прежде всего, проведение социологических исследований. Как показывает практика, возможности социологических исследований широки и многогранны. Их результаты отражают реальное состояние социальных явлений, процессов, позволяют выявить ведущие тенденции развития общественных отношений и найти способы их совершенствования.

Определяющая черта социологической мысли в Украине – тесная взаимосвязь с общественно-политическими проблемами. Развитие профессиональной социологии в Украине представлено в табл. 6.

### Развитие профессиональной социологии

Период времени	Созданы
1958 г.	Советская социологическая ассоциация
1960 г.	Первый социологический сектор исследования новых форм труда и быта в Институте философии АН СССР
1968 г.	Институт конкретных социальных исследований СССР
1969 г.	Первый научный отдел конкретных социологических исследований в Институте философии АН Украины
1974 г.	Профессиональный журнал "Социологические исследования"
Конец 1980-х гг.	Всесоюзный центр изучения общественного мнения
1990 г.	Институт социологии Академии наук Украины
1997 г.	Научно-теоретический журнал "Социология: теория, методы, маркетинг"

Организационную структуру социологической работы в Украине представлено различными учреждениями, которые осуществляют теоретические и практические исследования социологических проблем, готовят профессионалов и т. д. (рис. 52).



Рис. 52. Организационная структура социологической работы в Украине

Основными учреждениями, которые занимаются социологической работой в Украине являются:

- учреждения Академии наук Украины, занятые разработкой общих теоретико-методических и отраслевых социологических проблем;
- центры изучения общественного мнения, образованные на общественных началах в некоторых городах Украины;
- учреждения при различных государственных организациях, министерствах и ведомствах, которые проводят для них исследования;
- социологические кафедры и лаборатории вузов;
- социологические службы предприятий, которые проводят прикладные исследования;
- институт социологии НАН Украины.

Ведущим центром социологической работы является институт социологии НАН Украины. Содержание и характер научных исследований этого института направлены, прежде всего, на выявление закономерностей и основных тенденций социального развития украинского общества, создание в научных концепциях динамического образа современного социума, анализ особенностей общественных преобразований, определение основных показателей, форм и последствий социальных изменений, которые происходят в Украине и мире на стыке тысячелетий.

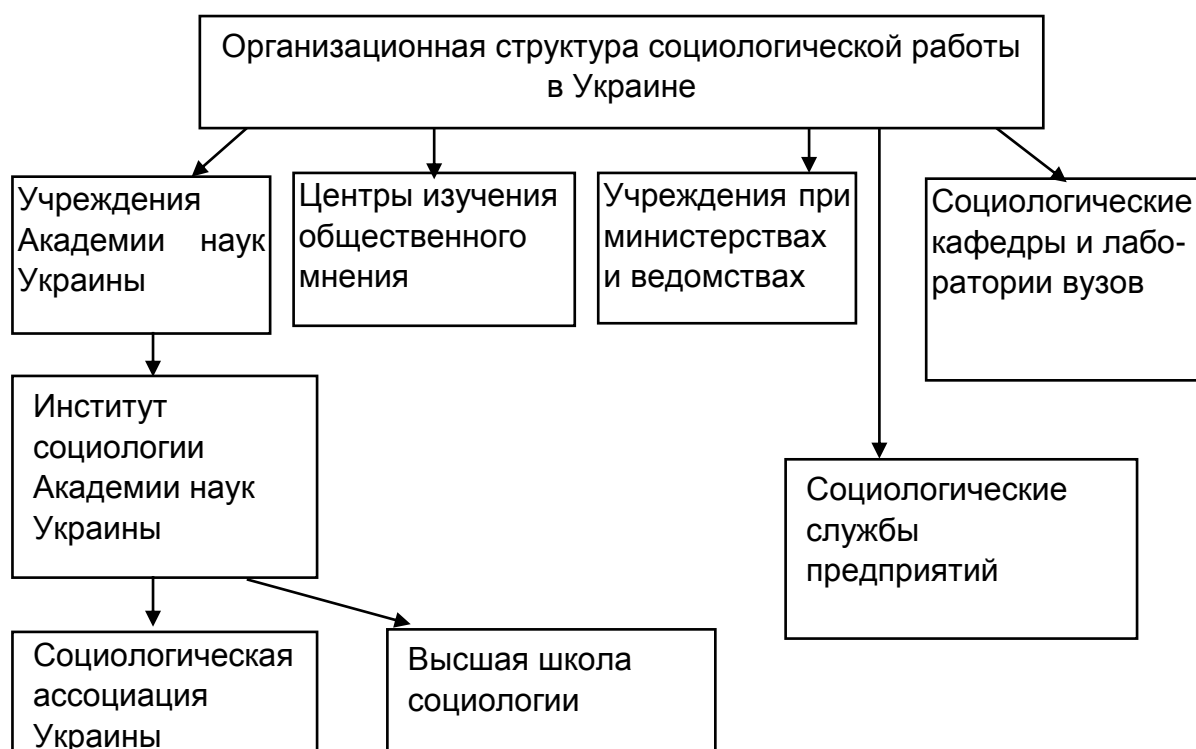
На базе института социологии функционирует Социологическая ассоциация Украины, объединяющая отечественных ученых, учреждения и организации, работающие в сфере социологии. Целью Ассоциации является содействие развитию социологии в Украине, методологическое и методическое обеспечение социологических исследований. Формы работы: организация и проведение научных конференций, семинаров, круглых столов, публикация теоретических работ, экспертиза социологических проектов, учебных программ, пособий, обмен социологической информацией, координация работы территориальных отделений. При институте функционирует Высшая школа социологии, повышающая квалификацию специалистов в области теоретических и прикладных социологических исследований.

**Социологическое исследование** – это система логически-последовательных, методических и организационно-технических процедур, связанных между собой одной целью: получить достоверные данные о

социальных явлениях и процессах для научного знания или управление общественной жизнью.

Социологическое исследование включает такие этапы: разработка программы и инструментария → сбор информации → обработка информации → анализ полученной информации → формулирование выводов и рекомендаций.

Виды социологических исследований представлены на рис. 53.



Рис. 53. **Виды социологического исследования**

Программа социологического исследования представлена на рис. 54.



Рис. 54. **Программа социологического исследования**

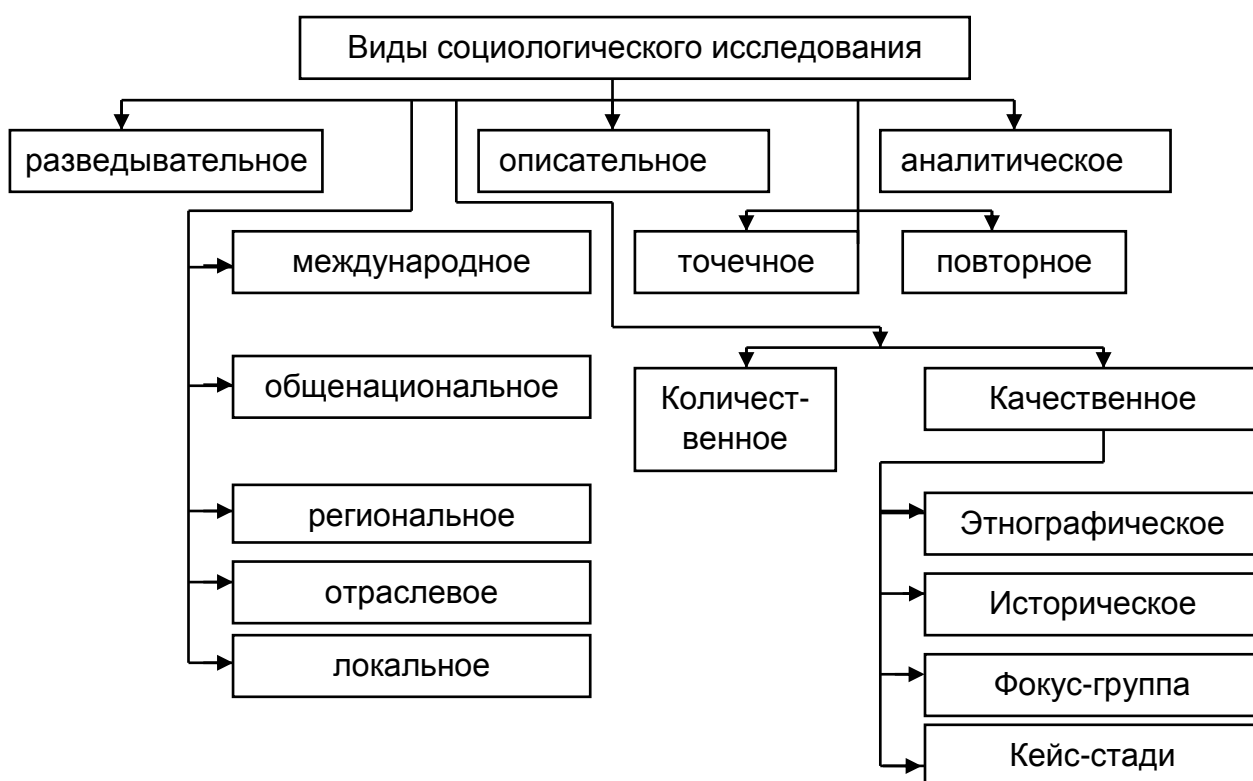

Любое социологическое исследование предусматривает выбор и применение определенных исследовательских приемов.

Методы сбора первичной социологической информации представлены на рис. 55.

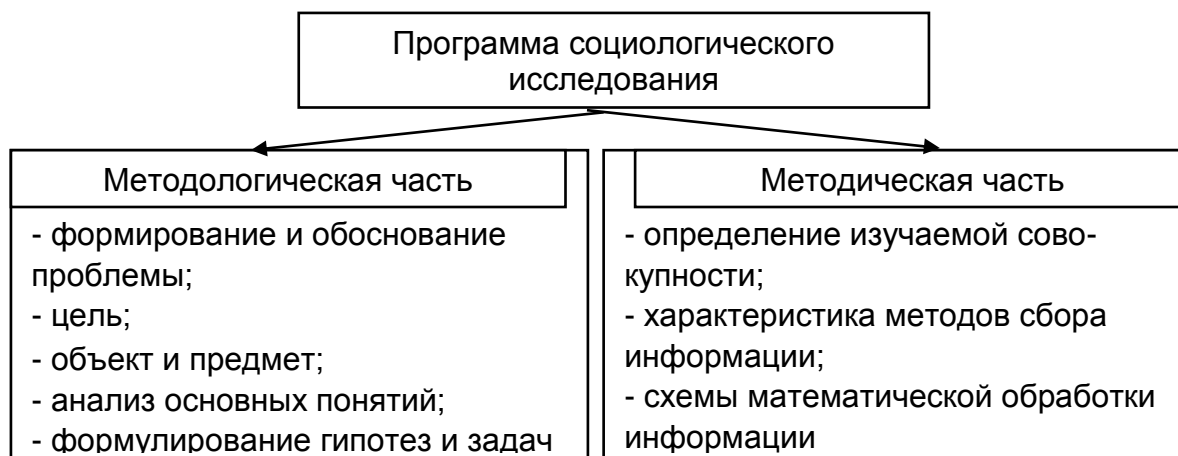

Рис. 55. Методы сбора первичной социологической информации

### Анализ документов

По форме фиксации документы подразделяются на:

- 1) письменные (печатные, рукописные);
- 2) иконографические (кино-, видео-, фотодокументы, произведения живописи);
- 3) фонетические (магнитофонные записи, грампластинки).

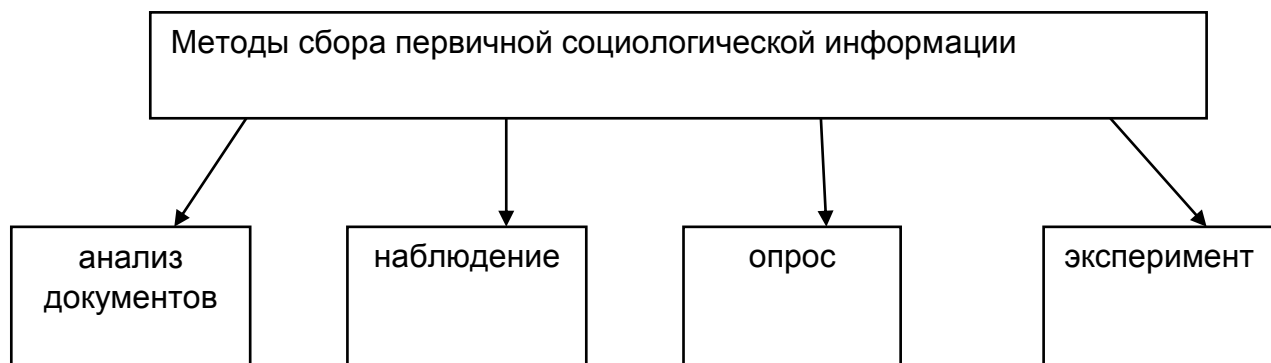
Способы анализа документов представлены на рис. 56.



Рис. 56. Способы анализа документов

## Наблюдение

**Наблюдение** – непосредственное целенаправленное восприятие и регистрация исследователем социальных процессов.

Наблюдение бывает:

- 1) включенное ("изнутри") и невключённое ("извне");
- 2) контролируемое (формализованное) и неконтролируемое (неформализованное);
- 3) систематическое и случайное;
- 4) полевое (в естественных условиях) и лабораторное (в искусственно созданной среде).

## Опрос

Опрос предусматривает получение ответов на вопросы социолога. Источником информации является слово, суждение опрашиваемого. Виды опроса представлены на рис. 57.



Рис. 57. **Виды опроса**

Классификация вопросов представлена на рис. 58.

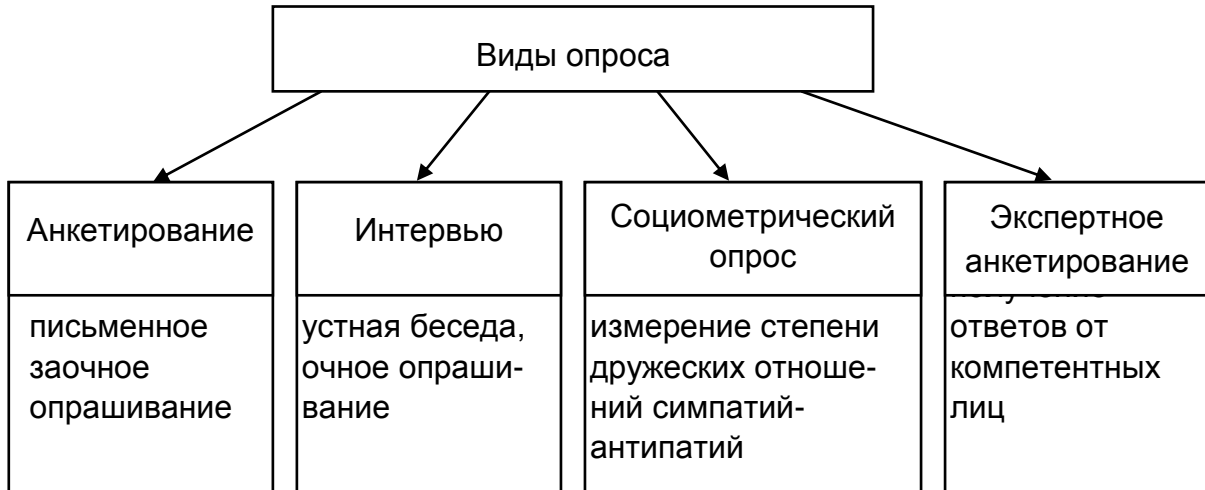

Рис. 58. Классификация вопросов

Социометрическое исследование проводится с помощью социометрических карточек. Для обработки полученной информации используют графический и количественный методы. Первый предусматривает построение социограмм. Второй – построение социометрических матриц и определение социометрических индексов. Социоматрица – это таблица, "шахматка", в которой указано, кто избирает (i-члены) и кого избирают (j-члены). Обработка предусматривает учет числа полученных и сделанных выборов по каждому члену коллектива.

### Эксперимент

Эксперимент – это способ получения информации об изменении поведения изучаемого объекта под влиянием контролируемых факторов.

Необходимое условие проведения социального эксперимента – предварительная разработка гипотезы.

Виды экспериментов представлены на рис. 59.



Рис. 59. **Виды экспериментов**

Вся изучаемая совокупность называется **генеральной**, а необходимая ее часть – **выборочной**. **Репрезентативность** – это способность выборочной совокупности воссоздавать параметры и существенные элементы генеральной совокупности.

Обработка полученной информации предусматривает подготовку таблиц, графиков, схем, диаграмм, которые позволяют анализировать, выявлять тенденции, зависимости, делать заключения, давать рекомендации.

Большинство социальных явлений не имеет количественной определенности. К ним относятся и поведенческие акты. С помощью специальной процедуры (измерения или квантификации) качественным признакам придается количественная определенность. Инструментом измерения выступает шкала – система характеристик определенного свойства, выполняющая роль эталона.

Типы шкал представлены на рис. 60.



Рис. 60. Типы шкал

Группировки могут осуществляться по номинальным (род занятий, национальность) или по количественным (возрастной интервал, уровень доходов) признакам.

Результат группирования единиц наблюдения по одному признаку называется **статистическим рядом**. Распределение частот признака в совокупности называется **вариационным рядом**.

Результаты социологического исследования отображаются в итоговом документе, который имеет характер отчета о научно-исследовательской работе.

### Вопросы и задания для закрепления материала

1. Какое учреждение координирует социологическую работу в Украине?
2. Зачем проводятся социологические исследования?
3. Какие элементы включает программа социологического исследования?
4. Какие основные методы изучения поведения и деятельности людей?
5. Что можно узнать с помощью опроса?
6. Что такое эксперимент?
7. Когда проводятся наблюдения?
8. Какие социологические данные можно получить, читая сказки?
9. Какими социологическими методами исследования нужно воспользоваться для того, чтобы определить:
  - численность населения страны;
  - доминирующую мотивацию к труду, учебе;
  - политические предпочтения и готовность голосовать на выборах;
  - особенности взаимоотношений в молодежной среде;
  - факторы, провоцирующие явления "дедовщины" в армии;
  - жизненные приоритеты современной личности.

**Литература:** основная [1 – 3]; дополнительная [6; 9 – 12; 16].

## Именной указатель

- Аристотель 15
- Вебер М. 17, 18, 28
- Гоббс Т. 15
- Гоффман Э. 19, 25
- Грушевский М. 20
- Дарендорф Р. 18
- Драгоманов М. 20
- Дюркгейм Э. 9, 16, 18
- Илларион 20
- Киллмен Р. 46
- Козер Л. 47
- Конт О. 9, 15, 18
- Макиавелли Н. 15
- Маркс К. 16, 18, 27
- Маслоу А. 19, 35
- Мид Д. 25
- Могила П. 20
- Мономах В. 20
- Мэйо Э. 19
- Наливайко Д. 20
- Нестор 20
- Парсонс Т. 19, 55
- Платон 14
- Прокопович Ф. 20
- Сковорода Г. 20
- Сорокин П. 29
- Спенсер Г. 15, 18
- Тейлор Ф. 19
- Томас К. 46
- Уотсон Дж. 19
- Франко И. 20
- Фрейд З. 25
- Хоманс Д. 19, 25

# Предметный указатель

Анализ документов 65

Атеизм 59

Главный статус 33

Гражданское общество 56

Дисфункция 27

Закон общественного прогресса 15

Идеальный тип 17

Индивид 32

Индивидуальность 32

Исторические стадии познания общества 14

Классы 27

Коллектив 31

Конфликт 46

Культура 42

Личность 32

Личный статус 33

Макросоциология 11

Метод социологии 12

Механизм социализации 38

Механическая солидарность 16

Микросоциология 11

Мотив 35

Наблюдение 66

Направления исследования социологии 11

Научная картина мира 9

Нормы 44  
Общество 7, 22  
Объект исследования социологии 9  
Опрос 66  
Органическая солидарность 16  
Отрасли социологии 12

Позитивизм 15  
Политика 55  
Политическое сознание 56  
Предмет социологии 10  
Программа социологического исследования 64

Религия 58  
Репрезентативность 68  
Референтная группа 30  
Ролевой конфликт 35  
Ролевой набор 34

Социализация 37  
Социальная группа 29  
Социальная связь 24  
Социальная система 24  
Социальная политика 57  
Социальная роль 34  
Социальная динамика 15  
Социальная мобильность 29  
Социальная статика 15  
Социальная структура общества 25  
Социальный механизм функционирования и развития экономики 49  
Социальный статус 33  
Социальные институты 26  
Социальные общности 26  
Социальные отношения 26  
Социальные типы личности 36



Социологическая работа 61  
Социологическое исследование 63  
Социология 7  
Статус 33  
Статусный набор 33  
Стратификационное измерение 29

Теория конфликтов 16  
Теория социального действия 17  
Тенденция исторического процесса 17  
Типы обществ 23  
Труд 50

Уровни исследования социологии 11

Формальная организация 52  
Формы процесса социализации 38  
Функции социологии 10  
Функции социальных институтов 27

Ценности 43  
Церковь 58  
Цивилизация 42

Человек 32

Экономика 48  
Экономическое поведение 49  
Экономическое сознание 49  
Эксперимент 67  
Этапы социализации 39

## Рекомендованная литература

### Основная

1. Дороніна М. С. Соціологія (візуалізація основних положень): навч. посіб. / М. С. Дороніна, Л. О. Сасіна. – Х. : Вид. ХНЕУ, 2011. – 172 с.
2. Сасіна Л. О. Соціологія : навч. посібн. / Л. О. Сасіна, Н. А. Мажник. – Х. : ВД "ИНЖЕК", 2005. – 208 с.
3. Сасина Л. А. Социология : учебн. пособ. для самост. изуч. дисц. / Л. А. Сасина, Н. А. Мажник. – Х. : ИД "ИНЖЭК", 2003. – 280 с.

### Дополнительная

4. Волков Ю. Г. Социология : Лекции и задачи : учебник / Ю. Г. Волков. – М. : Гардарики, 2003. – 316 с.
5. Касьянов В. В. Социология для экономистов : учебник для студ. вузов / В. В. Касьянов. – Ростов н/Д. : Феникс, 2004. – 281 с.
6. Кравченко А. И. Социология : учебник для вузов / А. И. Кравченко, В. Ф. Анурин. – СПб. : Питер, 2007. – 432 с.
7. Кравченко А. И. Социология : учебник для студ. вузов / А. И. Кравченко. – М. : Проспект, 2005. – 534 с.
8. Масионис Д. Социология / Д. Масионис ; пер. с англ. – 9-е изд. – СПб. : Питер, 2004. – 752 с.
9. Некрасов А. И. Социология : учебн. пособ. / А. И. Некрасов. – Х. : Одиссей, 2004. – 303 с.
10. Піча В. М. Соціологія : загальний курс : навч. посібн. / В. М. Піча. – К. : "Каравела", 2000. – 248 с.
11. Смелзер Н. Социология / Н. С. Смелзер ; пер. с англ. – М. : Феникс, 1998. – 688 с.
12. Соціологія : підручник / за загал. ред. В. П. Андрущенко, М. І. Горлача. – К. ; Х., 1998. – 622 с.
13. Социология : учебник / Ю. Г. Волков, В. И. Добренев, В. И. Нечипуренко, А. В. Попов ; под ред. проф. Ю. Г. Волкова. – 3-е изд. – М. : Гардарики, 2007. – 512 с.
14. Тощенко Ж. Т. Социология : общий курс : учебн. пособ / Ж. Т. Тощенко. – М. : Прометей, 1994. – 383 с.
15. Фролов С. С. Социология : учебник / С. С. Фролов. – М. : Гардарики, 2004. – 344 с.
16. Ядов В. А. Стратегия социологического исследования / В. А. Ядов. – М. : Добросвет, 2003. – 596 с.
17. Якуба Е. А. Социология / Е. А. Якуба. – Х. : Константа, 1996. – 192 с.

# Приложения

## Приложение А

### Это интересно знать

1. Американский социолог, антрополог Р. Линтон в ироничной манере описывает жизнь "стопроцентного американца", иллюстрируя явление диффузии культур: "Рассвет застаёт убежденного патриота, одетым в пижаму – одежду, завезенную из Восточной Индии, – и лежащим на кровати, изготовленной по образцу, происходящему из Персии или Малой Азии. Он по уши погружен в материалы неамериканского происхождения: хлопок, впервые изготовленный в Индии; лен, завезенный с Ближнего Востока; шерсть – из Малой Азии; шелк, возможности использования которого были впервые открыты китайцами.

Если наш патриот достаточно старомоден и придерживается так называемого американского завтрака, то на его столе будут кофе и апельсин, попавшие в Америку из Средиземноморья. Затем он съест тарелку каши, приготовленной из зерна, которое вырастили на Ближнем Востоке. А в качестве дополнения к завтраку он может съесть яйцо – его снесла птица, которую разводят в Юго-Восточной Азии, или же кусочек мяса животных, выращиваемых в том же регионе".

2. Примером закрытой системы стратификации может быть кастовая организация Индии, которая функционировала до 1900 г. Традиционное индусское общество распределялось на касты, и дети наследовали социальный статус от родителей при рождении и не могли изменить его в течение жизни. В Индии существовали тысячи каст, но все они объединялись в четыре основные: брахманы (жрецы) с численностью 3 % населения; кшатрии (потомки воинов) и вайшья (торговцы), которые вместе составляли около 7 % населения; шудра (крестьяне и ремесленники) – примерно 70 % индийцев; остальные 20 % – хариджаны или неприкасаемые, которые обычно были уборщиками, свинопасами и т. д. Правила не позволяли общаться представителям высшей и низшей каст, считалось, что это духовно оскверняет первых. Сейчас в некоторых сельских районах Индии касты еще определяют тип поведения, стиль жизни, традиции, а в целом оказалось, что полностью закрытая система стратификации не может существовать из-за действия многих факторов: научно-технического прогресса в сельском хозяйстве, роста недовольства людей низшей касты, перехода к буддизму и исламу и других.

3. Социолог Джон Джеймс со своими студентами провел наблюдение за 7 405 неформальными взаимодействиями между пешеходами, игроками на спортивной площадке, продавцами и покупателями. Оказалось, что 71 % всех неформальных и рабочих взаимодействий составили взаимодействия двух людей, 21 % – взаимодействия трех человек, 6 % – взаимодействия четырех человек, и только 2 % – взаимодействия пяти и большего числа людей.

4. Интересное исследование стилей руководства провели Курт Левин и его сотрудники.

В ходе этого исследования взрослые руководители, которые работали с группами мальчиков 11 лет, придерживались одного из трех стилей руководства. При авторитарном стиле руководитель определял основное направление действий группы, давал пошаговые инструкции, так что мальчики имели четкое представление о предстоящих задачах, назначал партнеров для работы по своему усмотрению давал положительные и отрицательные, критические оценки и оставался в стороне от самого процесса деятельности.

В отличие от авторитарного, при демократическом стиле руководитель позволял мальчишкам участвовать в процессе подготовки решений, очерчивал только общие цели работы, предлагал варианты их достижения, позволял членам группы самим выбирать, с кем работать, объективно оценивал результаты работы и сам участвовал в деятельности группы. И, наконец, либеральный стиль предполагал пассивную роль руководителя. Он представлял материалы, давал советы и помогал только тогда, когда его об этом просили, отказывался давать оценку результатов работы. Исследователи обнаружили, что авторитарный стиль руководства вызвал у членов группы полное изнеможение и провоцировал враждебное отношение к своему руководителю. Производительность была высокой только в присутствии руководителя. При демократическом стиле члены группы чувствовали больше удовольствия, были больше ориентированы на задачи группы, проявляли меньше агрессивности и больше дружелюбия, в отсутствие руководителя демонстрировали самостоятельность. Либеральный стиль привел к низкой производительности и высокому уровню межличностной агрессивности. Результаты эксперимента можно считать ожидаемыми, так как в нем принимали

участие подростки, воспитанные в демократических традициях США. Примеры прихода к власти авторитарных лидеров в слаборазвитых странах свидетельствуют именно о таких предпочтениях населения в условиях нестабильности и низкого уровня жизни.

5. Среди индейцев племени хопи принадлежность к определенному роду определяет механизм передачи права на владение землей, зданием, то есть является особенно важной для личного статуса. У индейцев таллензи юноша, потерявший отца и взявший на себя заботы о ведении хозяйства, считается старшим в семье, тогда как взрослый мужчина, который живет в родительском доме, формально считается ребенком. Статус может определяться профессией: в некоторых регионах Африки кузнецы составляют отдельную группу, имеющую низкий статус.

В некоторых архаических обществах существовал ритуал "переворачивания статуса", когда индивиды, находящиеся на низших уровнях социальной пирамиды, на короткое время получали статус хозяев и им предоставлялись соответствующие почести, выполнялись их распоряжения, а истинные хозяева им подчинялись и переживали унижение. Такие изменения статусов должны были способствовать более четкому пониманию каждой стороной перечня своих прав, обязанностей, степени ответственности. Об этом же говорится и в повести М. Твена "Принц и нищий". По сюжету, случайно осуществляется подмена принца Великобритании очень похожим на него мальчиком из семьи нищих. Каждый из них попадает в совершенно неестественную для себя среду, которая провоцирует забавные ситуации, окружающие удивляются поведению, не совпадающему с их ожиданиями, устоявшимися обычаями и традициями. Однако "переворачивание статуса" оказалось полезным всем участникам с точки зрения приобретения нового опыта, понимания специфики жизни и деятельности других социальных слоев.

6. Изменения социальных ролей не должны разрушать целостную структуру личности. Этот тезис можно проиллюстрировать следующим примером. В повести Пушкина А. С. "Барышня-крестьянка" героиня в такой степени увлеклась перевоплощением из роли барышни-дворянки в роль крепостной крестьянки и наоборот, что ее не узнал влюбленный герой. Это произошло потому, что она изменяла в другой роли не только одежду, но и язык, манеры, поведение, то есть свое социальное лицо.

7. В Индии существует такая легенда. В XV в. при дворе падишаха Акбара между учеными возникла дискуссия. Одни утверждали, что сын китаец без всякого обучения будет говорить на китайском языке, сын араба – на арабском и т. д. Другие утверждали, что дети будут разговаривать на том языке, которому их научат, независимо от национальности. Для решения спорного вопроса падишах распорядился поместить новорожденных детей разных национальностей в изолированную комнату. За детьми присматривали слуги с отрезанными языками. Через 7 лет комнату открыли и нашли, что дети не владеют никаким языком, и являются умственно отсталыми. Из истории известны такие случаи с детьми, которые выросли в условиях изоляции от общества: в 1799 г. в лесах Верона на юге Франции охотники нашли 12-летнего мальчика, который жил один. Он передвигался на четырех конечностях, ел, как животное, кусал тех, кто к нему приближался, имел очень острый слух, зрение и обоняние, мог в мороз ходить голым и с огня вынимать руками пищу. Языком он не владел и не хотел общаться со своей новой средой. Все попытки вернуть его к человеческому обществу закончились неудачей. Хотя он и усвоил основы языка, вести себя как член общества мальчик не мог: как только была возможность, он возвращался к своим старым привычкам, которые помогли ему выжить в лесу – любил есть руками, пытался не носить одежду и передвигаться на четырех конечностях. Ученые задались вопросом: этого мальчика таким сделала среда или у него отсутствовали от природы интеллектуальные качества, необходимые для жизни в обществе? Сьюзанн Кертисс (1977) сообщила еще об одном трагическом случае. С 20 месяцев и до 13 лет девочку держали в закрытой комнате привязанной к детскому стульчику. Чтобы она не издавала звуков, отец ее бил. Когда девочку нашли социальные работники, она не умела говорить, уровень ее развития соответствовал годовалому возрасту. Занятия специалистов с ней дали некоторые результаты: девочка начала частично понимать речь и на элементарном уровне общаться, но поведение ее оставалось неадекватным.

По этому поводу ученые утверждают: в развитии умственных, речевых способностей человека есть критические периоды, если их пропустить, то отставание невозможно будет ликвидировать.

Социолог Кингсли Дейвис (1949) сообщает о двух случаях, произошедших в 1940-х гг. Матери двух внебрачных детей прятали их в течение многих лет в закрытых помещениях. Дети получали минимальный уход. О них узнали примерно через 6 лет, и оказалось, что они владеют всего несколькими человеческими навыками и реакциями. В школе для умственно отсталых детей одна из девушек научилась ходить, мыть руки, чистить зубы, говорить короткими отдельными фразами, играть куклой, однако в возрасте примерно 10 лет она умерла. Вторая девочка успешно прошла период адаптации, уже через неделю она пыталась говорить, по отзывам преподавателей оказалась умным, жизнерадостным ребенком. Как сообщалось, впоследствии она окончила среднюю школу, вышла замуж. Ученые считают, что большая часть человеческих черт не дается нам от природы, а развивается в процессе общения с другими людьми.

Есть еще примеры успешной социализации детей, находящихся в сложных ситуациях. Известный советский философ Ильенков Э. В. утверждал, что наследуемые свойства интеллекта и характера ничего не определяют: все решает воспитание. Под его наблюдением в специальной школе-интернате в г. Загорске (ныне Сергиев Посад) учились и воспитывались слепоглухонемые от рождения дети. И действительно, многие из них успешно закончили школу, университет, стали жить полноценной жизнью.

8. Антрополог Роберт Х. Лоун (1935) описывал, как индейцы из племени Кроу наказывали тех, кто совершил поступок, который противоречит моральным нормам. Вечером кто-то из племени обязательно должен был спросить других: "А Вы слышали о таком?". Затем под громкий смех на протяжении всего вечера все обсуждали поступок виновника в наиболее оскорбительной форме. Последний в такой степени переживал стыд, что мог надолго покинуть свое племя – пока не искупит грехи. В большинстве обществ считается нормальным, когда члены семьи заботятся друг о друге, например, родители – о детях. В случае, если эти нормы не выполняются, окружающие выражают свою обеспокоенность и осуждение, а сами члены семьи испытывают чувство вины и стыда (при условии их социальной адекватности), стремятся исправить ситуацию и оправдать ожидания окружающих.

9. Нормы устанавливаются в обществе только в том случае, если они признаются его членами. Обязательное предписание, не понятое и не принятое в обществе, нормой не станет, об этом свидетельствует и само понятие – общепринятые нормы. Со временем представления о правильном поведении может варьироваться, тогда меняются и нормы.

Например, в СССР выезд граждан для постоянного проживания не только не одобрялся, а воспринимался обществом как предательство, причем эмигранты подлежали осуждению на всех уровнях. Сейчас ситуация изменилась, открылись границы, расширились международные связи, вместе с этим изменились и нормы: выезд за границу или сама его возможность уже стали социально престижными. Отошли в прошлое нормы, которые требовали вызвать на дуэль обидчика, сейчас за это придется отвечать перед судом.

10. Кроме положительных, можно выделить разрушительные для общества аспекты религии. К ним относятся религиозная нетерпимость и фанатизм, приводящие к войнам и массовым преследованиям иноверцев и атеистов, а также уродливые формы поклонения, связанные с человеческими жертвоприношениями и самоистязаниями.

К сожалению, в истории есть примеры развязывания войн, в которых сочетались религия и политика, с древности и до нашей современности. Это крестовые походы, проводимые с целью отвоевать у мусульманских стран право контроля над Палестиной, война в Северной Ирландии между протестантами и католиками, война между евреями и мусульманами в Израиле, война между христианами и мусульманами в Боснии.

Кроме того, в истории народов религия часто использовалась для обоснования жестокостей и преследований – достаточно назвать средневековую инквизицию, принесение в жертву молодых девушек в религии ацтеков, якобы с целью умилостивить разгневанных богов.



## **Вопросы, развивающие социологическое мышление и социологическое воображение**

1. Как вы понимаете высказывание Ч. Миллза: "Первый урок социологии состоит в том, чтобы помочь человеку найти себя в контексте своей эпохи"?

2. Современный американский ученый Р. Мертон однажды сказал: "Социология – это очень молодая наука об очень давнем предмете изучения". Поясните, что автор имел в виду.

3. В XIX в. О. Конт считал, что социология в общей классификации наук важнее математики, физики и биологии. А на какое место вы бы поставили современную социологию?

4. Во всех социологических теориях Г. Спенсера присутствуют биологические аналогии, например: "Общества, как и живые тела, начинаются как зародыши – возникают из масс, крайне малых по сравнению с массами, которых они в конечном счете достигают".

М. Вебер критикует "органическую социологию", рассматривающую отдельного индивида как часть, "клеточку" социального организма. Понятие организма в отношении общества может быть только метафорой – не более, так как "для социологии объектом познания является именно содержательная связь поведения".

Можно считать точку зрения М. Вебера более прогрессивной по сравнению с точкой зрения Г. Спенсера? Если да, то почему?

5. Концепция "органической социологии" Г. Спенсера получила широкое распространение в Англии и США как теоретическая база, которая оправдывает существование "дикого" капитализма. Джон Д. Рокфеллер, американский нефтяной магнат, поддерживая Г. Спенсера, отметил: "Рост крупного бизнеса есть просто выживание наиболее приспособленных. Эту тенденцию в бизнесе нельзя назвать порочной. Это просто результат действия закона природы". Прокомментируйте приведенное высказывание.

6. Проанализируйте следующие высказывания классиков:  
"Социальная жизнь вся – конфликт, поскольку она изменчива. В человеческих обществах нет постоянства, поскольку в них нет ничего устойчивого. Поэтому именно в конфликте размещается творческое ядро всяких сообществ и возможность свободы" (Р. Дарендорф).

"Человеческое сознание есть не что иное, как коллективное сознание группы, к которой мы принадлежим" (Э. Дюркгейм).

"Не существует чувства Я без соответствующего ему чувства Мы" (Ч. Кули).

Как ученые понимают общество? Какую роль в нем они отводят человеку?

7. Правильно ли утверждение, что современное западное (постиндустриальное) общество уменьшило остроту проблемы социально-экономического неравенства? Ответ аргументируйте.

8. Вспомните сказку Г. Х. Андерсена о Дюймовочке. Сначала майский жук был в восторге от Дюймовочки, она казалась ему очень красивой. Но когда он показал ее другим жукам, они сказали: "Какая убогость! У нее нет усиков! У нее даже есть талия!". И жук сразу разлюбил Дюймовочку и отправил ее прочь.

Чем характеризуется явление группового давления?

9. Сравните следующие высказывания:

"Та сумма производительных сил, капиталов и социальных форм общения, которую каждый индивид и каждое поколение воспринимают как нечто данное, есть реальная основа того, что философы представляли себе в виде "субстанции" и в виде "сущности человека", что они обожествляли и с чем боролись..." (К. Маркс, Ф. Энгельс).

"Общество есть дополненная или расширенная личность, а личность – сжатое, или сосредоточенное, общество" (В. Соловьев).

"Человек может быть вполне самим собой лишь пока он сам; кто не любит одиночества – тот не любит свободы, лишь в одиночестве можно быть свободным. Принуждение – это неразлучный спутник любого общества, всегда требует жертв, тем более тяжелых, чем выше данная личность. Поэтому человек избегает, выносит или любит одиночество сообразно с тем, какова ценность его Я. В одиночестве ничтожный человек чувствует свою ничтожность, великий ум – свое величие, словом, каждый видит в себе то, чем он есть на самом деле" (А. Шопенгауэр).

Почему каждое высказывание по-своему справедливо?

10. По мнению Э. Дюркгейма, индивид в обществе абсолютно не свободен, потому что подчинен коллективу, находится под социальным давлением. Согласно теории М. Вебера, в основе социальности лежит социальное действие, то есть индивид является силой, свободно превращающей общество. Какую из точек зрения вы считаете более правильной? Почему?

11. Как известно, герой Дефо Робинзон Крузо попал на необитаемый остров и не только не потерял там человеческий облик, но и многому научился. Герой романа Стивенсона Р. А. "Остров сокровищ" Бен Ганн также попал на необитаемый остров, но в отличие от Робинзона превратился

в полусумасшедшее существо. Как вы считаете, какой сюжет более правдивый? В чем разница между Робинзоном и Бен Ганн? Благодаря чему он остался человеком?

12. Французский философ Р. Генон критиковал идею демократии как оптимальной формы правления по той причине, что большинство далеко не всегда бывает правым. Высокоинтеллектуальные и наиболее порядочные люди в любом обществе всегда находятся в меньшем количестве, а это означает, что решения большинства никогда не будут учитывать мнение лучших людей общества. Согласны ли вы с таким пониманием демократии? Объясните.

13. М. Вебер был убежден, что бюрократия – наиболее рациональный и наиболее эффективный способ управления работой организации в условиях капитализма. Этот тезис вызвал критику. Так, Т. Веблен указывал на то, что бюрократические структуры порождают у своих членов привычку полагаться на установленные правила и инструкции и применять их механически и не творчески. Такую модель поведения он назвал "привитой неспособностью". Паркинсон К. Н., известный как автор закона Паркинсона, утверждал, что бюрократический аппарат увеличивается не из-за роста объема работы, а потому, что должностные лица стремятся иметь больше подчиненных. Р. Михельс называл фундаментальный недостаток бюрократий, который превращает их в недемократические социальные структуры: они неизменно ведут к олигархии – концентрации власти в руках нескольких людей, которые используют свое положение в корыстных целях. Он назвал эту тенденцию железным законом олигархии. "Кто говорит об организации, подразумевает олигархию". Сравните взгляды ученых на проблему бюрократии и определите свое мнение по этому поводу.

14. Вспомните произведение Н. В. Гоголя "Повесть о том, как поссорился Иван Иванович с Иваном Никифоровичем". Проанализируйте развитие конфликта между героями, выделите его стадии, покажите, когда и как конфликт можно было предотвратить, ослабить, разрешить?

15. С помощью методов социологии проведите анализ сюжета пьесы Б. Шоу "Пигмалион": ученый-лингвист поспорил со своим другом и превратил вульгарную цветочницу из социальных низов в леди, великосветскую даму, научив ее манерам, изысканной речи. Она очень изменилась. Возможны ли такие перевоплощения в действительности?

16. Вспомните сказку Андерсена Г. Х. "Гадкий утенок". С помощью методов социологии попробуйте проанализировать ее сюжет с точки зрения изменения социальных ролей.

## Анкета студента

*Уважаемый коллега!*

Убедительно просим вас ответить на наши вопросы. Надеемся, что с вашей помощью удастся разработать меры, направленные на улучшение учебного процесса в ХНЭУ.

Отметьте, пожалуйста, ответы, которые вам подходят, или напишите дополнительно свои.

**Благодарим вас за участие!**

**1. Что в большей мере повлияло на ваш выбор вуза и специальности:**

- нравится специальность;
- хорошие перспективы иметь постоянную и надежную работу;
- хорошие перспективы сделать карьеру;
- собственные способности;
- родители;
- пример друзей;
- невозможность поступить в другой вуз или на другой факультет;
- легко учиться;
- было всё равно;
- другое \_\_\_\_\_?

**2. С чем были связаны ваши ожидания \_\_\_\_\_?**

**3. Оправдались ли ваши ожидания, связанные с поступлением в университет:**

- да;
- отчасти;
- нет;
- затрудняюсь ответить.

**4. Высшее образование позволит вам \_\_\_\_\_.**

**5. Сколько времени (в часах) в среднем вы тратите в день на:**

- занятия в университете;
- самостоятельную работу (работу с конспектами, подготовку рефератов, докладов);
- самообразование (спецкурсы, выполнение работ сверх необходимого минимума);
- подготовительные работы (поиск литературы, консультации); время на дорогу в университет;
- работу в университете (в деканате, на кафедре, в лаборатории и т. д.);
- работу за пределами университета?

**6. Откуда вы получаете деньги на обучение:**

- от родителей;
- мужа (жены);
- работаю во время каникул;
- работаю во время обучения;
- получаю стипендию;
- назовите другой источник \_\_\_\_\_?

**7. Если вы работаете, то в какой мере ваша работа связана с будущей специальностью:**

- тесно связана;
- в определенной мере связана;
- слабо связана;
- не связана.

**8. Насколько тесно (в процентах от 100) вы общаетесь со студентами:**

- своей группы;
- потока;
- факультета;
- университета?

**9. В какой степени вы удовлетворены работой служб университета (табл. В.1)?**

Таблица В.1

**Оценка студентами работы служб университета**

Служба университета	Удовлетворяет	Частично	Нет	Не думал(а)
Студенческий отдел кадров	1	2	3	4
Канцелярия	1	2	3	4
Студенческий профсоюз	1	2	3	4
Учебный отдел	1	2	3	4
Деканат	1	2	3	4
Ректорат	1	2	3	4
Научно-исследовательский сектор	1	2	3	4
Библиотека	1	2	3	4
Общежития	1	2	3	4
Спортивные объекты	1	2	3	4
Вычислительный центр	1	2	3	4
Бухгалтерия	1	2	3	4
Органы студенческого самоуправления	1	2	3	4
Столовые	1	2	3	4

**10. Удовлетворены ли вы расписанием занятий:**

- да;
- отчасти;
- нет;
- затрудняюсь ответить.

**11. Удовлетворены ли вы санитарным состоянием аудиторий:**

- нет;
- отчасти;
- да;
- не обращал(а) внимания.

**12. Удовлетворены ли вы набором изучаемых дисциплин:**

- да;
- отчасти;
- нет;
- не думал(а)?

**13. Назовите, пожалуйста, дисциплины, которые вам больше всего интересны:** \_\_\_\_\_

\_\_\_\_\_.

**14. Назовите, пожалуйста, дисциплины, которые вас совершенно не интересуют, и, по-вашему, бесполезны:** \_\_\_\_\_

\_\_\_\_\_.

**15. Считаете ли вы, что выпускники вуза должны быть "узкими" специалистами:**

- да;
- нет, должны быть "широкими" специалистами;
- не знаю.

**16. Как вы считаете, должен ли менеджер, экономист, инженер разбираться в общественных и политических процессах:**

- да, должен;
- отчасти;
- нет;
- не знаю?

**17. Как вы считаете, должен ли менеджер, экономист, инженер разбираться в вопросах культуры:**

- да;
- отчасти;
- нет;
- не знаю?

**18. Удовлетворены ли вы уровнем компьютеризации учебного процесса:**

- нет;
- отчасти;

- да;
- не знаю.

**19. Удовлетворены ли вы применением технических средств обучения на лекциях, практических занятиях:**

- да;
- отчасти;
- нет;
- не знаю.

**20. Заинтересованы ли, по-вашему, преподаватели в хорошей успеваемости студентов:**

- да;
- отчасти;
- нет;
- не знаю.

**21. Применяют ли преподаватели и деканат рычаги мотивации студентов к хорошей успеваемости:**

- да;
- отчасти;
- нет;
- не знаю.

**22. Кто из лекторов вам больше всего нравится?**

---

**23. Кто из преподавателей, ведущих семинары и практические занятия, вам больше нравится? \_\_\_\_\_**

**24. Удовлетворены ли вы качеством преподавания иностранных языков:**

- да;
- отчасти;
- нет;
- не знаю.

**25. Созданы ли условия для занятий студентов научной деятельностью:**

- да;
- отчасти;



- нет;
- не знаю.

**26. Удовлетворены ли вы организацией занятий по физкультуре:**

- да;
- отчасти;
- нет;
- не знаю.

**27. Сколько занятий в неделю по физкультуре должно быть на 1-м и 2-м курсах:**

- не должно быть;
- 1 пара;
- 2 пары;
- не знаю.

**28. Как часто вы принимаете участие в деятельности университетских общественных организаций, КВН, концертах, спортивных мероприятиях:**

- часто;
- иногда;
- никогда, но планирую;
- никогда и не планирую?

**29. Сколько часов занятий (пар) должно быть в расписании каждый день:**

- 2 часа;
- 3 часов;
- 4 часов;
- не знаю?

**30. Сколько дней целесообразно заниматься в течение недели:**

- 6 дней;
- 5 дней;
- 4 дня;
- 3 дня;
- не знаю?

**31. Какие виды (формы) занятий вы считаете для себя наиболее важными:**

- лекции;
- семинары;
- дискуссии, конференции;
- деловые игры;
- другие (указать);
- нет ответа?

**32. Отметьте знаком "+" виды занятий, какие должны быть обязательные (можно выбрать несколько вариантов):**

- лекции;
- семинары;
- практические занятия.

**33. Что необходимо изменить для улучшения вашей собственной ситуации с обучением? Степень важности проблемы можно выразить по 10-бальной шкале (табл. В.2).**

Таблица В.2

**Предложения к улучшению ситуации с обучением**

№ п/п	Предложения	Баллы
		не важно ... очень важно 0 1 2 3 4 5 6 7 8 9 10
1	Изменить организацию учебы: расписание; обязательное присутствие на занятиях; режим занятий (начало, длительность пар, количество пар в день)	
2	Уменьшить требования на экзаменах	
3	Усилить связь с практикой	
4	Уменьшить размер групп	
5	Изменить учебный план	
6	Увеличить размер стипендии	
7	Обеспечить трудоустройство после окончания вуза	
8	Улучшить качественный состав преподавателей	
9	Усилить внимание к студентам со стороны преподавателей и деканата	
10	Обеспечить общежитием	
11	Другое	

**А теперь несколько слов о себе:**

**Ваш пол:**

- мужской;
- женский.

**Ваш возраст:**

- 17 – 18 лет;
- 19 – 20 лет;
- 21 – 22 года;
- 23 – 24 года;
- более 25 лет.

**Ваш средний балл за последнюю сессию:**

- менее 5 ;
- от 5 до 6;
- от 6 до 8;
- от 8 до 10;
- более 10.

**Сколько вы посетили:**

Посещение занятий	Лекций	Семинаров
До 25 %	1	2
До 50 %	3	4
До 75 %	5	6
Более 75 %	7	8
Нет ответа	9	10

**Факультет** \_\_\_\_\_

**Курс** \_\_\_\_\_

**Спасибо!**

## Опросник "Мотивация обучения в вузе"

Методика опросника предложена Ильиной Т. И. В ней имеются три шкалы: "приобретение знаний" (стремление к приобретению знаний, любознательность); "овладение профессией" (стремление овладеть профессиональными знаниями и сформировать профессионально важные качества); "получение диплома" (стремление приобрести диплом при формальном усвоении знаний, стремление к поиску обходных путей при сдаче экзаменов и зачетов).

### Инструкция

Отметьте ваше согласие знаком "+" или несогласие – знаком "-" с нижеследующими утверждениями.

### Текст опросника

1. Лучшая атмосфера на занятии – атмосфера свободных высказываний.
2. Обычно я работаю с большим напряжением.
3. У меня редко бывают головные боли после пережитых волнений и неприятностей.
4. Я самостоятельно изучаю ряд предметов, по моему мнению, необходимых для моей будущей профессии.
5. Какое из присущих вам качеств вы выше всего цените? Напишите ответ рядом.
6. Я считаю, что жизнь нужно посвятить выбранной профессии.
7. Я испытываю удовольствие от рассмотрения на занятии трудных проблем.
8. Я не вижу смысла в большинстве работ, которые мы делаем в вузе.
9. Большое удовлетворение мне дает рассказ знакомым о моей будущей профессии.
10. Я весьма средний студент, никогда не буду вполне хорошим, а поэтому нет смысла прилагать усилия, чтобы стать лучше.
11. Я считаю, что в наше время не обязательно иметь высшее образование.
12. Я твердо уверен в правильности выбора профессии.
13. От каких из присущих вам качеств вы хотели бы избавиться? Напишите ответ рядом.
14. При удобном случае я использую на экзаменах подсобные материалы (конспекты, шпаргалки, записи, формулы).

15. Самое замечательное время жизни – студенческие годы.

16. У меня чрезвычайно беспокойный и прерывистый сон.

17. Я считаю, что для полного овладения профессией все учебные дисциплины нужно изучать одинаково глубоко.

18. При возможности я поступил бы в другой вуз.

19. Я обычно вначале берусь за более легкие задачи, а более трудные оставляю на конец.

20. Для меня было трудно при выборе профессии остановиться на одной из них.

21. Я могу спокойно спать после любых неприятностей.

22. Я твердо уверен, что моя профессия даст мне моральное удовлетворение и материальный достаток в жизни.

23. Мне кажется, что мои друзья способны учиться лучше, чем я.

24. Для меня очень важно иметь диплом о высшем образовании.

25. Из неких практических соображений для меня это самый удобный вуз.

26. У меня достаточно силы воли, чтобы учиться без напоминания администрации.

27. Жизнь для меня почти всегда связана с необычайным напряжением.

28. Экзамены нужно сдавать, тратя минимум усилий.

29. Есть много вузов, в которых я мог бы учиться с не меньшим интересом.

30. Какое из присущих вам качеств больше всего мешает учиться? Напишите ответ рядом.

31. Я очень увлекающийся человек, но все мои увлечения так или иначе связаны с будущей работой.

32. Беспокойство об экзамене или работе, которая не выполнена в срок, часто мешает мне спать.

33. Высокая зарплата после окончания вуза для меня не главное.

34. Мне нужно быть в хорошем расположении духа, чтобы поддерживать общее решение группы.

35. Я вынужден был поступить в вуз, чтобы занять желаемое положение в обществе, избежать службы в армии.

36. Я учу материал, чтобы стать профессионалом, а не для экзамена.

37. Мои родители хорошие профессионалы, и я хочу быть на них похожим.

38. Для продвижения по службе мне необходимо иметь высшее образование.

39. Какое из ваших качеств помогает вам учиться? Напишите ответ рядом.

40. Мне очень трудно заставить себя изучать как следует дисциплины, прямо не относящиеся к моей будущей специальности.

41. Меня весьма тревожат возможные неудачи.

42. Лучше всего я занимаюсь, когда меня периодически стимулируют, подстегивают.

43. Мой выбор данного вуза окончателен.

44. Мои друзья имеют высшее образование, и я не хочу отстать от них.

45. Чтобы убедить в чем-либо группу, мне приходится самому работать очень интенсивно.

46. У меня обычно ровное и хорошее настроение.

47. Меня привлекает удобство, чистота, легкость будущей профессии.

48. До поступления в вуз я давно интересовался этой профессией, много читал о ней.

49. Профессия, которую я получаю, самая важная и перспективная.

50. Мои знания об этой профессии были достаточны для уверенного выбора данного вуза.

### **Обработка результатов. Ключ к опроснику**

Шкала "приобретение знаний" – за согласие ("+") с утверждением по п. 4 проставляется 3,6 балла; по п. 17 – 3,6 балла; по п. 26 – 2,4 балла; за несогласие ("-") с утверждением по п. 28 – 1,2 балла; по п. 42 – 1,8 балла. Максимум – 12,6 балла.

Шкала "овладение профессией" – за согласие по п. 9 – 1 балл; по п. 31 – 2 балла; по п. 33 – 2 балла, по п. 43 – 3 балла; по п. 48 – 1 балл и по п. 49 – 1 балл. Максимум – 10 баллов.

Шкала "получение диплома" – за несогласие по п. 11 – 3,5 балла; за согласие по п. 24 – 2,5 балла; по п. 35 – 1,5 балла; по п. 38 – 1,5 балла и по п. 44 – 1 балл. Максимум – 10 баллов.

Вопросы по пп. 5, 13, 30, 39 являются нейтральными к целям опросника и в обработку не включаются.

### **Выводы**

Преобладание мотивов по первым двум шкалам свидетельствует об адекватном выборе студентом профессии и удовлетворенности ею.

# Содержание

<b>Введение</b> .....	3
<b>Раздел 1. Социология как наука, ее история</b> .....	7
1. Введение в социологию .....	7
2. История становления и развития социологии .....	14
<b>Раздел 2. Общество как социальная система; основные отрасли социологического знания</b> .....	22
3. Общество как социальная система, его социальная структура .....	22
4. Личность в системе социальных связей .....	32
5. Специальные социологические теории .....	40
5.1. Социология культуры .....	40
5.2. Социология конфликта .....	44
5.3. Экономическая социология .....	48
5.4. Социология труда и управления .....	50
5.5. Социология политики .....	55
5.6. Социология религии .....	58
6. Организационная структура социологической работы в Украине и проведение социологических исследований .....	61
Именной указатель .....	70
Предметный указатель .....	71
Рекомендованная литература .....	74
Приложения .....	75
Приложение А. Это интересно знать .....	75
Приложение Б. Вопросы, развивающие социологическое мышление и социологическое воображение .....	81
Приложение В. Анкета студента .....	84
Приложение Г. Опросник "Мотивация обучения в вузе" .....	92