

МІНІСТЕРСТВО ОСВІТИ І НАУКИ УКРАЇНИ

**ХАРКІВСЬКИЙ НАЦІОНАЛЬНИЙ ЕКОНОМІЧНИЙ УНІВЕРСИТЕТ
ІМЕНІ СЕМЕНА КУЗНЕЦЯ**

**АКТУАЛЬНІ ПИТАННЯ ЗАБЕЗПЕЧЕННЯ
ЯКОСТІ ОСВІТИ В УНІВЕРСИТЕТІ:
ПРИКЛАДНІ ДОСЛІДЖЕННЯ
ЗА 2018/19 НАВЧАЛЬНИЙ РІК**

Наукове видання

*За загальною редакцією
д-ра екон. наук, професора В. С. Пономаренка*

**Харків
ХНЕУ ім. С. Кузнеця
2022**

Авторський колектив:

Розроблення системи досліджень із питань забезпечення якості освіти в університеті: д-р екон. наук, проф. В. С. Пономаренко; канд. пед. наук, доц. Г. А. Полякова. **Розроблення програми досліджень:** д-р екон. наук, проф. В. С. Пономаренко (дослідження 2); канд. пед. наук, доц. Г. А. Полякова (дослідження 1, 3 – 6). **Розроблення інструментарію:** канд. пед. наук, доц. Г. А. Полякова; пров. фах. Ю. С. Григор'єва; канд. екон. наук, доц. С. М. Голубєв. **Контент-аналіз** (розроблення інструментарію, узагальнення результатів): канд. пед. наук, доц. Г. А. Полякова; пров. фах. Ю. С. Григор'єва. **Організація та проведення опитувань:** канд. пед. наук, доц. Г. А. Полякова (дослідження 1 – 6); пров. фах. Ю. С. Григор'єва (дослідження 1 – 6); канд. екон. наук, доц. С. М. Голубєв (дослідження 1 – 4); пров. фах. О. О. Бурлуцька (дослідження 1 – 3). **Технічне оброблення даних:** пров. фах. Ю. С. Григор'єва (дослідження 1, 3, 5, 6); канд. екон. наук, доц. С. М. Голубєв (дослідження 2, 4); практик психолог Т. О. Кутвицька (дослідження 2); пров. фах. О. О. Бурлуцька (дослідження 2). **Підготовка аналітичних звітів:** д-р екон. наук, проф. В. С. Пономаренко (дослідження 2); канд. пед. наук, доц. Г. А. Полякова (дослідження 1, 3 – 6); пров. фах. Ю. С. Григор'єва (дослідження 1, 3 – 6); канд. екон. наук, доц. С. М. Голубєв (дослідження 2). **Оформлення досліджень:** пров. фах. Ю. С. Григор'єва.

Рецензенти: зав. кафедри менеджменту освіти та права ЦІПО ДЗВО "Університет менеджменту освіти" НАПН України, д-р пед. наук, професор *З. В. Рябова*; професор кафедри педагогіки, методики і менеджменту освіти Української інженерно-педагогічної академії, д-р пед. наук *Г. В. Єльнікова*; доцент кафедри соціальної роботи і соціальної педагогіки Харківського національного педагогічного університету ім. Г. С. Сковороди, д-р пед. наук *В. В. Костіна*.

Рекомендовано до видання рішенням ученої ради Харківського національного економічного університету імені Семена Кузнеця.

Протокол № 6 від 31.08.2021 р.

Актуальні питання забезпечення якості освіти в університеті: прикладні дослідження за 2018/19 навчальний рік : наукове видання / В. С. Пономаренко, Г. А. Полякова, Ю. С. Григор'єва та ін. ; за заг. ред. д-ра екон. наук, професора В. С. Пономаренка. – Харків : ХНЕУ ім. С. Кузнеця, 2022. – 120 с.

ISBN 978-966-676-833-2

Подано результати проведених у ХНЕУ ім. С. Кузнеця досліджень із питань забезпечення якості освіти, які є складовою системи внутрішнього забезпечення якості освіти в університеті: пріоритети вибору абітурієнтами ЗВО, адаптація першокурсників, актуальні питання організації освітнього процесу, задоволеність якістю освіти. Дослідження проводили на основі опитування здобувачів вищої освіти різних курсів. Результати досліджень використовують для розроблення стратегії розвитку університету, моніторингу, періодичного перегляду та оновлення освітніх програм, запровадження заходів із поліпшення якості в університеті.

Рекомендовано науковцям, керівникам закладів вищої освіти, фахівцям із забезпечення якості освіти, науково-педагогічним працівникам, здобувачам вищої освіти.

УДК 37.014.6:378.4(477.54)ХНЕУ(08)

© Пономаренко В. С., Полякова Г. А.,
Григор'єва Ю. С. та ін., 2022

© Заг. ред. В. С. Пономаренка, 2022

© Харківський національний економічний
університет імені Семена Кузнеця, 2022

ISBN 978-966-676-833-2

Зміст

Вступ	5
1. Дослідження "Пріоритети абітурієнтів у виборі закладу вищої освіти"	7
1.1. Опис дослідження	7
1.2. Соціально-демографічні характеристики респондентів	7
1.3. Пріоритети у виборі університету	8
1.4. Джерела інформації про університет	9
1.5. Мотиви здобуття вищої освіти	10
1.6. Пріоритети у виборі закладу вищої освіти	11
1.7. Формування компетентностей	13
1.8. Очікування від студентського життя	14
1.8.1. Навчання іноземною мовою	14
1.8.2. Бажання виявити себе в університеті	15
1.8.3. Очікування від студентських років	16
1.9. Висновки за результатами дослідження	17
2. Психологічне тестування "Вимірювання рівня інтелекту та креативності першокурсників"	19
2.1. Опис дослідження	19
2.2. Методика дослідження та аналізу даних	19
2.3. Загальні показники рівня інтелекту (IQ) студентів	23
2.3.1. Оцінки рівня інтелекту (IQ) по університету	23
2.3.2. Загальні показники за окремими субтестами	26
2.3.3. Оцінки рівня інтелекту (IQ) за факультетами	34
2.4. Загальні показники креативності студентів	40
2.4.1. Показники креативності по університету	40
2.4.2. Показники креативності за факультетами	41
2.5. Загальні оцінки рівня емоційного інтелекту (EQ) студентів	43
2.5.1. Оцінки рівня емоційного інтелекту (EQ) по університету	43
2.5.2. Оцінки рівня емоційного інтелекту (EQ) за факультетами	44
2.6. Висновки за результатами дослідження	45
3. Дослідження "Адаптація першокурсників до навчання в університеті"	47
3.1. Опис дослідження	47
3.2. Участь студентів у дослідженні	47

3.3. Результати опитування українських студентів	48
3.4. Контент-аналіз відкритих відповідей українських першокурсників	57
3.5. Результати опитування іноземних першокурсників	58
3.6. Контент-аналіз відкритих відповідей іноземних першокурсників	65
3.7. Висновки за результатами дослідження	65
4. Дослідження "Актуальні питання організації освітнього процесу в університеті"	69
4.1. Опис дослідження	69
4.2. Академічна підтримка	69
4.3. Якість оцінювання	71
4.4. Відвідування занять	72
4.5. Програми подвійних дипломів	75
4.6. Соціальна активність	76
4.7. Академічна доброчесність	78
4.8. Контент-аналіз відкритих відповідей	82
4.9. Висновки за результатами дослідження	83
5. Дослідження "Особливості організації окремих форм навчання в університеті"	86
5.1. Опис дослідження	86
5.2. Організація самостійної роботи	86
5.3. Практична підготовка	91
5.4. Вибіркові навчальні дисципліни	95
5.5. Висновки за результатами дослідження	100
6. Дослідження "Задоволеність якістю освіти в університеті студентів бакалаврату"	104
6.1. Опис дослідження	104
6.2. Участь студентів у дослідженні	104
6.3. Задоволеність якістю освіти по університету	106
6.4. Задоволеність якістю освіти за факультетами	110
6.5. Задоволеність якістю освіти за освітніми програмами	112
6.6. Контент-аналіз відкритих відповідей	115
6.7. Висновки за результатами дослідження	118

Вступ

Якість вищої освіти належить до пріоритетних напрямів стратегічного розвитку вищої освіти в Україні, що обумовлено вимогами до підготовки фахівців нового покоління, здатного до життєдіяльності та конкурентоспроможності в умовах інформаційного суспільства та розвитку економіки знань.

У Законі України "Про вищу освіту" поняття "якість вищої освіти" визначено як "відповідність умов провадження освітньої діяльності та результатів навчання вимогам законодавства та стандартам вищої освіти, професійним та/або міжнародним стандартам (за наявності), а також потребам заінтересованих сторін і суспільства, що забезпечується шляхом здійснення процедур внутрішнього та зовнішнього забезпечення якості".

Для гарантування, підтримання та поліпшення якості в закладах вищої освіти вибудовують систему внутрішнього забезпечення якості, яка становить інтеграцію політики, стратегії, процедур, що здійснює заклад вищої освіти для безперервного вдосконалення якості освітнього процесу, освітнього середовища, у якому якість освітніх програм, процесів навчання і викладання, навчальних результатів, ресурсне забезпечення відповідають затвердженим стандартам, потребам стейкхолдерів, нормативним вимогам зовнішнього забезпечення якості.

Дослідження актуальних питань забезпечення якості є важливою складовою менеджменту якості в закладі вищої освіти, а процедури опитування здобувачів вищої освіти є інструментом отримання зворотного зв'язку для моніторингу та перегляду якості освітніх програм щодо їхнього постійного поліпшення.

Ця робота є узагальненням результатів емпіричних досліджень, проведених у Харківському національному економічному університеті імені Семена Кузнеця протягом 2018/19 навчального року. Запроваджений в університеті підхід до проведення досліджень з актуальних питань забезпечення якості освіти (на основі опитувань і тестувань здобувачів вищої освіти) має системний характер, охоплює "життєвий цикл" студента протягом навчання в університеті та передбачає здійснення щорічних моніторингових процедур.

У роботі подано узагальнені результати таких досліджень, як "Пріоритети абітурієнтів у виборі закладу вищої освіти"; "Вимірювання рівня

інтелекту та креативності першокурсників"; "Адаптація першокурсників до навчання в університеті"; "Актуальні питання організації освітнього процесу в університеті"; "Особливості організації окремих форм навчання в університеті"; "Задоволеність якістю освіти в університеті студентів бакалаврату".

Для організації та проведення опитувань здобувачів вищої освіти використовували платформу (сайт) для онлайн-анкетування, яку було спеціально створено в університеті. За своїм характером опитування, що проводили, були суцільними (запрошували до участі всіх здобувачів), добровільними та анонімними для учасників. Тестування на IQ, емоційний інтелект та креативність є авторизованим, але результати сформовано в узагальненому вигляді.

Окрім узагальнених результатів досліджень, у роботі наведено інструментарій їхнього проведення та опрацювання.

Дослідження актуальних питань забезпечення якості освіти в університеті дає можливість визначити як очікування майбутніх здобувачів вищої освіти, так і фактичний результат задоволеності внутрішнім забезпеченням якості освітніх програм, здійснити на цій основі перегляд освітніх програм та запровадити заходи поліпшення якості освітньої діяльності та вищої освіти в університеті.

Наведені в роботі матеріали можуть бути цікавими здобувачам вищої освіти; науково-педагогічним працівникам, які безпосередньо беруть участь в освітньому процесі; керівникам закладів вищої освіти, фахівцям із питань забезпечення якості освіти; науковцям, предметом чиїх досліджень є поліпшення результатів якості вищої освіти та освітніх послуг у галузі вищої освіти.

1. Дослідження "Пріоритети абітурієнтів у виборі закладу вищої освіти"

1.1. Опис дослідження

Мета дослідження: визначення пріоритетів абітурієнтів університету у виборі закладу вищої освіти.

Завдання дослідження:

визначення соціально-демографічних характеристик абітурієнтів університету;

визначення джерел інформації про університет;

визначення мотивів здобуття вищої освіти;

визначення пріоритетів у виборі закладу вищої освіти;

визначення переліку компетентностей, формування яких є важливим під час навчання в університеті;

визначення очікувань абітурієнтів від студентського життя.

Респонденти: абітурієнти університету 2018 року.

Строки проведення: липень, серпень.

Метод збирання емпіричної інформації: анонімне, добровільне онлайн-анкетування у присутності інтерв'юера. Анкета містить 18 питань різного типу.

Аналіз результатів здійснено загалом за масивом анкет.

1.2. Соціально-демографічні характеристики респондентів

У дослідженні взяли участь 218 абітурієнтів бакалаврату. Серед респондентів більшість становлять дівчата (76,6 %), хлопців виявилось 23,4 %. Вік респондентів – від 16 до 19 років, переважно, це 17-річна молодь (74,8 %).

Харків'яни становили 41,3 %, близько третини респондентів з інших областей України (34,4 %), із Харківської області виявилось близько чверті (23,9 %) опитаних, з іншої країни – 0,5 %.

До вступу в університет, за відповідями респондентів, вони були достатньо успішними в навчанні: майже половина (49,1 %) навчалися переважно добре, переважно відмінно – 44,0 % опитаних, лише 6,9 % переважно задовільно.

Респонденти здебільшого із сімей, у яких: матеріальний достаток вищий за середній рівень ("Живемо достатньо забезпечено, але зробити деякі покупки (квартиру, машину тощо) поки що не можемо") – 42,2 %; середнього рівня ("Переважно коштів вистачає, але придбати товари тривалого користування (велика побутова техніка, меблі, аудіо/відеотехніка) для нас важко") – 41,3 % (рис. 1.1).



Рис. 1.1. Матеріальний достаток сім'ї, %

Серед опитаних було майже однакова кількість тих, хто бажали б навчатися за контрактом (51,8 %); та тих, хто за бюджетні кошти (48,2 %).

Таким є соціально-демографічний портрет абітурієнтів університету.

1.3. Пріоритети у виборі університету

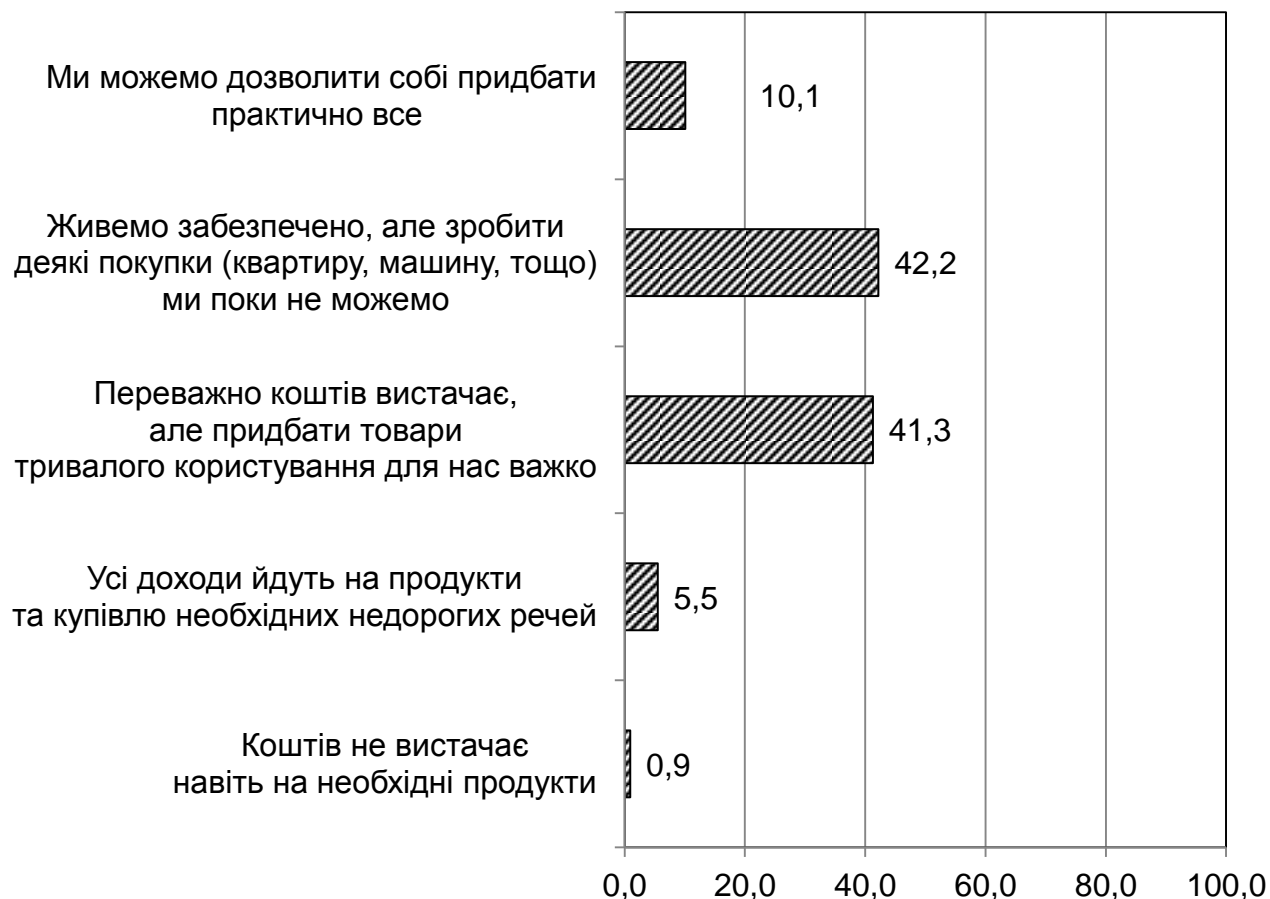
Під час подання документів вибирали університет у 1-му пріоритеті 74,8 % опитаних абітурієнтів (рис. 1.2).



Рис. 1.2. Пріоритет університету під час подання документів, %

Представлення респондентів за факультетами було нерівномірним (рис. 1.3).

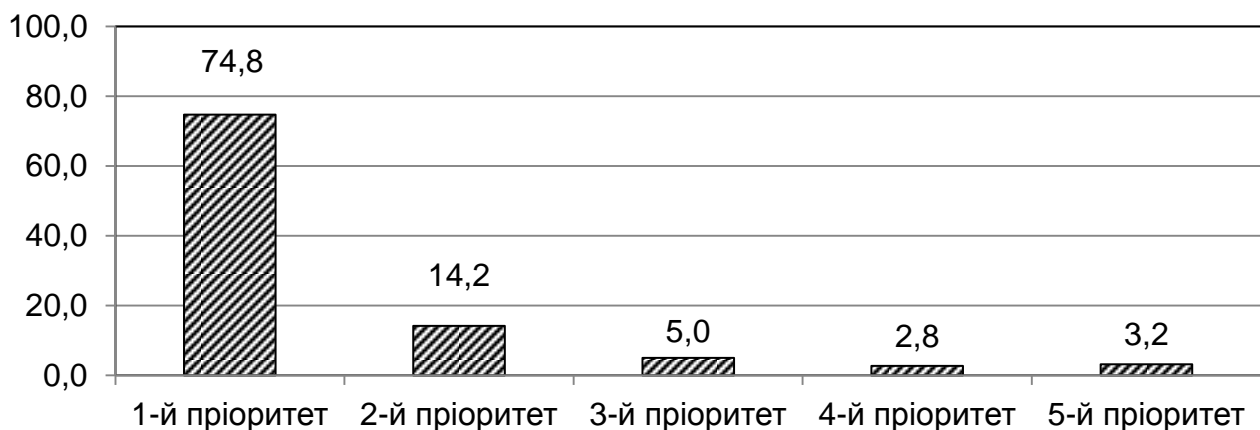

Рис. 1.3. Вибір респондентами факультетів, %

Переважно взяли участь в опитуванні абітурієнти факультету менеджменту і маркетингу.

1.4. Джерела інформації про університет

На питання про джерела інформації про університет на першому місці відповідь "Від знайомих, родичів, друзів" (59,2 %). На другому місці з великим відривом – із сайта університету (37,6 %), на третьому – через засоби масової інформації (30,3 %) (рис. 1.4).

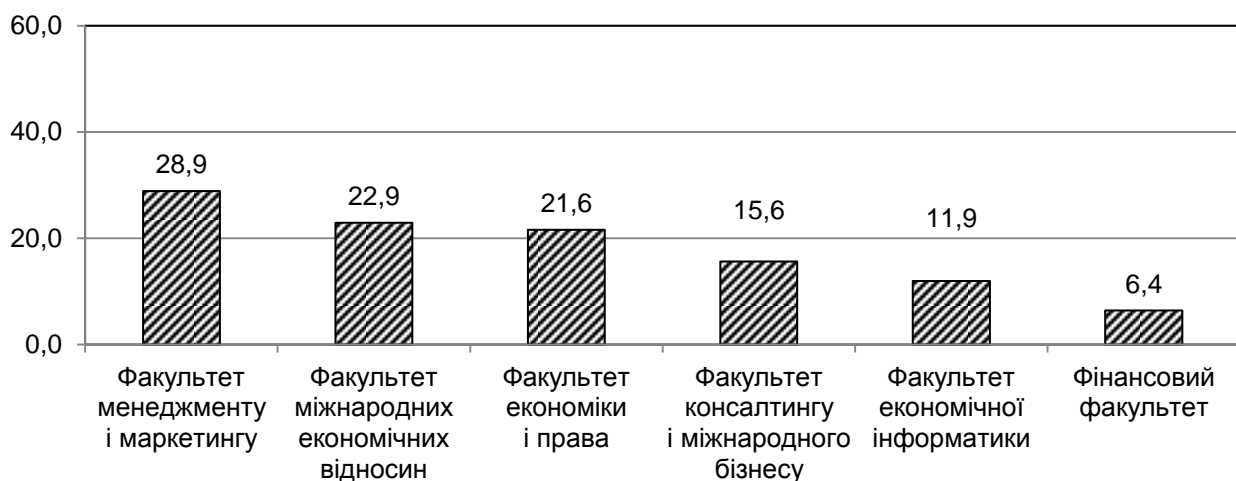
Шоста частина опитаних зазначили соціальні мережі, літні/зимові школи та інші заходи на базі університету (16,1 %).



Рис. 1.4. Джерела інформації про університет, %

Опитування минулих років також показували важливість для абітурієнтів особистісних джерел передавання інформації й сайту університету, але з кожним роком усе більше абітурієнтів зазначають соціальні мережі та заходи на базі університету.

1.5. Мотиви здобуття вищої освіти

Респондентам було запропоновано дев'ять мотивів здобуття вищої освіти, вони мали вибрати найважливіші для себе.

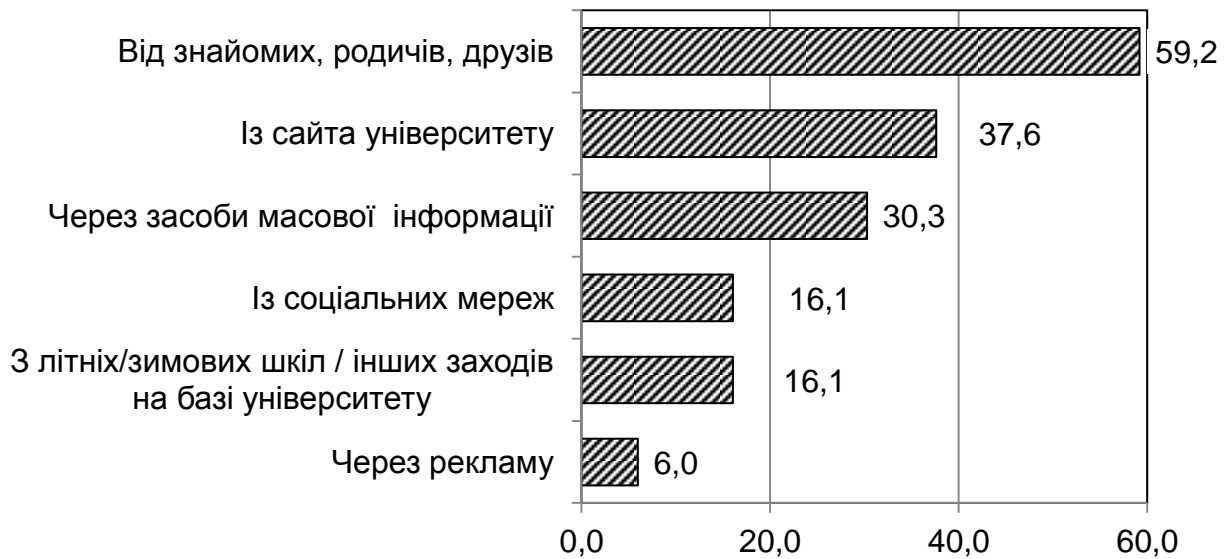
Результати опрацювання відповідей показали, що дуже велика кількість респондентів із вищою освітою пов'язують можливість знайти гарну роботу (71,1 %), досягти життєвого успіху (68,8 %), саморозвиватися (63,8 %) та набути професійної підготовки (63,3 %).

Більше ніж половина сподіваються на можливість навчатися та працювати за кордоном України (51,4 %).

Однак для значної частини респондентів здобуття вищої освіти має й формальний мотив – здобути диплом (41,7 %).

Соціальні мотиви – культурний та статусний аспект вищої освіти є менш значущими, їх вибрали 24,8 % та 17,9 % респондентів, відповідно.

Не визначилися для себе в цьому питанні, не знають, для чого їм потрібна вища освіта, – 3,2 % (рис. 1.5).



Рис. 1.5. Мотиви здобуття вищої освіти, %

Отже, більшість молодих людей, абітурієнтів університету, високо оцінюють значущість вищої освіти для свого професійного та особистого майбутнього.

1.6. Пріоритети у виборі закладу вищої освіти

Для того щоб виявити, на що налаштовані сьогоднішні абітурієнти, їхні пріоритети у виборі закладу вищої освіти, їм було запропоновано оцінити важливість для себе 21 показника діяльності університету (оцінювання за п'ятибальною шкалою: "дуже важливо", "скоріше важливо", "скоріше не важливо", "не важливо", "важко відповісти").

Підрахунок позитивних відповідей (сума "дуже важливо" та "скоріше важливо") виявив, що всі показники є важливішими більше ніж на 47,3 % та 17 із 21 показника – більше ніж на 80 % (рис. 1.6).



Рис. 1.6. Пріоритети абітурієнтів у виборі ЗВО, %

Серед дуже важливих пріоритетів першими виявилися такі:
наявність спеціальностей, які цікавлять, (85,8 %);
високий рівень та якість викладання навчальних дисциплін (84,9 %);
можливість працевлаштування після навчання (80,3 %);
поважне ставлення до студентів (74,3 %);
наявність висококваліфікованих викладачів (71,1 %).

Такі пріоритети, як "функціонування аспірантури та докторантури за економічними спеціальностями", "престиж, імідж, популярність університету", "гарні відгуки випускників про навчання", "можливість вільного вибору навчальних дисциплін" перебувають унизу рейтингової таблиці, для переважної більшості опитаних вони є менш значущими та скоріше важливими, ніж дуже важливими.

1.7. Формування компетентностей

Респондентам було запропоновано перелік із 14 компетентностей, серед яких вони мали визначити ті, що бажали б набути в університеті.

На перших місцях із дуже великим відривом від інших виявили:
уміння запропонувати свої здібності роботодавцю (94,5 %);
навички у спілкуванні та взаємодії (87,2 %).

Більше ніж половина опитаних вибрали такі варіанти відповідей:
"володіння іноземними мовами" (57,8 %);
"здатність адаптуватися до ситуації, гнучкість до змін" (56,9 %);
"здатність до лідерства" (55,5 %).

У середині рейтингу важливих компетентностей перебувають:
здатність до критичного мислення (42,2 %);
уміння навчатися самостійно (40,8 %);
здатність вирішувати питання без конфліктів (37,5 %).

Невелика кількість абітурієнтів зазначила навички в науково-дослідній роботі (8,3 %) та здоровий спосіб життя (12,4 %) (рис. 1.7).



Рис. 1.7. Формування компетентностей у ЗВО, %

Отже, сьогодні для більшості абітурієнтів після навчання в університеті важливо мати навички у спілкуванні та взаємодії, уміння себе подати роботодавцю, володіння іноземними мовами та вміння адаптуватися до змін.

1.8. Очікування від студентського життя

У блоці питань про очікування від студентського життя було надано такі запитання: 1) "Чи бажаєте Ви навчатися іноземною мовою?"; 2) "Як Ви бажаєте виявити себе в університеті?"; 3) "Що Ви очікуєте від студентських років?"

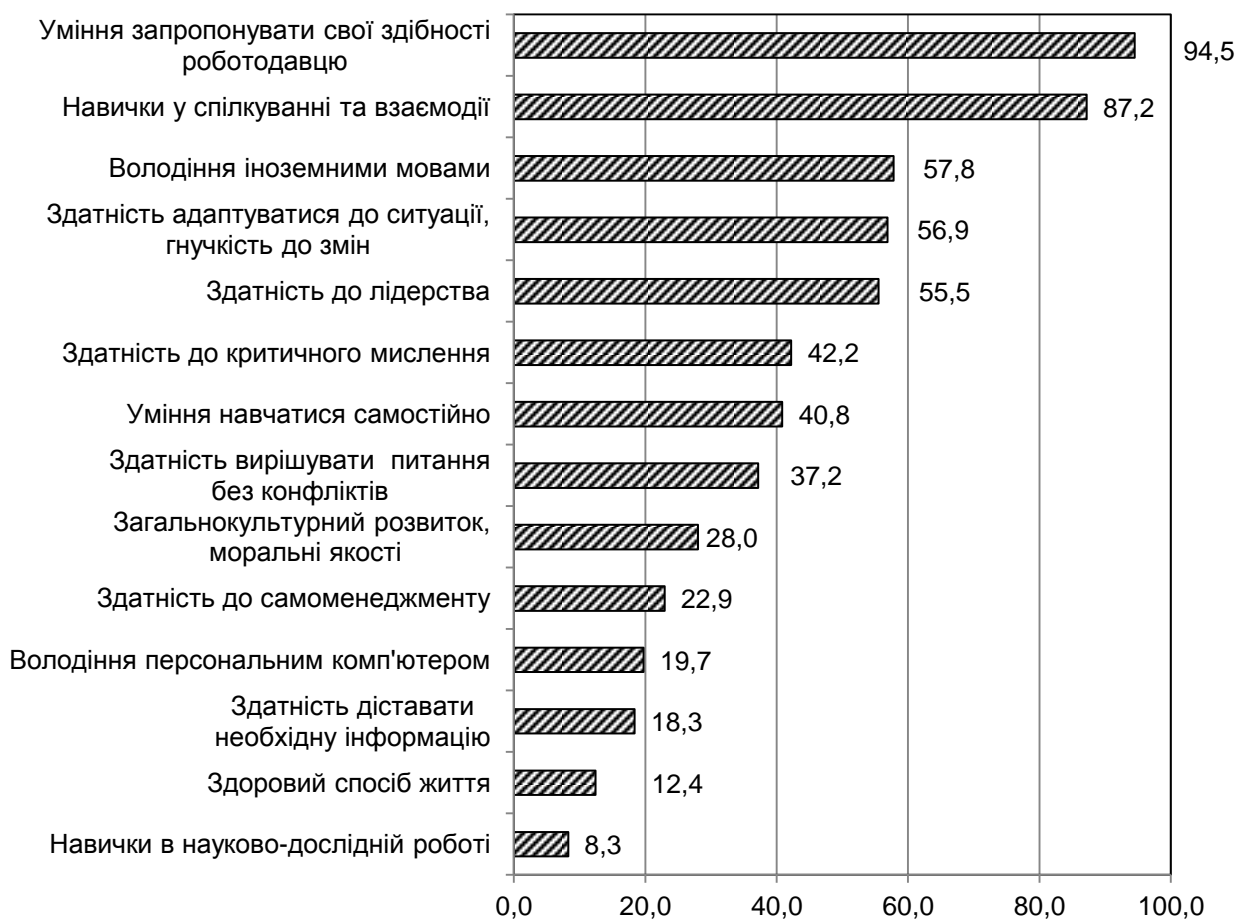
1.8.1. Навчання іноземною мовою

Відповіді респондентів про бажання навчатися іноземною мовою в університеті показують, що в сучасних абітурієнтів є значний інтерес до іноземних мов (рис. 1.8).

Дуже велика кількість опитаних виявили бажання навчатися англійською (87,6 %). Є також ті, що хотіли б здобувати знання іншими мовами: більше ніж третина респондентів вибрали французьку (36,7 %) та німецьку (35,3 %), майже третина – інші мови (31,7 %).



Рис. 1.8. Бажання навчатися іноземною мовою, %

Така готовність абітурієнтів дає можливість для університету запрошувати викладачів із закордонних університетів, відкривати більше спільних програм, налагоджувати контакти із закордонними роботодавцями.

1.8.2. Бажання виявити себе в університеті

Для виявлення інтересів майбутніх студентів було запропоновано запитання щодо побажань виявити себе в університеті (рис. 1.9).

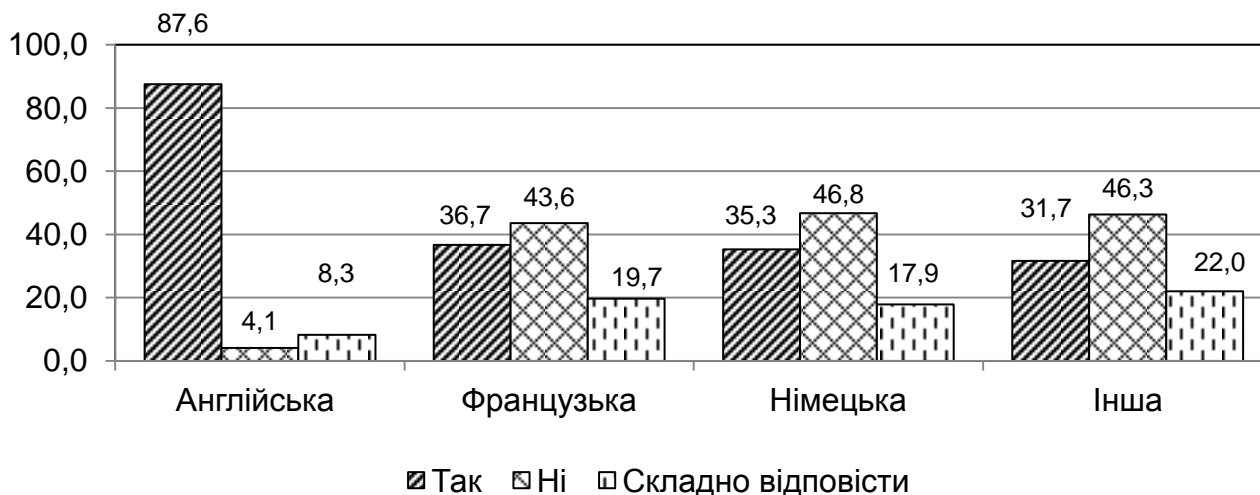

Рис. 1.9. Бажання виявити себе в університеті, %

На першому місці зі значним відривом від інших варіантів відповідей абітурієнти назвали навчання (89,9 %). На другому та третьому місцях – суспільна діяльність (48,2 %) і творчість (45,0 %).

Є абітурієнти, що хотіли б займатися спортом (28,4 %), дослідницькою діяльністю (20,6 %) та волонтерством (18,8 %).

Майже відсутні ті, хто не бажають себе ні в чому виявляти, (0,9 %).

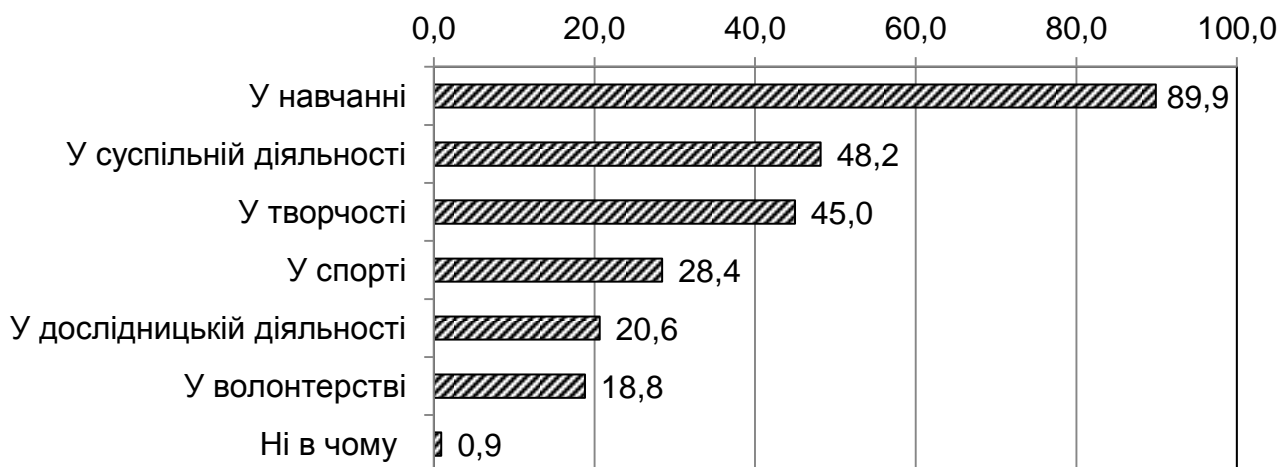
Відповіді респондентів показали, що вони, насамперед, налаштовані на навчання, але їх цікавить і позанавчальна діяльність, вони бажають виявити себе в різних сферах університетського життя.

1.8.3. Очікування від студентських років

Очікування абітурієнтів університету від студентства пов'язано переважно з бажанням здобути знання та набути досвіду, що допоможуть у житті, (86,7 %). Є великі очікування знайти роботу за спеціальністю (62,4 %) та друзів (61,9 %) (рис. 1.10).



Рис. 1.10. Очікування від студентських років, %

Близько половини абітурієнтів сподіваються установити корисні зв'язки (51,4 %), познайомитися із цікавими людьми, дістати нові враження, здійснити подорожі (50,9 %).

Деякі хочуть просто продовжити веселе, безтурботне життя (16,1 %).

1.9. Висновки за результатами дослідження

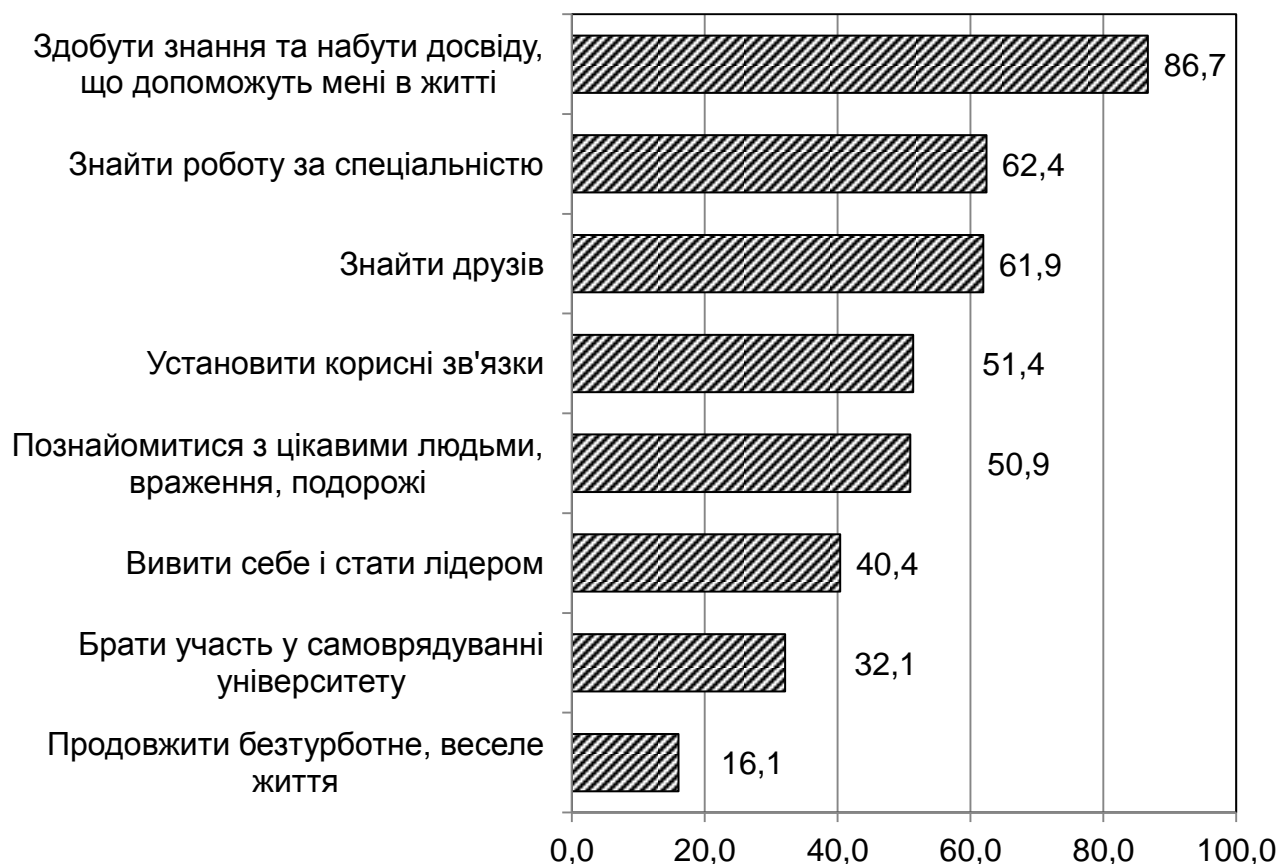
1. Щорічне моніторингове дослідження "Пріоритети абітурієнтів у виборі закладу вищої освіти" проведено серед абітурієнтів університету 2018 року. Онлайн-опитування проведено добровільно й анонімно.

У дослідженні взяли участь 218 абітурієнтів. Більшість опитаних – харків'яни (41,3 %), з інших областей України майже третина (34,4 %), із Харківської області майже чверть (23,9 %) опитаних. До вступу в університет, за даними респондентів, вони були достатньо успішними в навчанні: переважно добре навчалися майже половина (49,1 %), переважно відмінно – 44,0 %. За словами респондентів, їхні сім'ї є достатньо заможними: матеріальний достаток є вищим за середній рівень (42,2 %), середнього рівня (41,3 %).

2. Вибирали університет у 1-му пріоритеті під час подання документів 74,8 % респондентів.

3. Серед інформаційних джерел інформації про університету виділено особистісне: від знайомих, родичів, друзів (59,2 %); іншими важливими джерелами є сайт університету (37,6 %) і засоби масової інформації (30,3 %). Також абітурієнти зазначили соціальні мережі, літні/зимові школи та інші заходи на базі університету (менше ніж 17 %).

4. Із вищою освітою абітурієнти пов'язують можливість знайти гарну роботу (71,1 %), досягти життєвого успіху (68,8 %), саморозвиватися (63,8 %) та здобути професійну підготовку (63,3 %); більше ніж половина сподіваються на можливість навчатися та працювати за кордоном України (51,4 %). Однак для значної частини респондентів здобуття вищої освіти має й формальний мотив – здобути диплом (41,7 %).

5. До п'ятірки дуже важливих пріоритетів вибору закладу вищої освіти ввійшли: наявність спеціальностей, які цікавлять, (85,8 %); високий рівень та якість викладання навчальних дисциплін (84,9 %); можливість працевлаштування після закінчення університету (80,3 %); поважне ставлення до студентів (74,3 %); наявність висококваліфікованих викладачів (71,1 %).

6. До найважливіших компетентностей, що респонденти хотіли б набути в університеті, увійшли такі: уміння запропонувати свої здібності роботодавцю (94,5 %) і навички у спілкуванні та взаємодії (87,2 %). Із великим відривом від них названо такі: володіння іноземними мовами (57,8 %), здатність адаптуватися до ситуації, гнучкість до змін (56,9 %) та здатність до лідерства (55,5 %). Дуже невелика кількість абітурієнтів зазначили навички в науково-дослідній роботі (8,3 %) та здоровий спосіб життя (12,4 %).

7. виявили бажання навчатися іноземною мовою значна кількість респондентів: англійською (87,6 %), французькою (36,7 %), німецькою (35,3 %), майже третина – іншими мовами (31,7 %).

Серед видів діяльності, у яких хочуть виявити себе абітурієнти, на першому місці навчання (89,9 %), на другому та третьому місцях суспільна діяльність (48,2 %) і творчість (45,0 %). Є абітурієнти, що хотіли б займатися волонтерством, – 18,8 %. Майже відсутні ті, хто не бажають себе ні в чому виявляти, (0,9 %).

Серед очікувань від студентського життя на першому місці є бажання здобути знання та набути досвіду, що допоможуть у житті, (86,7 %). Є великі очікування знайти роботу у своїй сфері діяльності (62,4 %) та друзів (61,9 %). Близько половини сподіваються встановити корисні зв'язки (51,4 %), познакомиться із цікавими людьми, дістати нові враження, здійснити подорожі (50,9 %).

2. Психологічне тестування "Вимірювання рівня інтелекту та креативності першокурсників"

2.1. Опис дослідження

Мета дослідження: визначення рівня інтелекту, креативності та емоційного інтелекту першокурсників.

Завдання дослідження:

визначення загального рівня інтелекту (IQ);

визначення структури інтелекту та переважного типу мислення;

визначення рівня творчих здібностей (креативності);

визначення рівня емоційного інтелекту (EQ).

Об'єкт дослідження: студенти I курсу першого рівня вищої освіти.

Строки проведення: початок навчального року.

Метод збирання емпіричної інформації: суцільне тестування; у процесі психологічного дослідження було проведено тестування 1 075 студентів I курсу всіх факультетів університету (тестування іноземних студентів не проводили, оскільки тести розраховано на носіїв мови).

Аналіз результатів здійснено по університету загалом та за факультетами.

2.2. Методика дослідження та аналізу даних

Методика дослідження. Дослідження проводили за допомогою тесту структури інтелекту Р. Амтгауера, методики креативності Е. Торренса та оцінювання складових емоційного інтелекту Г. Голла.

Тест структури інтелекту Р. Амтгауера призначено для вимірювання рівня інтелектуального розвитку студентів, яких було протестовано. Його було подано студентам у надрукованому варіанті для індивідуальної роботи.

Окремі субтести зведено в набір тестів, що дозволяє оцінити рівні розвитку інтелекту (вербальний, математичний та просторовий інтелект). Субтести містять 16 – 20 завдань. Час виконання кожного субтесту обмежено, він коливається від 6 до 10 хвилин. Загальний час тестування становить 90 хвилин.

Тест складається з дев'яти субтестів, кожен із яких спрямовано на вимірювання різних функцій інтелекту.

Перший субтест "**Доповнення пропозицій**" тестує загальну обізнаність інформаційність у різних галузях знань (не тільки наукових, але й життєвих), дозволяє досліджувати індивідуальне мислення та мовне чуття студентів, яких було протестовано.

Другий субтест "**Виняток слова**" тестує здатності до абстрагування й оперування вербальними поняттями.

Третій субтест "**Аналогії**" тестує комбінаторні здібності, тобто здатності випробуваного робити власні висновки й умовиводи, ці здатності практично не змінюються з віком.

Четвертий субтест "**Узагальнення**" тестує здатності випробуваного робити висновки та узагальнення.

П'ятий субтест "**Арифметичні задачі**" тестує рівень розвитку практичного, математичного мислення, дозволяє виявити математичні здібності й наявність арифметичного мислення.

Шостий субтест "**Числові ряди**" тестує індуктивне мислення, здатності оперувати числами, визначає наявність математичних здібностей.

Сьомий субтест "**Просторова уява**" досліджує просторову уяву, комбінаторні здібності, визначає здібності бачити, сприймати й маніпулювати об'єктами в розумі, сприймати та створювати зорово-просторові композиції.

Восьмий субтест "**Просторове узагальнення**" досліджує просторову уяву та комбінаторні здібності, діагностує візуальний синтез, оцінює точність і час вирішення.

Дев'ятий субтест "**Пам'ять, мнестичні здібності**" досліджує здатності до зосередження уваги та збереження в пам'яті засвоєної інформації.

Тест розподілено на комплекси, які об'єднують у собі такі субтести:

1. **Комплекс вербальних субтестів**, що передбачає загальну здатність оперувати словами як сигналами й символами: субтести "Доповнення пропозицій", "Виняток слова", "Аналогії", "Узагальнення" – цей комплекс характеризує *вербальне мислення*.

2. **Комплекс математичних субтестів**, що передбачає здібності в галузі практичної математики та програмування: субтести "Арифметичні задачі" та "Числові ряди" – цей комплекс характеризує *математичне мислення*.

3. **Комплекс просторових субтестів**, що передбачає розвинені конструктивні здібності теоретичного та практичного плану, він містить такі субтести: "Просторова уява" і "Просторове узагальнення" – цей комплекс характеризує *просторове мислення*.

Інтерпретація даних за тестом структури інтелекту (IQ) за Р. Амтгауером:

130 балів та більше – високий рівень (IQ);

110 – 129 балів – вищий за норму (IQ);

90 – 109 балів – норма (IQ);

70 – 89 балів – нижчий за норму (IQ);

Менше за 69 балів – низький рівень (IQ).

Розподіл студентів за рівнями розвитку окремих складових інтелекту та результатів субтестів відбувається на основі відсоткової шкали, яка відповідає шкалі IQ:

низький < 36,5 %;

нижчий за норму 36,5 – 46,9 %;

норма 46,9 – 57,3 %;

вищий за норму 57,3 – 67,7 %;

високий > 67,7 %.

У процесі дослідження необхідно згрупувати студентів, згідно з їхнім балансом розвитку окремих складових інтелекту. Пропонують виділити сім типів мислення, залежно від балансу переважних оцінок:

1) вербальний – навички в оперуванні словами, вербальними конструкціями; розуміння змісту, багатство мови, спрямованість на опанування гуманітарних та суспільних наук (є найбільш корисним для тих, хто працює з людьми, – менеджерів, маркетологів);

2) математичний – навички у веденні розрахунків; розуміння формул, програмування, спрямованість до вивчення математичних та технічних наук (є найбільш корисним для тих, хто займається опрацюванням та аналізом даних, – аналітиків, економістів, фінансистів);

3) просторовий – навички в конструкторській роботі, наглядному мисленні та практичній діяльності; спрямованість на природничі та технічні науки (є найбільш корисним для тих, хто працює із дво- та тривимірними об'єктами, – проєктувальників, дизайнерів);

4) вербально-математичний – синтезований тип, що характеризує здібності до логічної та послідовної аргументації, грамотне використання слів для висловлення власних думок та емоцій (є найбільш корисним для тих, кому необхідно чітко та послідовно мислити та будувати логічні конструкції, – програмістів) ;

5) вербально-просторовий – синтезований тип, що характеризує здібності до образного мислення, творчості та прагнення реалізувати ідеї власними

руками (є найбільш корисним для людей творчих та графічних професій, – дизайнерів, спеціалістів (із реклами);

6) математично-просторовий – синтезований тип, що характеризує здібності до абстрактного мислення, пошуку закономірностей тощо (є найбільш корисним для тих, хто займається аналізом даних, побудовою теоретичних конструкцій, – аналітиків, програмістів);

7) універсальний – тип, що не має чіткої переваги окремого типу мислення.

У процесі дослідження балансу складових інтелекту було прийнято, що оцінки складових, які відрізняються на 5 % та менше, уважати однаковими для визначення змішаних типів мислення.

Креативність – це здатність знаходити несподівані, нестандартні, оригінальні способи вирішення завдань різного роду.

Креативність підвищує адаптаційні можливості в повсякденних ситуаціях, особливо в тих випадках, коли звичні способи дії виявляються неефективними. Необхідна для здійснення проривів і відкриттів, досягнення якісно іншого рівня, порівняно з наявними стандартами в навчальній і професійній діяльності.

У дослідженні використано методику оцінювання рівня креативності Е. Торренса, яка діагностує творчі здібності. Тест Е. Торренса – найбільш часто використовують у психологічній практиці як стандартизований інструмент для вимірювання творчого (креативного) мислення. Тест дозволив оцінити такі окремі креативні здібності, як гнучкість та оригінальність.

Гнучкість мислення – розкривають в умінні бути вільним від прийнятих шаблонних прийомів і способів вирішення завдань будь-якого змісту й рівня, швидко змінювати свої дії в разі зміни обстановки, оперативно переключатися з одного способу вирішення поведінки на інший, урізноманітнювати спроби розв'язання проблеми або вирішення завдання й тим самим швидше знаходити нові шляхи їхнього вирішення. Гнучкість визначено кількістю різних категорій відповідей, для визначення яких можна використовувати як самі малюнки, так і їхні назви (що іноді не збігаються). Максимальна оцінка – 10 балів. Шкала оцінювання відповідає відсотковій шкалі IQ.

Оригінальність мислення – це вияв високого рівня творчих здібностей, який указує на нестандартність мислення та відхилення від загальноприйнятого. Максимальна оцінка – 20 балів. Шкала оцінювання відповідає відсотковій шкалі IQ.

У дослідженні застосовували методику оцінювання складових емоційного інтелекту Г. Голла. Методика передбачає виокремлення п'яти складових емоційного інтелекту:

1. **Емоційна обізнаність** – це усвідомлення й розуміння своїх емоцій, а для цього потрібно постійне поповнення власного словника емоцій. Люди з високою емоційною обізнаністю більшою мірою, ніж інші, обізнані про свій внутрішній стан.

2. **Управління своїми емоціями** – це емоційна відхідливість, емоційна гнучкість тощо, інакше кажучи, довільне управління власними емоціями.

3. **Самотивація** – це управління своєю поведінкою шляхом управління емоціями.

4. **Емпатія** – це розуміння емоцій інших людей, уміння співпереживати поточному емоційному стану іншої людини, а також готовність надати підтримку. Це вміння зрозуміти стан людини за мімікою, жестами, відтінками мовлення, позою.

5. **Розпізнавання емоцій інших людей** – це уміння впливати на емоційний стан інших людей.

Шкала оцінювання інтегративного показника рівня емоційного інтелекту:

70 балів та більше – високий рівень;

40 – 69 – середній рівень;

39 та менше – низький рівень.

Шкала оцінювання окремих складових емоційного інтелекту:

14 балів та більше – високий рівень;

8 – 13 – середній рівень;

7 та менше – низький рівень.

У разі дістання оцінок, нижчих за нуль, можна говорити про повністю негативний стан відповідної складової.

2.3. Загальні показники рівня інтелекту (IQ) студентів

2.3.1. Оцінки рівня інтелекту (IQ) по університету

Результати дослідження демонструють таке: середній рівень інтелекту у студентів – 114,2 бала з можливих 192 балів за цим тестом.

Під час розподілу студентів на категорії за рівнем IQ більшість студентів дістали оцінки, вищі за норму, (39,6 %), трохи менше – норму (29,9 %), високого рівня досягли 19,3 %. Загалом можна сказати, що рівень IQ студентів є досить високим (рис. 2.1).



Рис. 2.1. Розподіл студентів університету за рівнем IQ, %

Серед складових інтелекту у студентів ХНЕУ (рис. 2.2) переважає вербальне мислення (середня оцінка – 60,5 % від максимуму, що відповідає оцінці, вищій за норму); на другому місці – математичне (54,9 %, що є нижньою межею оцінки, вищої за норму); просторове мислення дістало найменшу оцінку (49,4 %, що відповідає оцінці, нижчій за норму).

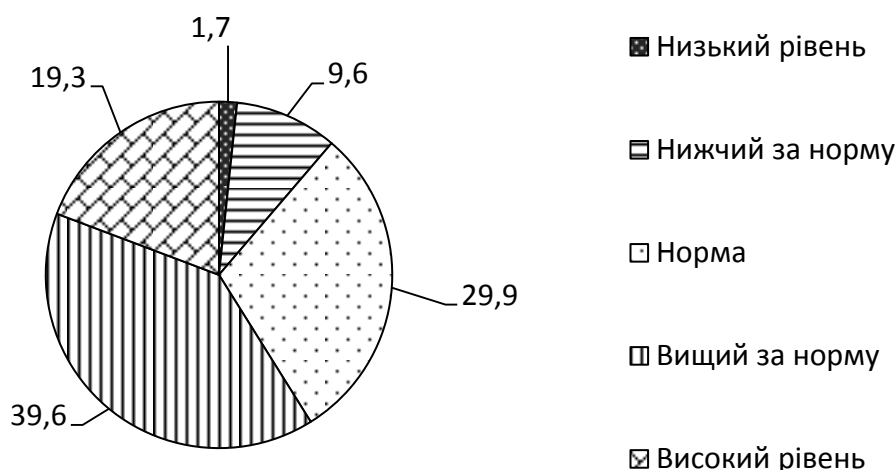

Рис. 2.2. Рівень розвитку окремих складових інтелекту, % від максимальної оцінки

Розподіл студентів за рівнем розвитку окремих складових показано на рис. 2.3. Розподіл студентів за вербальним інтелектом є нормальним, із максимумом на оцінці, вищій за норму, (43,4 %). Загалом 64,8 % дістали оцінки, вищі за норму та високі. Це свідчить про високий рівень (оцінок, нижчих за норму та низьких, лише 9,5 % разом). Рівень математичного мислення у студентів є трохи нижчим, ніж вербального (оцінок, нижчих за норму та низьких, 35,2 %), частка студентів із дуже високими оцінками також є великою (26,6 % дістали високі оцінки). Оцінки за просторовим мисленням

є середніми (високі та вищі за норму оцінки дістали 30,5 %), велика кількість студентів перебуває на середньому рівні (оцінку "норма" дістали 26,6 %) та менше ніж половина студентів – на низькому рівні (42,8 % дістали оцінки, нижчі за норму та низькі).

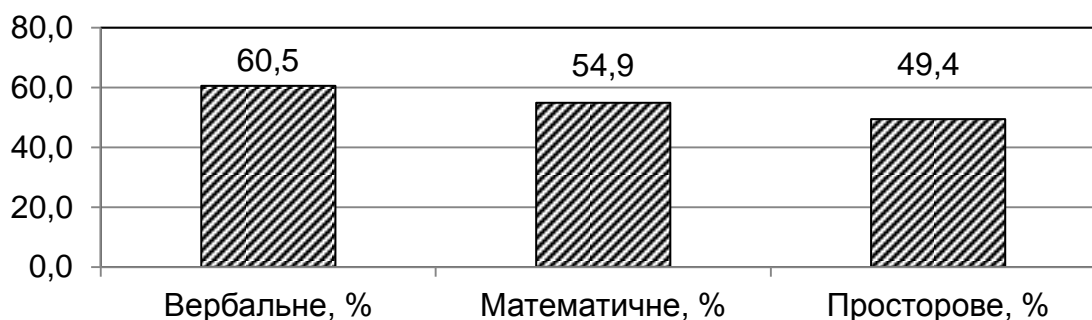

Рис. 2.3. Розподіл студентів за рівнем розвитку окремих складових інтелекту, %

Розподіл студентів за типами мислення показано на рис. 2.4.

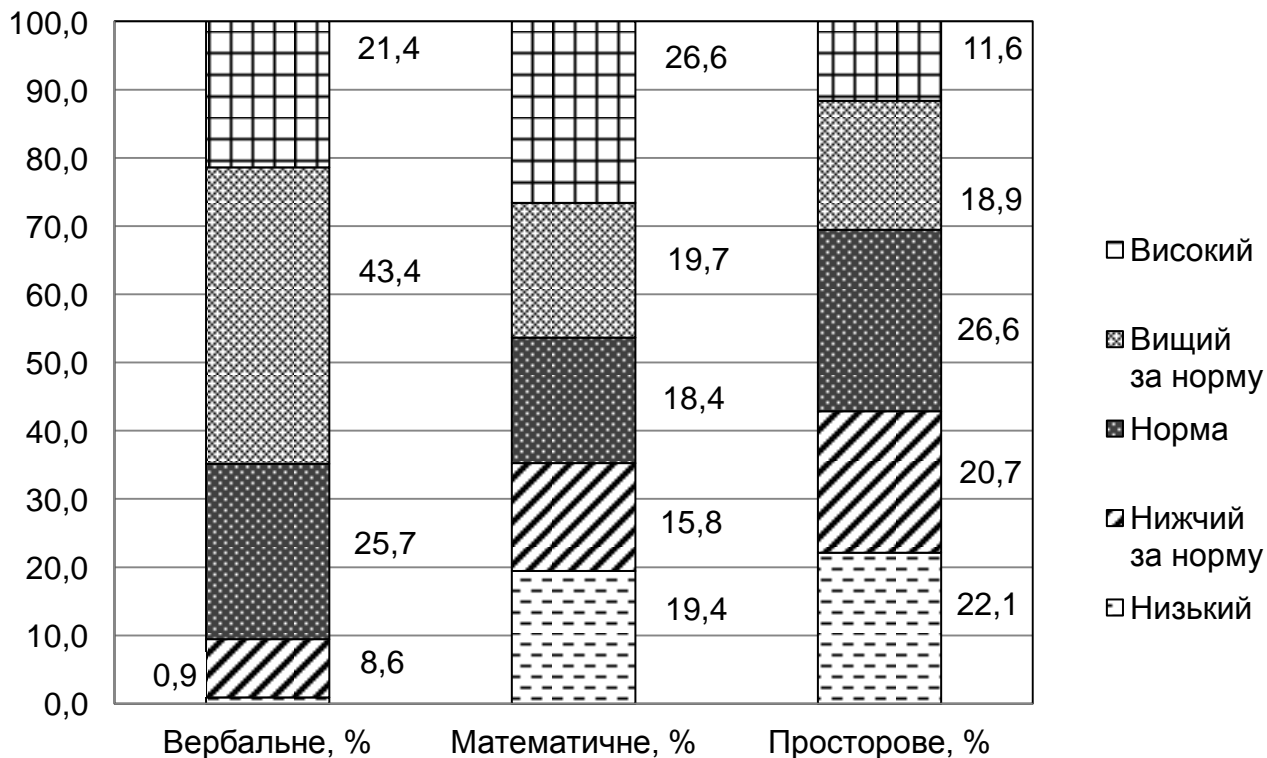

Рис. 2.4. Розподіл студентів за типами мислення, %

Найбільша частина студентів має виключно вербальне мислення (37,1 %), на другому місці – математичне (23,0 %), на третьому місці – вербально-математичне (11,9 %). Просторове, вербально-просторове та математично-просторове дістали невеликі оцінки (від 6,6 до 9,5 %). Тобто просторове мислення поширено серед студентів, але в невеликій кількості. Особливу увагу потребує категорія "універсальне" – ті студенти, що мають однаковий рівень розвитку всіх складових, (4,6 %).

У методиці тесту IQ Амтгауера виокремлено розподіл студентів, згідно зі спрямуванням (теоретичним та практичним). Результати показано на рис. 2.5.

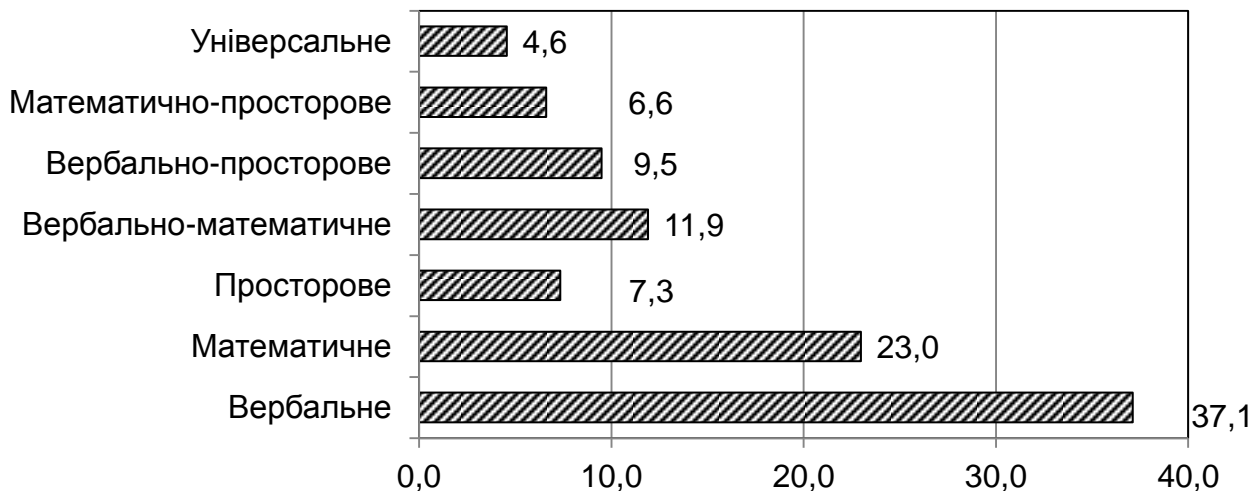

Рис. 2.5. Розподіл студентів за спрямуванням мислення, %

Більше ніж половина студентів мають теоретичне мислення (51,8 %), практичне мислення переважає у 23,4 %, інші 24,7 % не мають чітко виявленої переваги.

2.3.2. Загальні показники за окремими субтестами

Середні показники по університету за кожним із субтестів показано на рис. 2.6. Найкращі результати за мнестичними здібностями (84,1 %). Серед складових інтелекту найкращі результати за субтестом "Виняток слова" (68,3 %). Загалом усі вербальні субтести дістали високі оцінки, крім субтесту "Аналогії". Математичні субтести дістали загалом нижчі оцінки (60,5 та 49,2 %). Найменшу оцінку дістав субтест "Просторове узагальнення" (37,6 %).

Розподіл студентів за оцінками за кожним із субтестів показано на рис. 2.7 – 2.16.

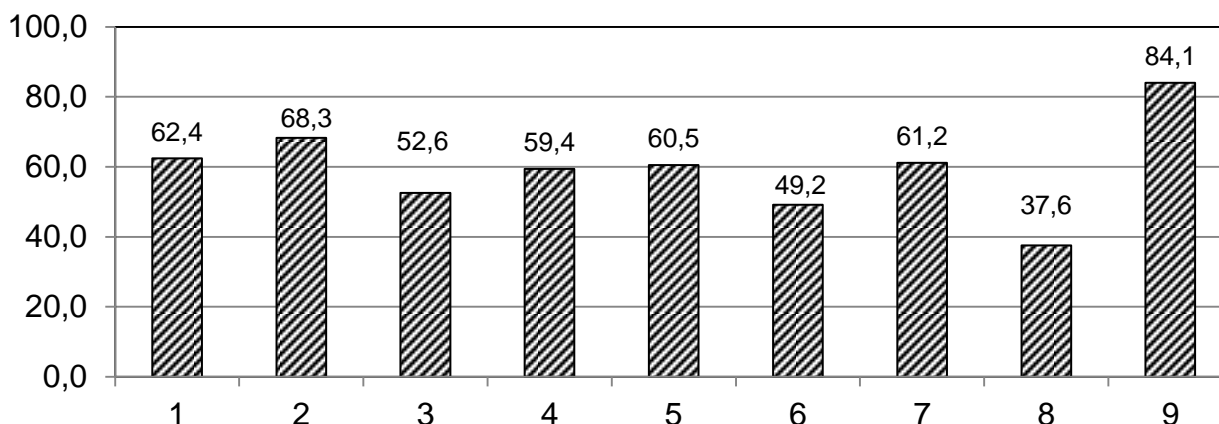

Умовні позначення:

- 1 – субтест 1 "Доповнення пропозицій";
- 2 – субтест 2 "Виняток слова";
- 3 – субтест 3 "Аналогії";
- 4 – субтест 4 "Узагальнення";
- 5 – субтест 5 "Арифметичні задачі";
- 6 – субтест 6 "Числові ряди";
- 7 – субтест 7 "Просторова уява";
- 8 – субтест 8 "Просторове узагальнення";
- 9 – субтест 9 "Пам'ять, мнестичні здібності".

Рис. 2.6. Середні показники по університету за кожним із субтестів, %

Результати дослідження за субтестом "Доповнення пропозицій" демонструють таке: 44,0 % студентів університету показали високі результати; 28,4 % студентів – вищі за норму; 14,1 % – норму; 8,7 % – нижчі за норму; 4,8 % – низькі (рис. 2.7).



Рис. 2.7. Результати субтесту "Доповнення пропозицій", %

Визначені результати свідчать про те, що в більшості студентів на високому рівні розвинено індуктивно-мовне мислення, широкий лексичний запас, відносно високий рівень обізнаності в життєвих і наукових сферах.

Результати дослідження за субтестом "Виняток слова" демонструють таке: більшість студентів університету (64,4 %) показали високі результати; 20,4 % студентів – вищі за норму; 11,1 % – норму; 3,1 % – нижчі за норму і 1,1 % – низькі (рис. 2.8).

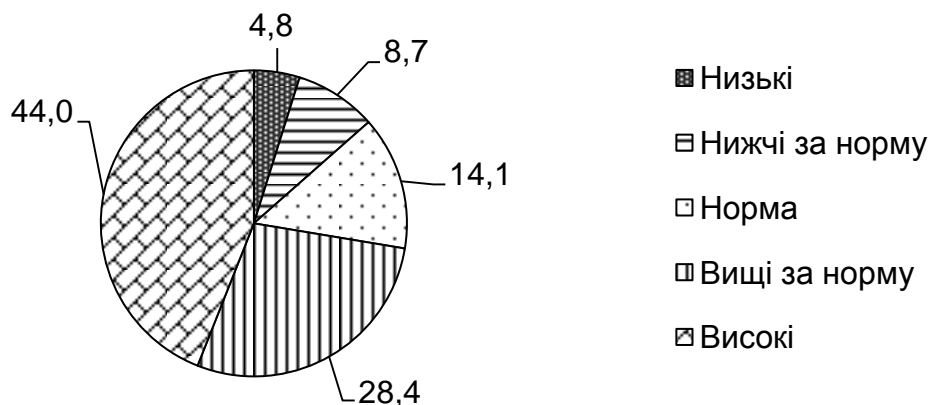

Рис. 2.8. Результати субтесту "Виняток слова", %

Визначені результати свідчать про те, що студенти на високому рівні володіють здатністю до абстрагування (виявлення відмінностей і подібностей предметів), класифікацією понять і мовним мисленням, яке дозволяє людині повністю абстрагуватися від явищ навколишньої дійсності, використовуючи замість образів явищ знакові символи цих явищ – слова.

Результати дослідження за субтестом "Аналогії": 27,6 % студентів університету показали високі результати; 22,0 % студентів – вищі за норму; 18,0 % – норму; 13,3 % – нижчі за норму та 19,0 % – низькі (рис. 2.9).

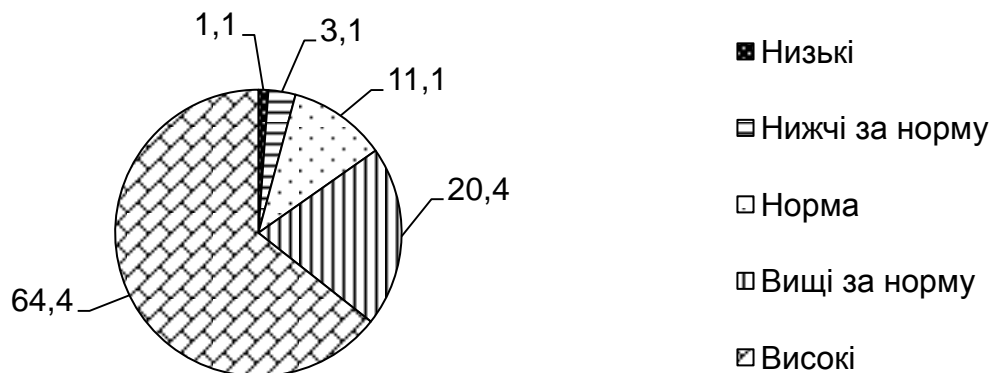

Рис. 2.9. Результати субтесту "Аналогії", %

Визначені результати свідчать про те, що студенти володіють комбінаторними здібностями, що дозволяє створювати нові образи об'єктів, трансформувати образ у кінцевий результат комбінаторної задачі; гнучкість мислення та здатність до переключення уваги у процесі аналізу на середньому рівні. Серед вербальних субтестів цей здобув найменший результат. Особливо слід зазначити аномально велику кількість студентів (19,0 %), що дуже погано виконали завдання, тому мають досить низькі комбінаторні здібності.

Результати дослідження за субтестом "Узагальнення": більшість студентів університету (37,9 %) показали високі результати; 12,9 % студентів – вищі за норму; 27,6 % – норму; 13,3 % – нижчі за норму і 8,3 % – низькі (рис. 2.10).

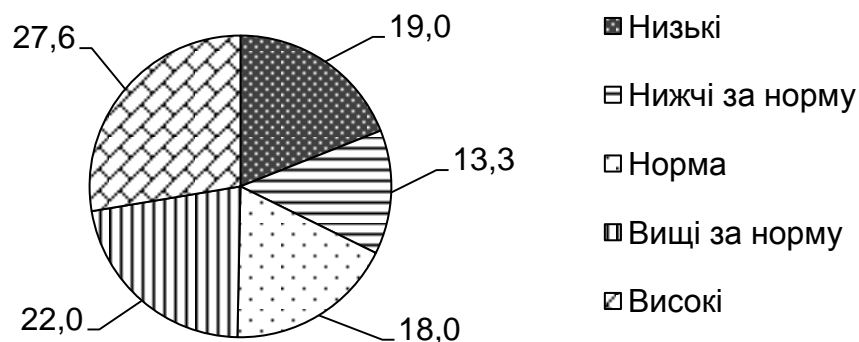

Рис. 2.10. Результати субтесту "Узагальнення", %

Визначені результати свідчать про те, що в більшості студентів досить високо розвинено точність логічного розподілу відомостей і здатність до узагальнення, тобто здатність до поєднання, групування об'єктів на основі певної ознаки. Особливо слід зазначити, що максимальна кількість студентів із високими та оцінками "норма". Це свідчить, що студенти, зазвичай, мають високий або нормативний рівень. Ураховуючи формат завдання, студентів розподілено на тих хто, досить точно розуміє порядок узагальнення та виокремлення максимально точних спільних рис; і тих, хто може лише приблизно визначити їх.

Результати дослідження за субтестом "Арифметичні задачі": більшість студентів (47,0 %) показали високі результати; 13,0 % студентів – вищі за норму; 12,1 % – норму; 10,6 % – нижчі за норму та 17,3 % – низькі (рис. 2.11).

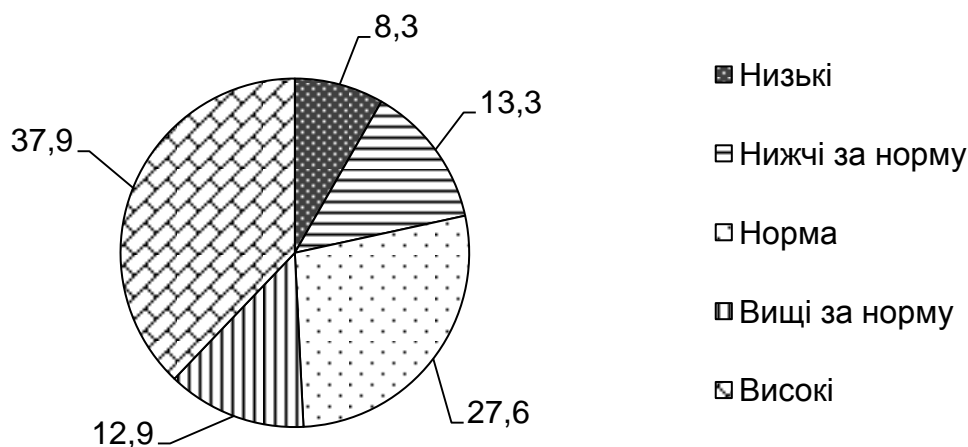

Рис. 2.11. Результати субтесту "Арифметичні задачі", %

Визначені результати свідчать про те, що в більшості студентів на високому рівні розвинено арифметичні здібності, тобто здатності досить швидко виконувати розрахунки "в думці", використовувати алгоритмічні процедури розрахунків, аналітичні здібності та практичне математичне мислення. Слід зауважити на трохи більше значення низьких результатів. Тобто чітко виокремлено студентів, які досить легко справляються з математичними завданнями; та тих, у кого вони викликають значні труднощі.

Результати дослідження за субтестом "Числові ряди": 26,9 % студентів показали високі результати; 14,3 % студентів – вищі за норму; 14,2 % – норму; 15,9 % – нижчі за норму та 28,7 % – низькі (рис. 2.12).

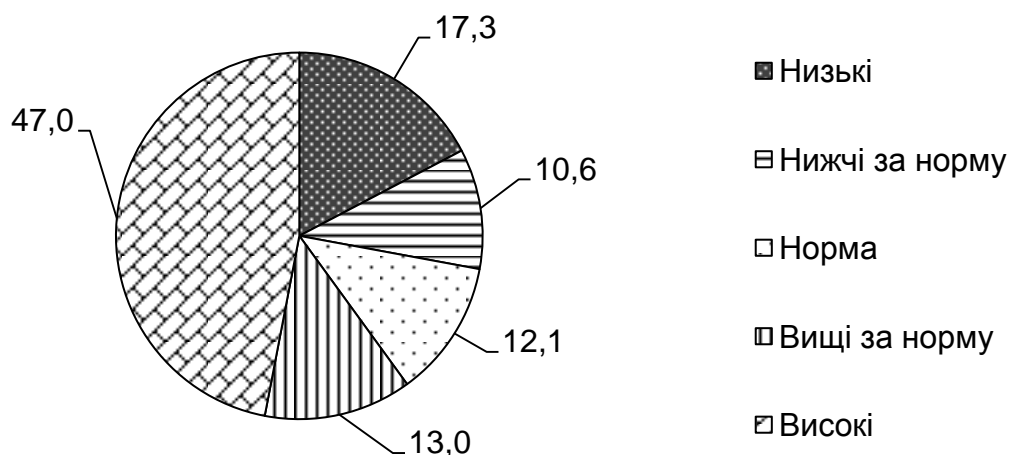

Рис. 2.12. Результати субтесту "Числові ряди", %

Визначені результати свідчать про те, що студенти володіють індуктивним, теоретичним і математичним мисленням, здібностями оперувати числами й обчислювальними здібностями, у них на середньому рівні розвинено здатності до виявлення нових зв'язків, оволодіння загальними прийомами, які приводять їх до вирішення нових завдань та оволодіння новими знаннями. Як і в попередньому субтесті чітко виділяються ті, хто легко справляється із цими завданнями; та ті, у кого вони викликають труднощі.

Результати дослідження за субтестом "Просторова уява": 44,6 % студентів показали високі результати; 20,0 % студентів – вищі за норму; 16,9 % – норму; 9,7 % – нижчі за норму та 8,8 % – низькі (рис. 2.13).

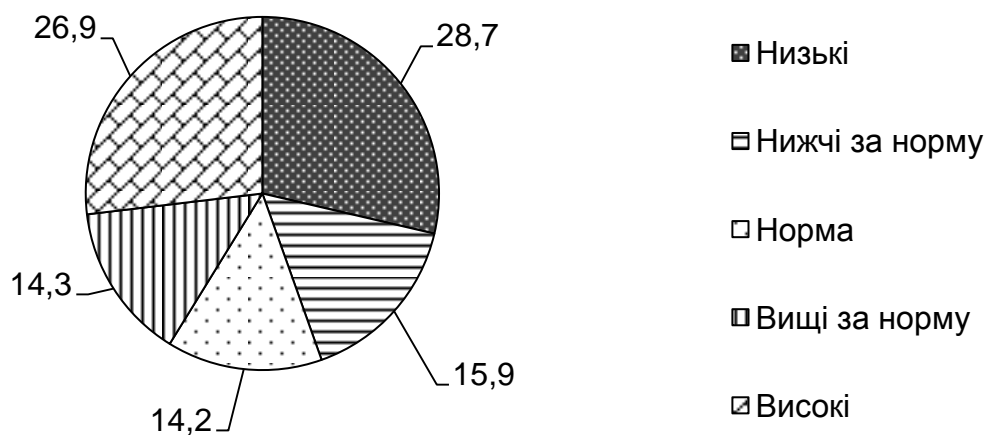

Рис. 2.13. Результати субтесту "Просторова уява", %

Визначені результати свідчать про те, що студенти володіють просторовою уявою, наочно-дієвим мисленням і конструктивними здібностями на середньому рівні, до того ж розподіл студентів за групами оцінок є майже однаковим.

Результати дослідження за субтестом "Просторове узагальнення" є низькими: 8,6 % студентів дістали високі оцінки; 8,6 % студентів – вищі за норму; 19,8 % – норму; 19,5 % – нижчі за норму та 43,5 % – низькі (рис. 2.14).

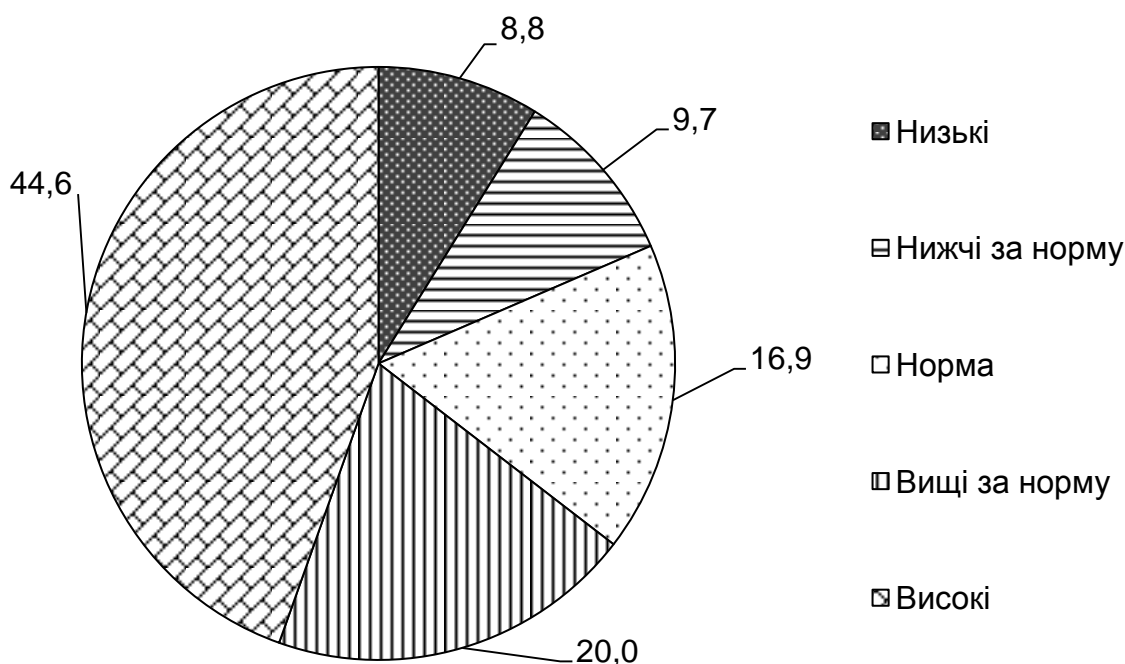

Рис. 2.14. Результати субтесту "Просторове узагальнення", %

Визначені результати свідчать про те, що наочно-дієве мислення, здатності до об'ємно-геометричного аналізу, оперування просторовими образами й узагальнення у студентів розвинено на низькому рівні.

Результати дослідження за субтестом "Пам'ять, мнестичні здібності": більшість студентів (85,7 %) показали високі результати; 5,1 % студентів – вищі за норму; 5,4 % – норму; 1,6 % – нижчі за норму та 2,2 % – низькі (рис. 2.15).

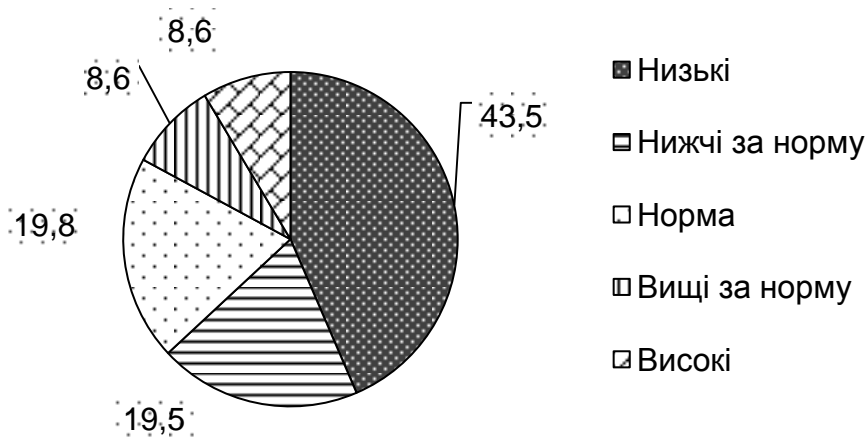

Рис. 2.15. Результати субтесту "Пам'ять, мнестичні здібності", %

Визначені результати свідчать про те, що у студентів розвинено вміння працювати з формальними та смисловими ознаками слів, які зберігаються в короткочасній пам'яті: саме з обсягом короткочасної пам'яті пов'язано "рухливий інтелект", який дозволяє швидко вирішувати нові завдання; саме від цього виду пам'яті залежить кмітливість.

На рис. 2.16 показано порівняння розподілу студентів за оцінками субтестів.

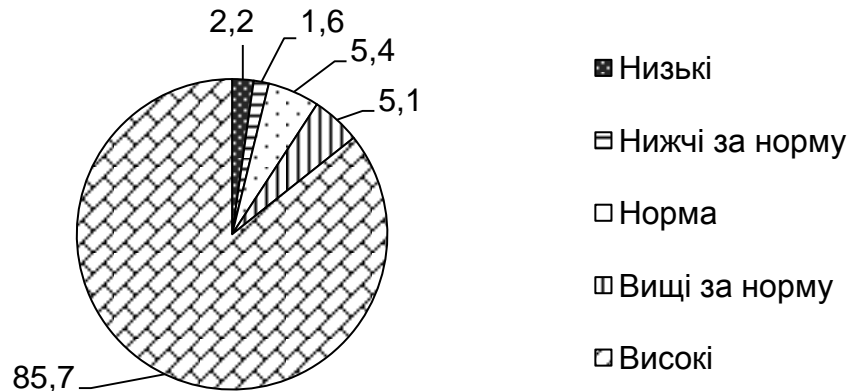
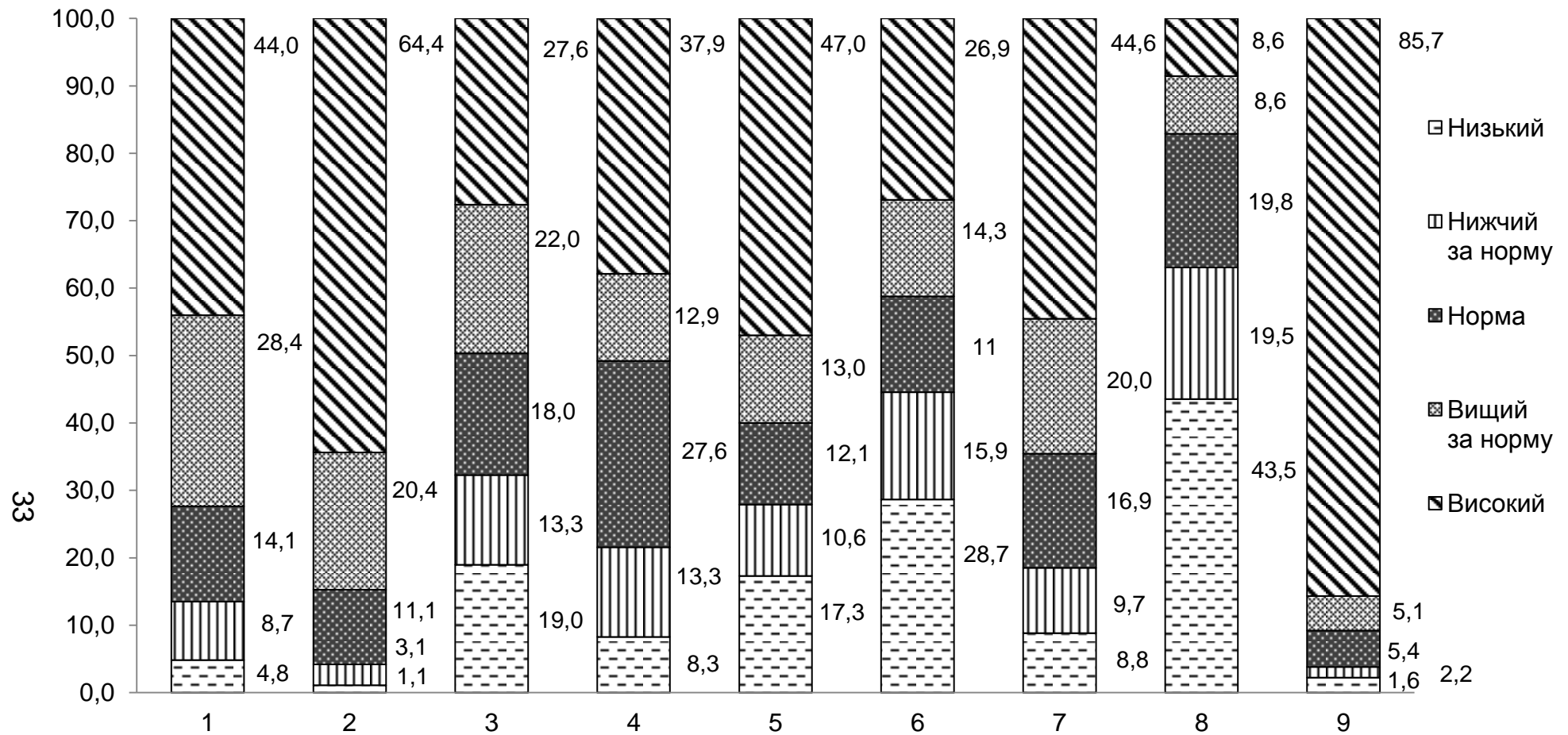

Умовні позначення:

субтест 1 – "Доповнення пропозицій";

субтест 2 – "Виняток слова";

субтест 3 – "Аналогії";

субтест 4 – "Узагальнення";

субтест 5 – "Арифметичні задачі";

субтест 6 – "Числові ряди";

субтест 7 – "Просторова уява";

субтест 8 – "Просторове узагальнення";

субтест 9 – "Пам'ять, мнестичні здібності".

Рис. 2.16. Розподіл студентів за рівнем оцінок у кожному із субтестів, %

2.3.3. Оцінки рівня інтелекту (IQ) за факультетами

Серед опитаних 20,7 % студентів становили студенти факультету економіки і права (ЕП); 14,2 % – факультету економічної інформатики (ЕІ); 16,2 % – факультету консалтингу і міжнародного бізнесу (КіМБ); 23,8 % – факультету менеджменту і маркетингу (МіМ); 16,8 % – факультету міжнародних економічних відносин (МЕВ); 8,3 % – фінансового факультету (ФФ).

Результати оцінки рівня IQ студентів за факультетами та спеціальностями / освітніми програмами наведено в табл. 2.1.

Таблиця 2.1

Результати оцінювання рівня IQ за факультетами та освітніми програмами

Факультети, освітні програми	Кількість студентів	Середній рівень IQ
1	2	3
Університет	1 075	114,2
Економіки і права	222	112,5
Бізнес-статистика і аналітика	8	112,0
Економіка підприємства	37	114,9
Економічна теорія та економічна політика	2	118,0
Медіа-комунікації	28	116,0
Правове регулювання економіки	31	110,6
Публічне управління	20	101,6
Реклама і зв'язки з громадськістю	36	114,8
Управління персоналом та економіка праці	32	112,6
Управління соціальною сферою	28	112,4
Економічної інформатики	153	123,3
Економічна кібернетика	20	127,2
Інженерія програмного забезпечення	37	126,0
Інформаційні системи та технології	10	123,0
Кібербезпека	14	122,1
Комп'ютерні науки	44	123,0
Комп'ютерні технології та системи видавничо-поліграфічних виробництв	4	118,0
Технології електронних мультимедійних видань	21	118,1
Управління складними системами	3	120,7
Консалтингу і міжнародного бізнесу	174	110,5
Бізнес-консалтинг	8	118,5
Міжнародний бізнес	50	114,1
Міжнародні відносини, суспільні комунікації та регіональні студії	65	107,1

1	2	3
Облік і аудит	42	110,3
Фінансово-економічна безпека	9	109,1
Менеджменту і маркетингу	256	112,0
Бізнес-адміністрування	61	107,7
Логістика	25	115,9
Маркетинг	48	120,1
Менеджмент інноваційної діяльності	31	116,4
Менеджмент організацій і адміністрування	62	106,8
Підприємництво	29	110,9
Міжнародних економічних відносин	181	115,5
Міжнародна економіка	69	125,6
Міжнародна торгівля	15	123,5
Міжнародний менеджмент	35	115,0
Туризм	62	102,6
Фінансовий	89	113,5
Банківська справа	20	107,6
Митна справа	36	113,5
Оподаткування	6	101,7
Фінанси і кредит	27	120,4

*За кількості студентів спеціальності, меншій ніж 5 осіб, середнє значення IQ є недостовірним.

Максимальне значення (123,3 бала) набрано студентами факультету економічної інформатики, мінімальне значення (110,5 бала) – студентами факультету консалтингу та міжнародного бізнесу (рис. 2.17).



Рис. 2.17. Середнє значення IQ студентів різних факультетів, %

У середньому найвищим IQ характеризуються студенти факультетів EI, МЕВ, ФФ (рис. 2.18).

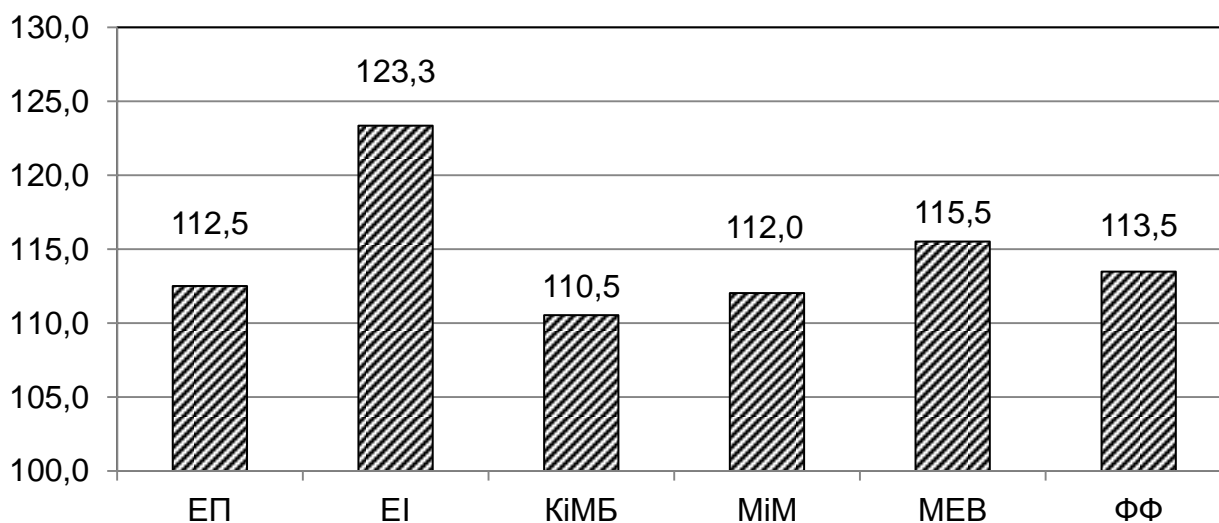

Рис. 2.18. Розподіл студентів за рівнем IQ за факультетами, %

Найбільше студентів із високим рівнем IQ (див. рис. 2.18) на факультеті EI (35,3 %), найменше – на EP (9,9 %). Низьких оцінок та нижчих за норму найменше на факультеті EI (0 та 3,9 %, відповідно). Найбільше студентів із високими та вищими за норму оцінками на факультетах EI та MEV (сумарна оцінка 77,8 та 61,3 %, відповідно).

На рис. 2.19 показано узагальнені результати окремих структурних складових інтелекту за факультетами.

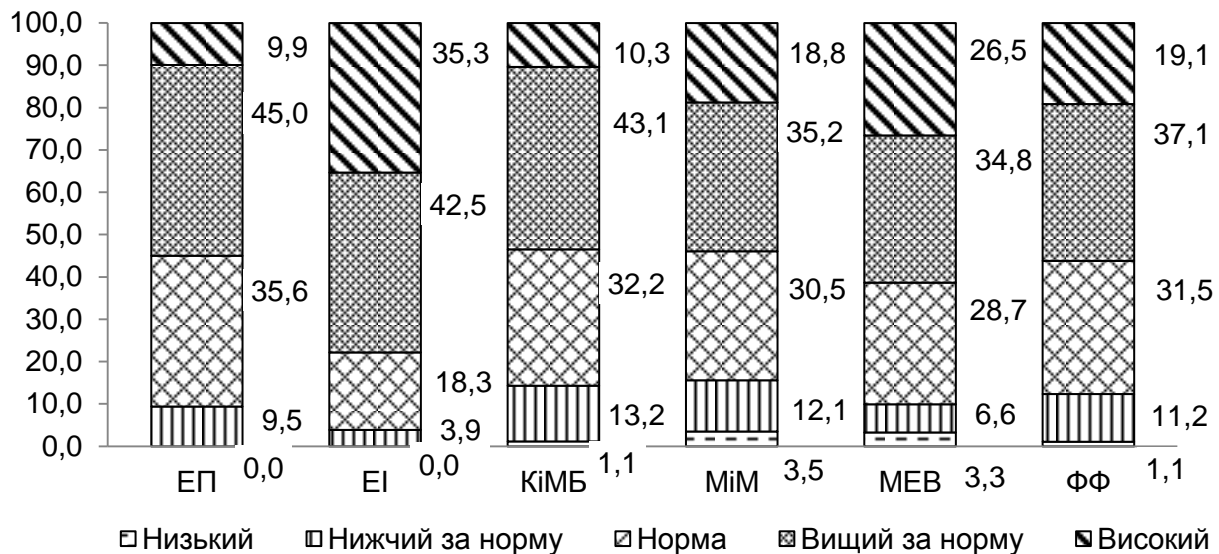

Рис. 2.19. Середня оцінка розвитку складових інтелекту у студентів кожного з факультетів, %

Найвищі оцінки вербального інтелекту на факультетах ЕІ та МЕВ, математичного – на ЕІ, просторовий інтелект найбільш розвинено на факультетах ЕІ, ФФ та МЕВ.

Розподіл студентів за рівнями оцінок розвитку складових інтелекту за факультетами показано на рис. 2.20 – 2.22.

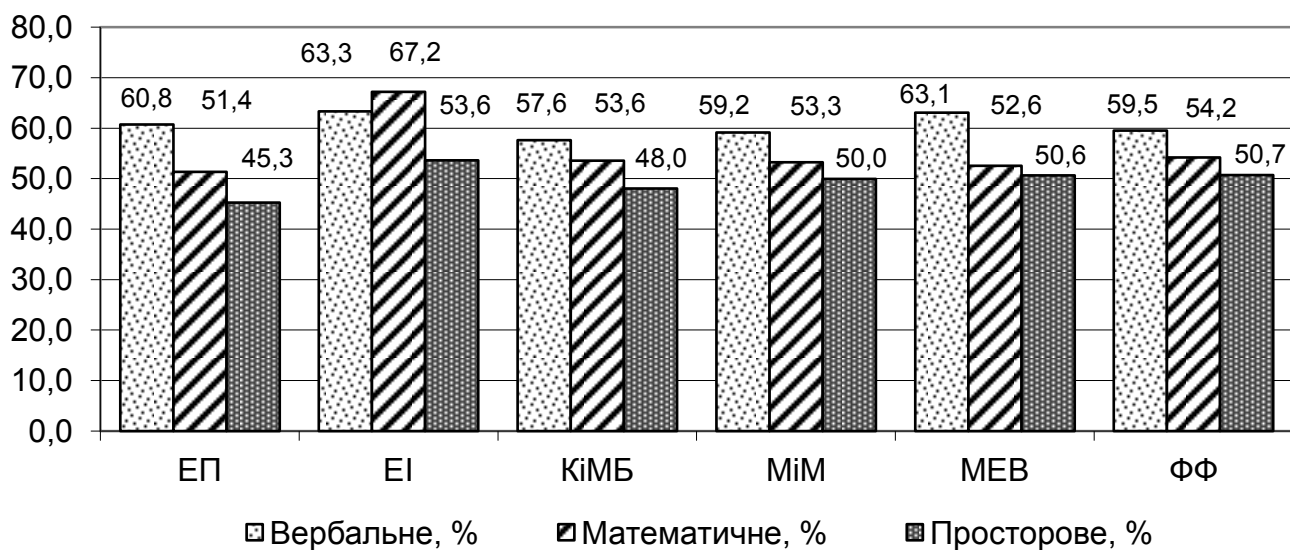

Рис. 2.20. Розподіл студентів за рівнями оцінок розвитку вербальної складової інтелекту за факультетами, %



Рис. 2.21. Розподіл студентів за рівнями оцінок розвитку математичної складової інтелекту за факультетами, %

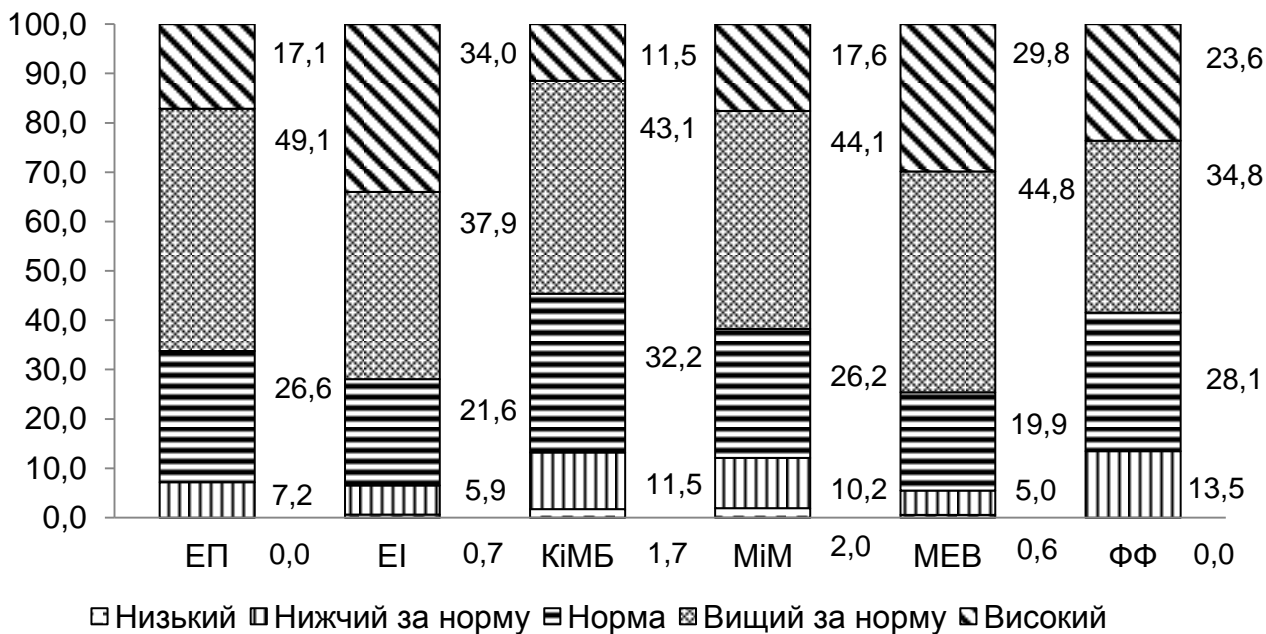

Рис. 2.22. Розподіл студентів за рівнями оцінок розвитку просторової складової інтелекту за факультетами, %

Середні результати оцінок окремих субтестів за факультетами наведено в табл. 2.2.

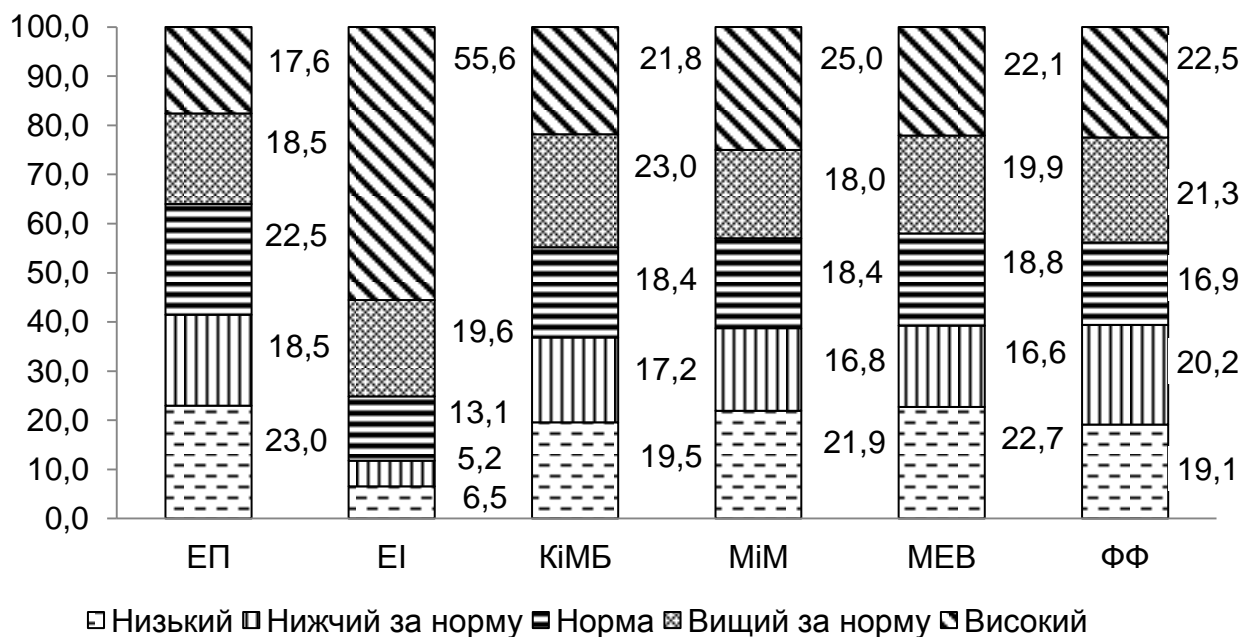
Таблиця 2.2

Середні результати оцінок окремих субтестів за факультетами

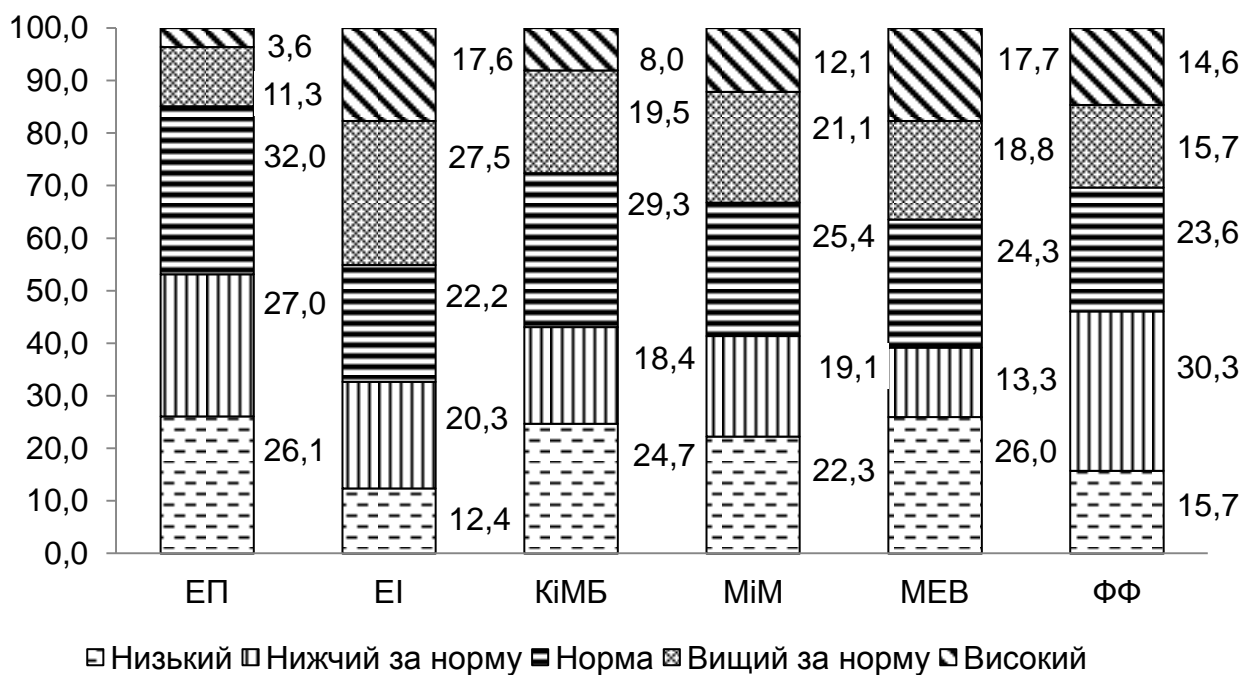
Субтести	EP	EI	KiMB	MiM	MEV	FF	Університет
Субтест 1 "Доповнення пропозицій"	62,3	63,5	65,0	60,2	62,3	62,7	62,4
Субтест 2 "Виняток слова"	65,8	69,9	69,4	69,3	68,0	68,0	68,3
Субтест 3 "Аналогії"	48,6	60,3	51,0	52,5	53,3	50,9	52,6
Субтест 4 "Узагальнення"	64,2	61,0	49,8	56,3	66,7	57,6	59,4
Субтест 5 "Арифметичні задачі"	57,6	76,3	57,0	58,6	56,6	61,2	60,5
Субтест 6 "Числові ряди"	45,1	58,1	50,1	48,0	48,6	47,2	49,2
Субтест 7 "Просторова уява"	58,7	65,4	59,7	61,9	60,4	62,8	61,2
Субтест 8 "Просторове узагальнення"	31,8	41,9	36,4	38,1	40,9	38,7	37,6
Субтест 9 "Пам'ять, мнестичні здібності"	89,8	83,7	84,3	81,5	80,9	83,8	84,1

У процесі аналізу середніх результатів оцінки окремих субтестів за факультетами можна сказати, що жоден факультет не відрізняється дуже значно, порівняно із середніми оцінками по університету. На факультеті ЕІ результати є значно вищими, порівняно зі всім університетом, за субтестом 3 "Аналогії", субтестом 5 "Арифметичні задачі", субтестом 6 "Числові ряди". Студенти факультету КіМБ показали нижчі значення, ніж по всьому університету, за субтестом 4 "Узагальнення". Студенти факультету ЕП здобули значно нижчі результати за субтестом 8 "Просторове узагальнення".

Розподіл студентів за типами мислення за факультетами наведено в табл. 2.3.

Таблиця 2.3

Розподіл студентів за типами мислення за факультетами, %

Типи мислення	ЕП	ЕІ	КіМБ	МіМ	МЕВ	ФФ
Тільки вербальний	50,0	19,6	29,9	33,2	47,5	39,3
Тільки математичний	20,3	43,8	22,4	20,3	16,6	15,7
Тільки просторовий	3,6	5,9	8,0	10,5	6,1	11,2
Вербально-математичний	11,7	13,1	13,8	12,9	7,7	12,4
Вербально-просторовий	9,0	5,9	10,3	10,5	12,7	5,6
Математично-просторовий	2,3	9,8	8,0	7,8	6,1	6,7
Універсальний	3,2	2,0	7,5	4,7	3,3	9,0

Аналіз розподілу студентів за переважним типом мислення свідчить про наявність деякої залежності за факультетами.

На всіх факультетах, крім ЕІ, переважають студенти з вербальним мисленням (найбільшою є їхня частка на ЕП та МЕВ – 50,0 та 47,5 %, відповідно), а на другому місці студенти з математичним мисленням (15,7 – 22,4 %). На факультеті ЕІ, навпаки, найбільше студентів із математичним мисленням (43,8 %), а з вербальним – 19,6 %.

Студентів змішаного типу мислення не багато – 25 – 30 %. Найбільше на факультетах КіМБ та МіМ (32,1 та 31,2 %, відповідно). Серед них переважає вербально-математичне мислення 11,7 – 13,8 %, крім факультету МЕВ, де переважає вербально-просторове (12,7 %).

"Універсалів" найбільше на факультетах МіМ та МЕВ (7,5 та 9,0 %, відповідно).

Розподіл студентів за переважною спрямованістю мислення за факультетами наведено в табл. 2.4.

Розподіл студентів за переважною спрямованістю мислення за факультетами

Спрямованість	Факультети					
	ЕП	ЕІ	КіМБ	МіМ	МЄВ	ФФ
Універсали	23,4	26,1	30,5	25,0	21,5	20,2
Теоретики	60,4	43,8	35,1	51,2	63,0	56,2
Практики	16,2	30,1	34,5	23,8	15,5	23,6

Найбільше студентів із теоретичним мисленням на факультеті МЄВ (63,0 %), найменше – на КіМБ (35,1 %). Практиків найбільше на факультеті КіМБ (34,5 %), найменше – на МЄВ (15,5 %). Універсалів найбільше на КіМБ (30,5 %), а найменше – на ФФ (20,2 %).

2.4. Загальні показники креативності студентів

2.4.1. Показники креативності по університету

За тестом креативності визначено такі результати (рис. 2.23):

гнучкість – 8,1 бала (із 10 максимальних);

оригінальність – 9,8 бала (із 20 максимальних).

Згідно з рис. 2.23, оцінка креативності (гнучкості) студентів є досить високою (високий рівень – 48,5 %, вищий за норму – 43,8 %).



Рис. 2.23. Розподіл студентів за рівнем креативності (гнучкості), %

Згідно з рис. 2.24, оцінка креативності (оригінальності) студентів університету перебуває на середньому рівні (норма – 43,6 %); оцінок, нижчих за норму – 27,9 %, вищих за норму – лише 21,0 %.

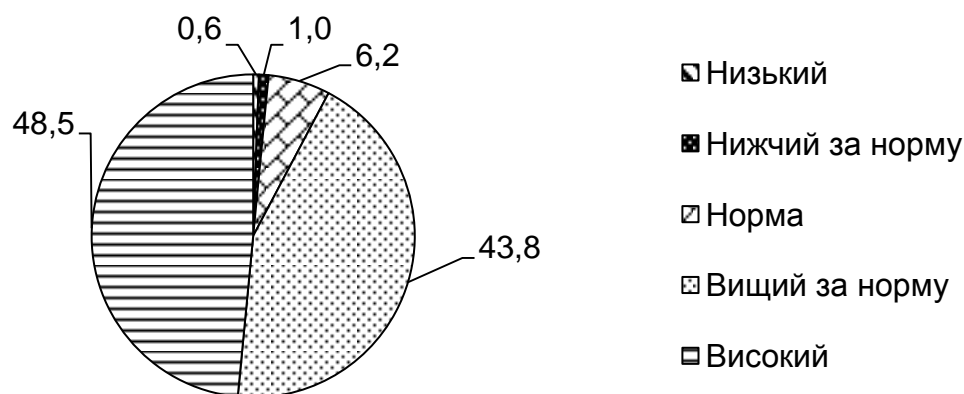

Рис. 2.24. Розподіл студентів за рівнем креативності (оригінальності), %

2.4.2. Показники креативності за факультетами

Показники креативності та розподіл студентів за рівнями креативності показано на рис. 2.25 – 2.28.

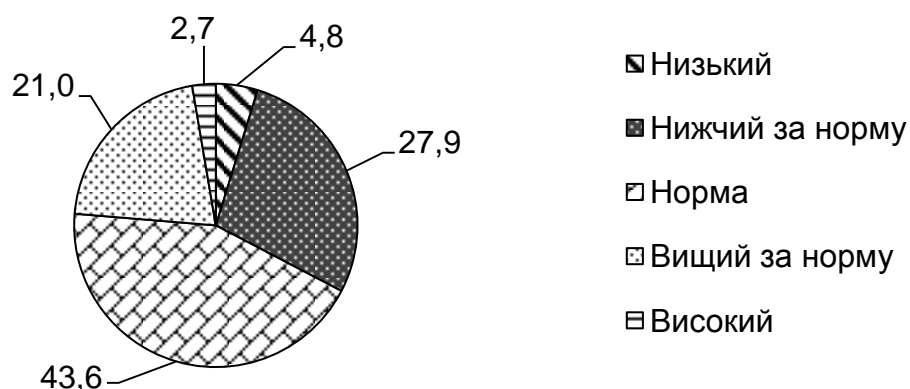

Рис. 2.25. Середній рівень креативності (гнучкості) студентів за факультетами, бали



Рис. 2.26. Середній рівень креативності (оригінальності) студентів за факультетами, бали

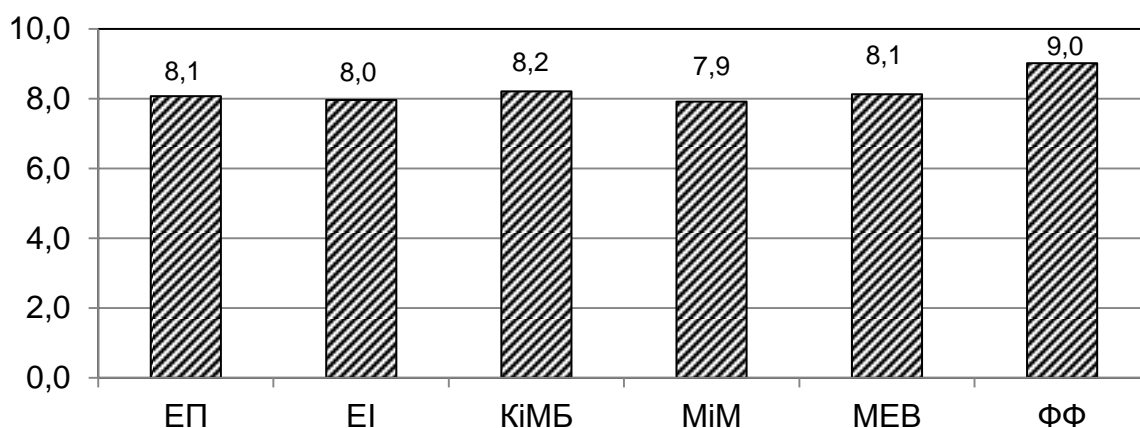

Рис. 2.27. Розподіл студентів факультетів за оцінками рівня креативності (гнучкості), %

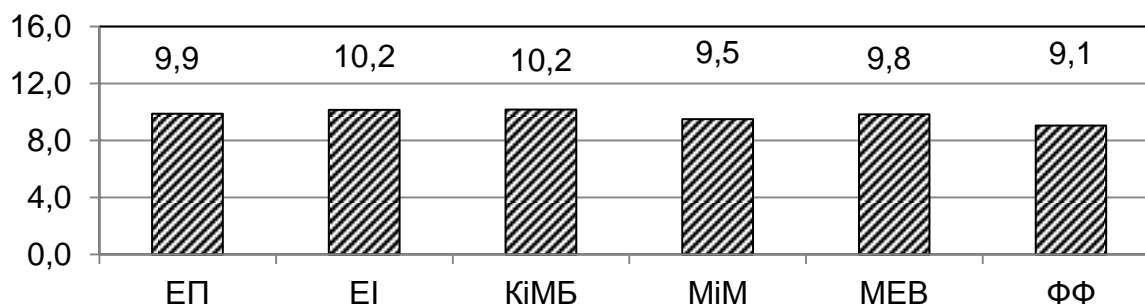

Рис. 2.28. Розподіл студентів факультетів за оцінками рівня креативності (оригінальності), %

Загалом рівень креативності студентів мало відрізняється, залежно від факультету, однак можна виокремити деякі тенденції.

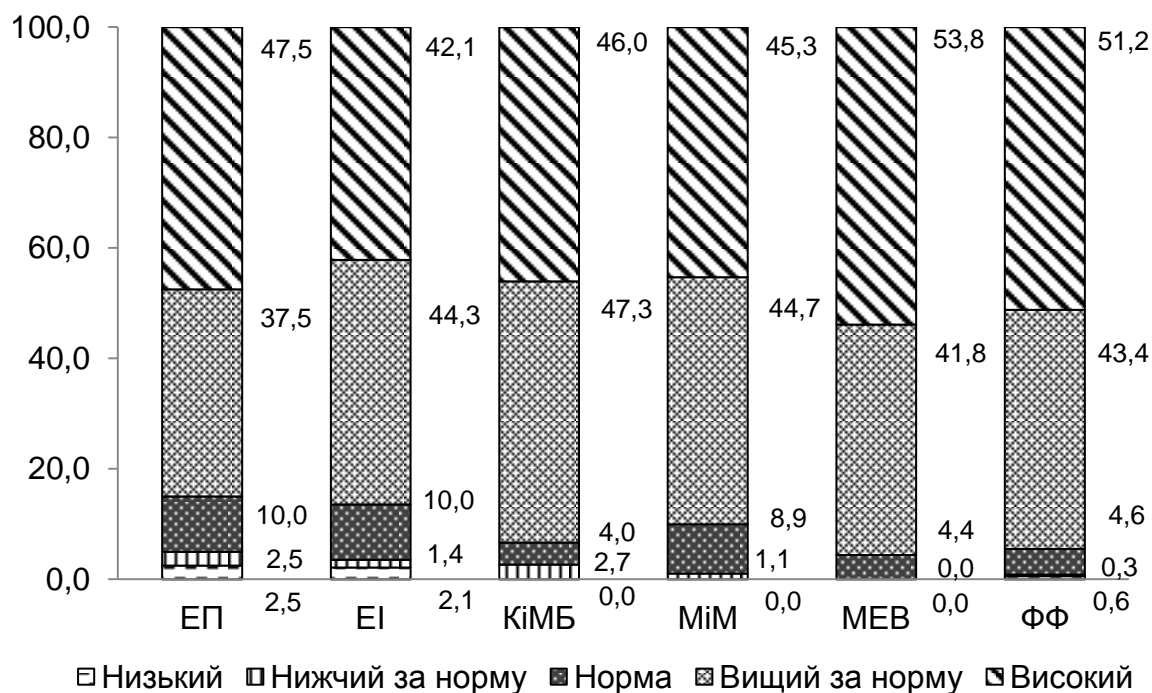
Найменший рівень креативності на факультеті ЕП. Найвищий рівень креативності на факультетах МЕВ та ФФ (на МЕВ є вищою гнучкість, на ФФ – оригінальність).

2.5. Загальні оцінки рівня емоційного інтелекту (EQ) студентів

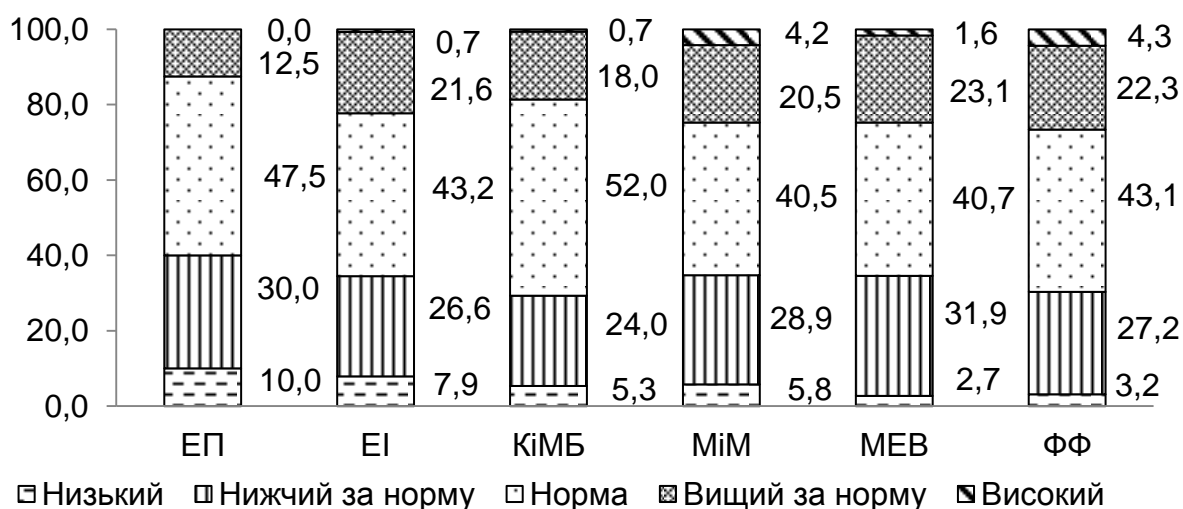
2.5.1. Оцінки рівня емоційного інтелекту (EQ) по університету

Середній рівень емоційного інтелекту становить 33,3 бала, що відповідає низькій оцінці (меншій за 39 балів). Рівень розвитку кожної зі складових емоційного інтелекту показано на рис. 2.29.



Рис. 2.29. Рівень розвитку кожної зі складових емоційного інтелекту, бали

Показники "емоційна обізнаність", "емпатія", "розпізнавання емоцій інших людей" дістали середні оцінки (понад 7,5 балів). "Самотивація" та "управління своїми емоціями" дістали низькі оцінки (нижчі за 7,5 балів). Особливо низьку оцінку дістало "управління своїми емоціями" (1,7 бала), що свідчить про майже відсутність цієї характеристики у студентів.

Результати розподілу студентів за рівнями розвитку емоційного інтелекту та його складових показано на рис. 2.30.

Розподіл студентів за рівнем EQ свідчить про перевагу низьких оцінок (49,5 % низьких оцінок, порівняно із 30,1 % середніх). Високі оцінки рівня EQ дістали лише 14,0 % від усіх студентів.

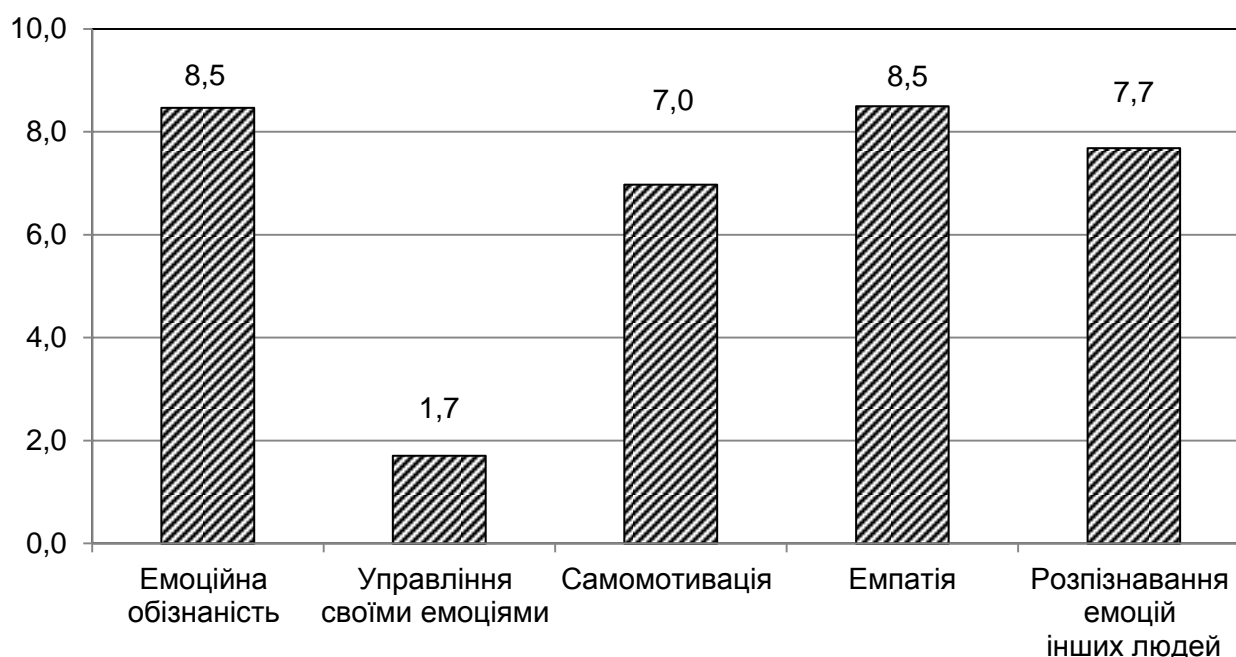
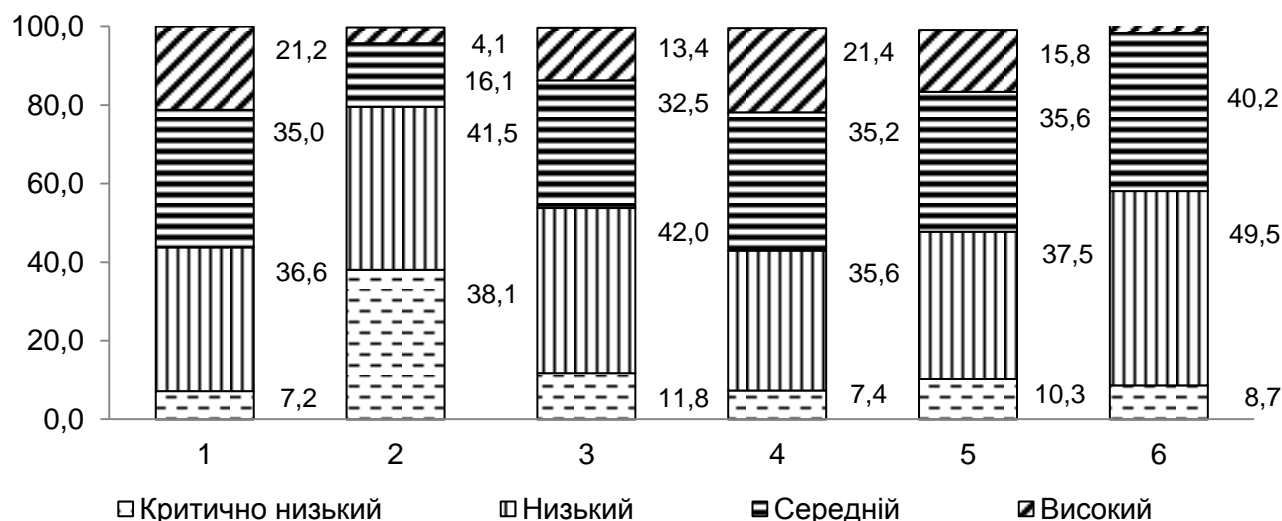

Умовні позначення:

- 1 – емоційна обізнаність;
- 2 – управління своїми емоціями;
- 3 – самомотивація;
- 4 – емпатія;
- 5 – розпізнавання емоцій інших людей;
- 6 – інтегральний EQ.

Рис. 2.30. Розподіл студентів університету за рівнями розвитку окремих складових, %

Загалом можна сказати, що розподіл студентів за окремими складовими рівня розвитку емоційного інтелекту не має жодних аномалій та відмінностей.

2.5.2. Оцінки рівня емоційного інтелекту (EQ) за факультетами

Результати оцінювання рівня емоційного інтелекту за факультетами наведено в табл. 2.5.

Таблиця 2.5

Оцінки рівня емоційного інтелекту за факультетами, бали

Показники EQ	Факультети					
	ЕП	ЕІ	КіМБ	МіМ	МЕВ	ФФ
Емоційна обізнаність	7,9	7,5	7,5	8,4	8,3	8,2
Управління своїми емоціями	0,4	1,7	0,7	2,1	1,5	1,0
Самомотивація	6,4	5,0	6,3	7,4	6,9	5,6
Емпатія	8,6	6,4	7,5	8,6	7,7	7,8
Розпізнавання емоцій інших людей	7,8	5,2	6,5	7,7	7,2	6,1
Інтегральний EQ	31,1	25,8	28,5	34,1	31,6	28,7

У процесі оцінювання рівня розвитку емоційного інтелекту студентів за факультетами все одно всі факультети дістають низьку оцінку. Найнижчою є оцінка на факультеті ЕІ (25,8 бала), найвищою – на МіМ (34,1 бала). Емоційна обізнаність студентів на всіх факультетах перебуває на середньому рівні (максимальна на МіМ – 8,4 бала, мінімальна на КіМБ та ЕІ – 7,5 балів). Управління своїми емоціями на всіх факультетах є однаково низьким (від 0,4 до 2,1 бала). Самомотивація на факультетах МЕВ, КіМБ, ЕІ та МіМ перебуває на середньому рівні, а на ЕІ та ФФ – на низькому. Усі оцінки цього параметра розміщено у приблизно однакових межах на близькому рівні (від 5,0 до 7,4 бала). Показник емпатії на всіх факультетах перебуває на середньому рівні (найнижчою є оцінка на ЕІ – 6,4 бала; найвищою на МіМ та ЕП – 8,6 бала). Розпізнавання емоцій інших людей на факультетах ЕІ та ФФ дістали низькі оцінки (5,2 та 6,1 бала); усі інші факультети дістали оцінки середнього рівня.

2.6. Висновки за результатами дослідження

1. Загальні показники інтелекту та креативності студентів по університету загалом. Результати дослідження демонструють таке: із можливих 192 балів за цим тестом середній показник IQ студентів становив 114,2 бала. Найбільша частина студентів дістали оцінки, вищі за норму, (39,6 %), на другому місці – норму (29,9 %).

У структурі інтелекту студентів переважає вербальна складова (60,5 %) на другому місці – математична (54,9 %), просторова – на третьому (49,4 %). Серед студентів найбільш поширено вербальне (37,1 %), математичне (23,0 %) та вербально-математичне (11,9 %) мислення. Студенти університету мають переважно теоретичну спрямованість (51,8 %), практична є лише у 23,4 %, останні 24,7 % не мають яскраво виявлених переваг.

Студенти університету показали переважно високі результати за такими субтестами в тестах: "Пам'ять, мнестичні здібності" та "Виняток слова". Найгіршими традиційно є результати за субтестом "Просторове узагальнення".

Рівень креативності (гнучкості) становив 8,1 бала (із 10 максимальних), що відповідає високій оцінці; та креативності (оригінальності) 9,8 (із 20 максимальних), що відповідає оцінці "норма".

Оцінка емоційного інтелекту становила 33,3 бала (низька). Найгіршу оцінку дістав показник "управління своїми емоціями". Показники "емоційна

обізнаність", "емпатія" та "розпізнавання емоцій інших людей" дістали оцінки на середньому рівні (нижня межа).

2. *Загальні показники інтелекту та креативності за факультетами.* Найвищу оцінку рівня IQ дістали студенти факультету ЕІ (123,3 бала), мінімальне значення (110,5 балів) у студентів факультету КіМБ.

Найвищі оцінки за вербальною складовою дістали студенти ЕІ та МЕВ, за математичною – ЕІ, просторовою – ЕІ, ФФ та МЕВ.

Оцінка за субтестами за факультетами майже не відрізняється (відмінність є не більшою ніж 5 % від середньої оцінки по університету). Виняток становлять:

ЕІ – субтест 3 "Аналогії", субтест 5 "Арифметичні задачі", субтест 6 "Числові ряди" дістали значно вищі оцінки.

КіМБ – субтест 4 "Узагальнення" дістали найнижчі оцінки.

ЕП – субтест 8 "Просторове узагальнення" показали значно нижчі результати.

За типом мислення студентів значно відрізняється лише факультет ЕІ, де переважають студенти з математичним мисленням.

За переважною спрямованістю мислення перевага теоретиків над практиками на всіх факультетах. Однак на КіМБ однаковою мірою представлено всі 3 групи.

Рівень креативності (обидва показники) мало відрізняється за факультетами. Однак КіМБ дістав трохи менші оцінки, порівняно з іншими факультетами.

3. Дослідження "Адаптація першокурсників до навчання в університеті"

3.1. Опис дослідження

Мета дослідження: вивчення ступеня адаптованості першокурсників до навчання в університеті.

Завдання дослідження:

визначення рівня обізнаності про особливості навчання в університеті;
виявлення основних труднощів на початку навчання;
визначення рівня інтеграції в новий колектив;
виявлення рівня підтримки на початку студентського навчання;
виявлення рівня задоволеності проживанням у гуртожитках;
виявлення ставлення до навчання в університеті;
вивчення ступеня адаптованості до навчання в університеті українських та іноземних (окремо) першокурсників;
здійснення контент-аналізу відкритих відповідей респондентів.

Респонденти: українські й іноземні студенти I курсу бакалаврату.

Строки проведення: початок весняного семестру.

Метод збирання емпіричної інформації: анонімне, добровільне он-лайн-анкетування для українських студентів. Анонімне, добровільне паперове анкетування для іноземних студентів (анкету для іноземних студентів було запропоновано англійською, російською, українською мовами); анкетування проводили під час занять, у дослідженні взяли участь присутні на заняттях.

Аналіз результатів здійснено загалом по університету.

3.2. Участь студентів у дослідженні

У дослідженні взяли участь 52,5 % студентів I курсу (українських та іноземних); за статтю: 69,2 % дівчат; 30,8 % хлопців.

Серед українських студентів в опитуванні взяли участь 57,0 % першокурсників.

Участь українських студентів за факультетами (від тих, хто навчається на факультеті): фінансовий факультет – 47,3 %; факультет економічної інформатики – 55,3 %; менеджменту і маркетингу – 56,4 %; консалтингу

і міжнародного бізнесу – 57,4 %; міжнародних економічних відносин – 61,1 %; економіки і права – 65,6 %.

Участь українських студентів за освітніми програмами: не менше ніж 33,3 % від тих, хто навчаються на освітній програмі.

Участь в опитуванні серед іноземних студентів I курсу становила 19,0 %.

3.3. Результати опитування українських студентів

Передусім, було важливо дізнатися, чи обізнані першокурсники зі своїми правами та обов'язками в університеті, які в них враження від студентського життя й навчання, порівняно зі шкільним, та які виникли труднощі.

Виявилось, що більшість українських респондентів знають свої права та обов'язки (59,9 %), обізнані із цим частково (39,3 %), фактично відсутні ті, хто зовсім не знає своїх прав та обов'язків, (0,8 %).

Переважна більшість (80,2 %) зазначили, що студентське життя для них є більш цікавим, ніж шкільне; лише для 8,2 % першокурсників воно здалося менш цікавим, не побачили різниці – 9,8 % респондентів.

Найсильніші враження в університеті пов'язані зі зміною ставлення до студентів, порівняно зі ставленням до школярів, (51,8 %), та зміною організації навчання (45,1 %).

Значно менше респонденти були враженими особливостями спілкування у студентському колективі (29,8 %), великим обсягом самостійної роботи (26,7 %), самостійним життям у відриві від сім'ї (24,3 %) (рис. 3.1).



Рис. 3.1. Найсильніші враження українських студентів на початку навчання, %

Серед труднощів на початковому етапі навчання в університеті, передусім, названо систему оцінювання (53,3 %) та навчальні вимоги (44,7 %), зміна умов життя викликала певні проблеми у третини опитаних (34,0 %).

Спілкування з викладачами та студентами майже не викликало труднощів в українських першокурсників (рис. 3.2).

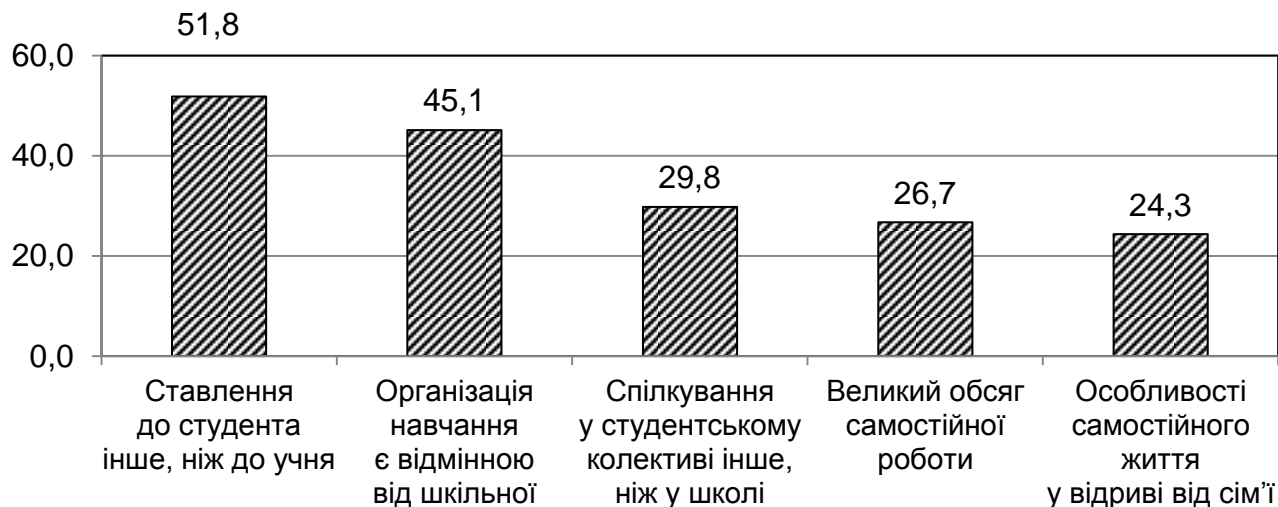

Рис. 3.2. Найскладніші аспекти початкового етапу навчання для українських студентів, %

Інтеграція до студентського колективу та взаємини з одногрупниками. Це питання є дуже важливим для навчання та фактора задоволеності студентськими роками.

На момент опитування більшість українських першокурсників вважають, що у групах склалися доброзичливі взаємини (78,2 %); зазначили, що у групах кожен сам по собі, (20,7 %), майже відсутні неприязні взаємини (1,1 %).

Студенти досить інтенсивно спілкуються у групі: з усіма членами групи – 46,3 %, із деякими одногрупниками – 44,1 %; не спілкуються ні з ким 1,7 % респондентів (рис. 3.3).

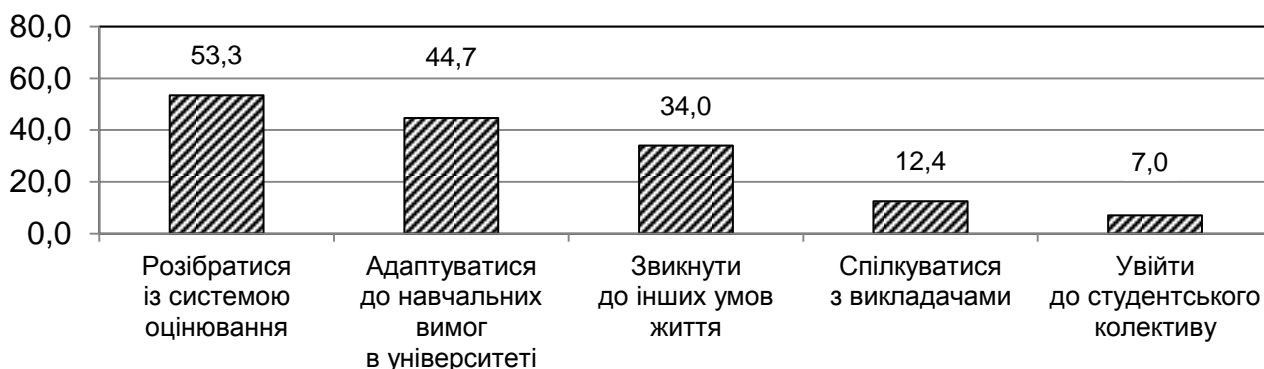

Рис. 3.3. Ступінь спілкування з одногрупниками українських респондентів, %

Додаткове запитання про взаємодію та спілкування також показало, що проблем зі спілкуванням у респондентів майже не виникає: ні серед студентів, ні з викладачами, ні із представниками відділів університету (рис. 3.4).

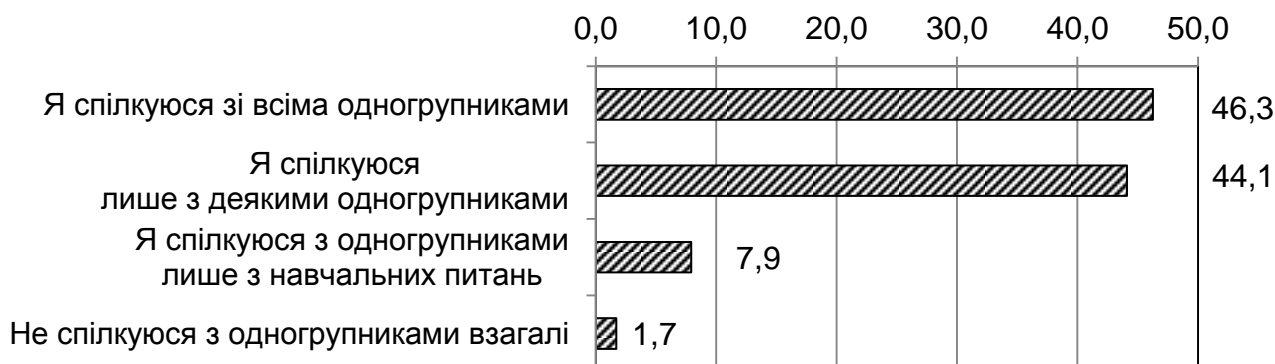

Рис. 3.4. Наявність проблем у спілкуванні, %

Адаптація до навчання. Самооцінка успішності навчання українських респондентів показала, що більшість навчаються на "добре" й "задовільно", (40,2 %); значна частина – на "відмінно" та "добре" (30,9 %); абсолютних відмінників (2,8 %) та тих, що не встигають у навчанні, невелика кількість (1,7 %) (рис. 3.5).

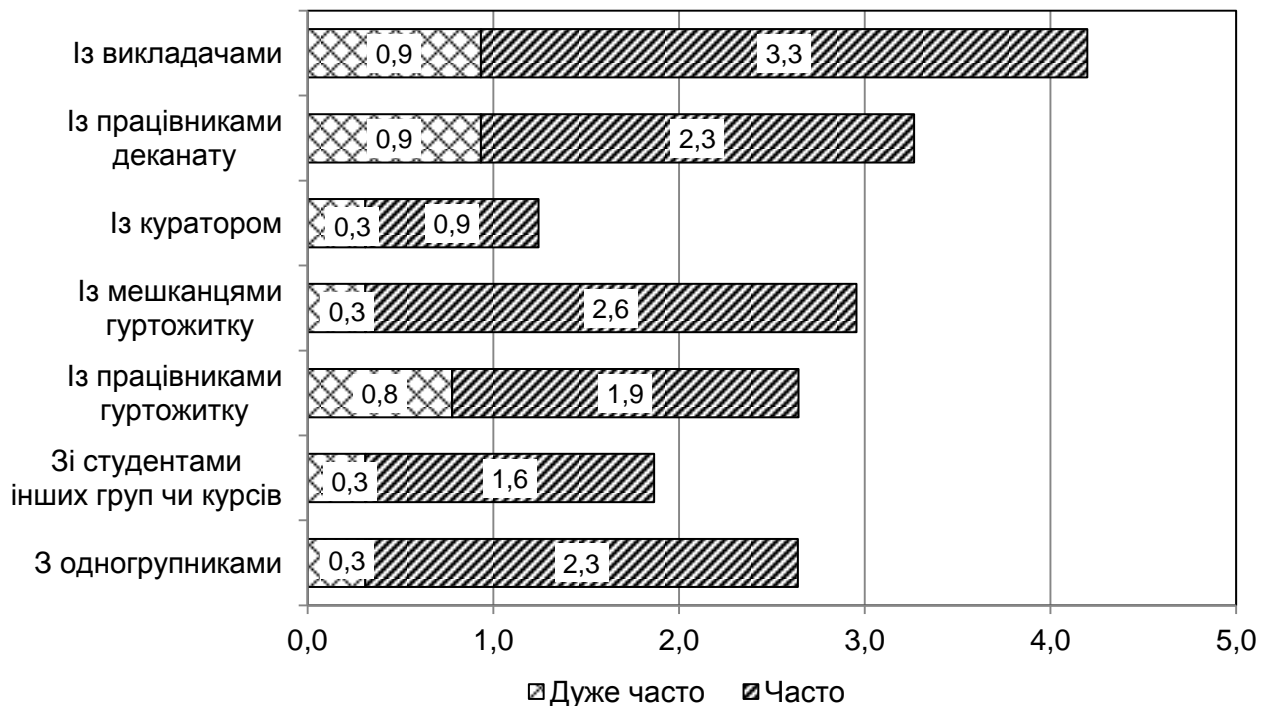

Рис. 3.5. Самооцінка успішності навчання українських студентів, %

Згідно із самооцінкою, більше ніж половина студентів (53,7 %) відвідують усі заняття; іноді пропускають – 44,6 %; майже відсутні ті, хто часто пропускають, (1,7 %).

Серед причин пропусків занять студентами названо, передусім, хворобу (65,9 %) і поїздки додому – 29,9 % (рис. 3.6).

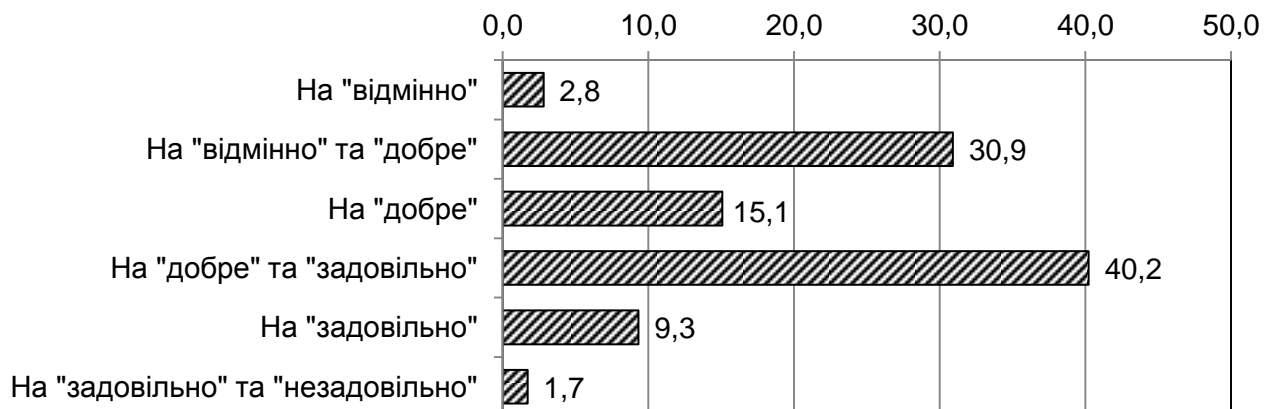

Рис. 3.6. Причини пропусків занять українськими студентами, %

Виявилось, що серед першокурсників значна частина мають роботу, що також буває причиною пропусків занять, (14,6 %). Невелика кількість студентів пропускають заняття тому, що їм не цікаво на заняттях, (7,6 %), або не вимагають відповідальності за пропуски занять (1,9 %).

Як розуміють українські студенти різні аспекти навчання? Майже всім студентам повністю зрозумілі правила поведінки в університеті (90,2 %), найменше зрозумілим є графік навчального процесу (повністю розуміють лише 54,2 %).

Є проблема з виконанням завдань для самостійної роботи: різною мірою це є не зрозумілим для 41,2 % першокурсників.

Близько чверті студентів частково або повністю не розуміють вимоги викладачів (27,9 %), структуру університету (24,4 %) та систему оцінювання (22,4 %) (рис. 3.7).



Рис. 3.7. Розуміння українськими студентами окремих аспектів навчання, %

Ставлення студентів до окремих тверджень щодо навчання в університеті було запропоновано висловити за п'ятибальною шкалою.

Усі аспекти оцінено вище від середнього, вище від трьох балів, але жодний не набрав вищого бала (рис. 3.8).

Найкраще респонденти оцінили можливість зручно добиратися до університету (4,23 бала), діставати інформацію про заходи в університеті (4,16 бала) і матеріально-технічне забезпечення аудиторій (4,04 бала).

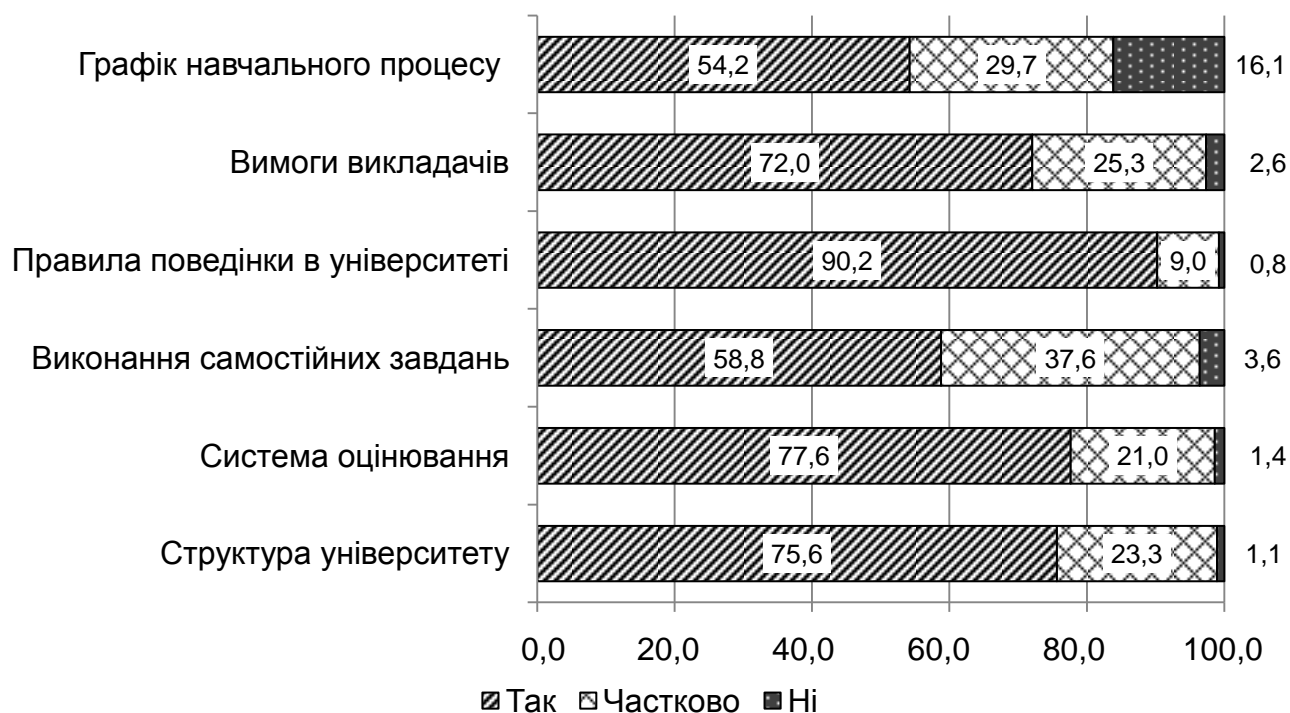
У межах 3,80 – 3,99 бала зазначено: об'єктивність оцінювання (3,99 бала); можливість для саморозвитку (3,88 бала); якість навчання в університеті (3,85 бала); порозуміння з деканатами/кафедрами (3,81 бала); достатність методичних матеріалів (3,80 бала).

Найбільшою є незадоволеність увагою кураторів груп (3,02 бала), неупередженістю ставлення до них викладачів (3,37 бала), розкладом занять (3,38 бала), харчуванням у їдальні (3,43 бала), проведенням занять у цікавій формі (3,44 бала).



Рис. 3.8. Ставлення українських студентів до навчання, бали

Суспільною діяльністю в університеті українські першокурсники є не дуже зацікавленими. Більше ніж половина респондентів (51,9 %) не беруть у ній участі зовсім. Серед того, що привертає їхню увагу, це молодіжна організація (17,8 %) та спортивні секції (16,3 %) (рис. 3.9).

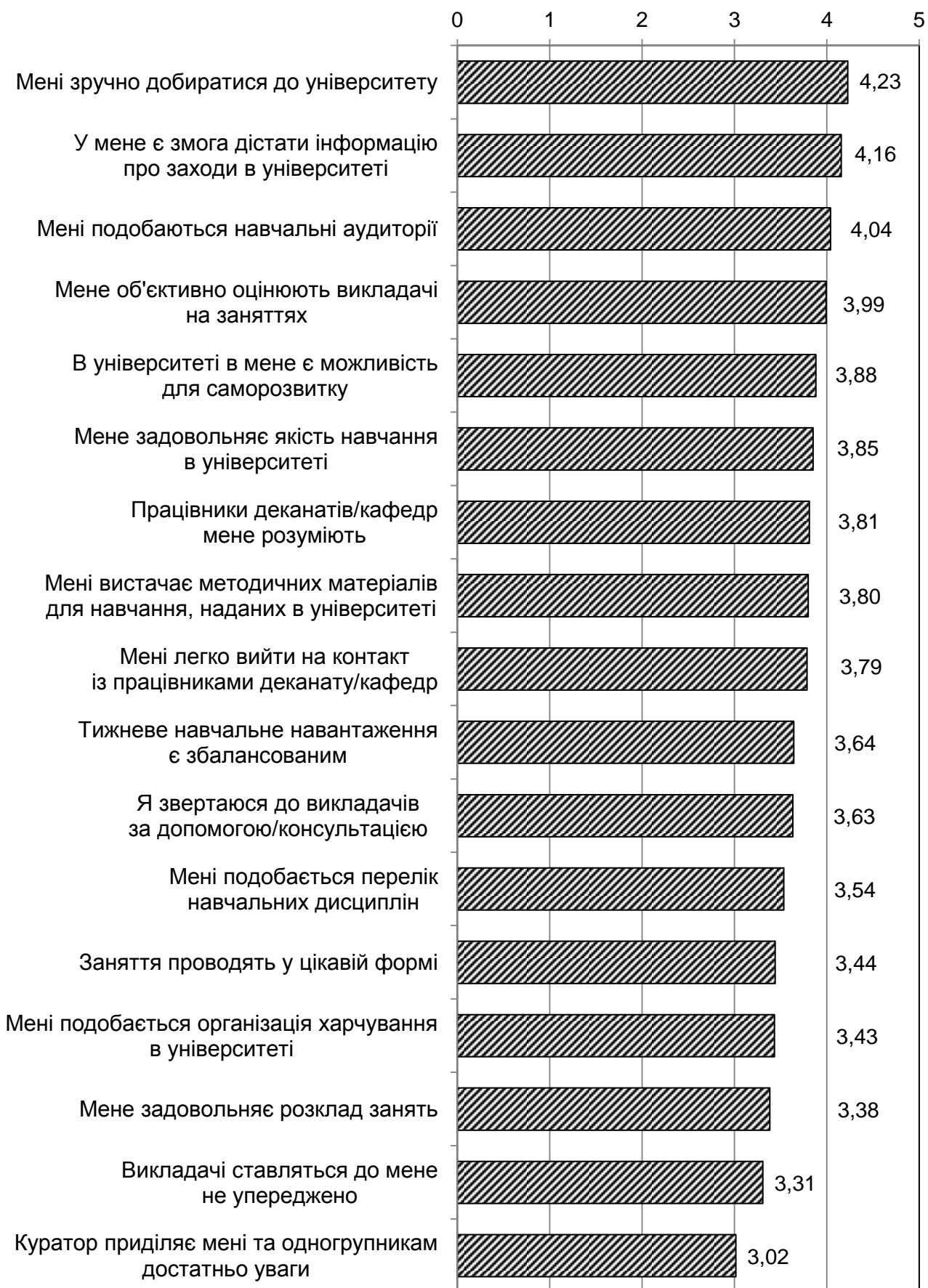

Рис. 3.9. Залученість українських студентів до суспільної активності в університеті, %

Інші запропоновані види позанавчального життя в університеті – наукові гуртки, гуртки художньої самодіяльності, дебатний клуб, театр, студентська профспілка – набрали зовсім невелику кількість відповідей.

Таке ставлення до позанавчальної діяльності обумовлено переважним спрямуванням першокурсників на навчальну діяльність.

Проживання у гуртожитку. Життя в нових умовах, самостійно від батьків потребує нових якостей від молоді й може впливати на якість навчання, тому це питання є необхідним для виявлення адаптації до навчання в університеті.

Серед респондентів проживають у гуртожитках майже половина – 49,3 % (рис. 3.10).



Рис. 3.10. Місце проживання українських студентів, %

Загалом проживання в гуртожитках респонденти оцінили високо. У переважній більшості майже не виникає проблем з оформленням документів (90,0 %), адміністрацією гуртожитку (88,3 %), студрадою (85,5 %), подобаються сусіди по кімнаті (74,5 %, із них: 50,3 % – повністю; 24,2 % – скоріше так). Трохи менше вони задоволені зручністю умов проживання (64,4 %, із них: 28,4 % – повністю; 26,0 % – скоріше так) (рис. 3.11).

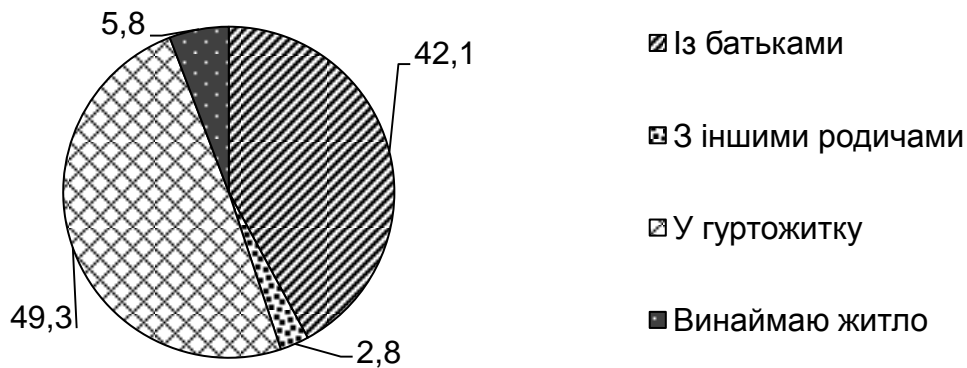

Рис. 3.11. Оцінка українськими студентами умов проживання в гуртожитку, %

Хто підтримує першокурсників та на чю допомогу в разі необхідності вони розраховують? Майже всі респонденти, передусім, розраховують на себе (завжди – 93,2 %; іноді – 5,9 %) і на рідних (62,9 % – завжди; 30,0 % – іноді).

Достатньо високими є відсотки довіри до одногрупників (завжди – 20,5 %; іноді – 63,8 %), деканату (завжди – 18,8 %; іноді – 56,1 %), викладачів (завжди – 15,4 %; іноді – 58,5 %). Хоча до них першокурсники готові звертатися скоріше іноді, ніж завжди.

Першокурсники зазначили, що їх також підтримують (завжди та іноді): соціально-психологічна служба (25,6 %), молодіжна організація (33,0 %), профком студентів (33,5 %) (рис. 3.12).

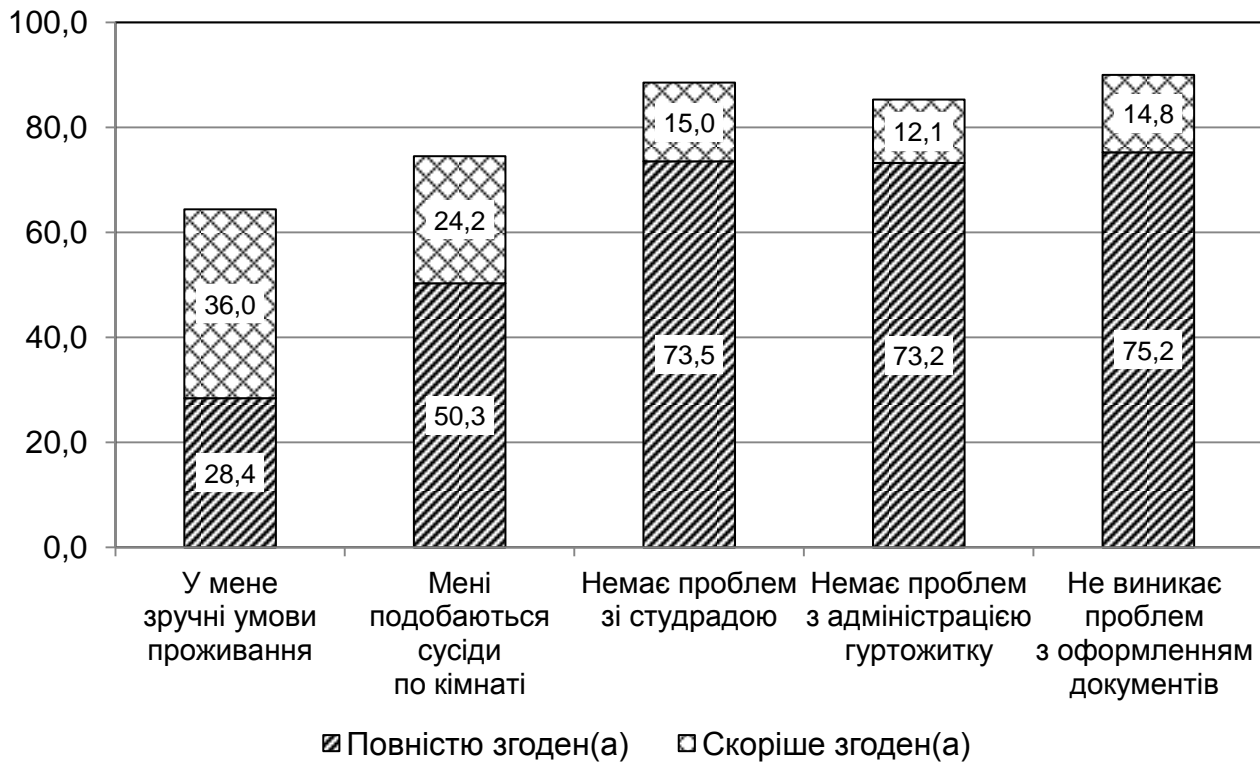

Рис. 3.12. Перелік тих, на кого розраховують українські студенти в разі необхідності, %

Самооцінка рівня адаптації до навчання в університеті показала гарні результати. Уважають, що повністю адаптувалися, 42,5 % респондентів; майже повністю – 53,9 %, не адаптувалися (частково або повністю) 3,6 % першокурсників. Переважна частина українських респондентів не жалкують, що стали студентами університету (95,3 %).

Більшість респондентів позитивно ставляться до місця свого навчання та бажають продовжувати навчання в університеті (78,6 %), за своєю спеціальністю (71,7 %), у своїй групі (83,5 %) (рис. 3.13).

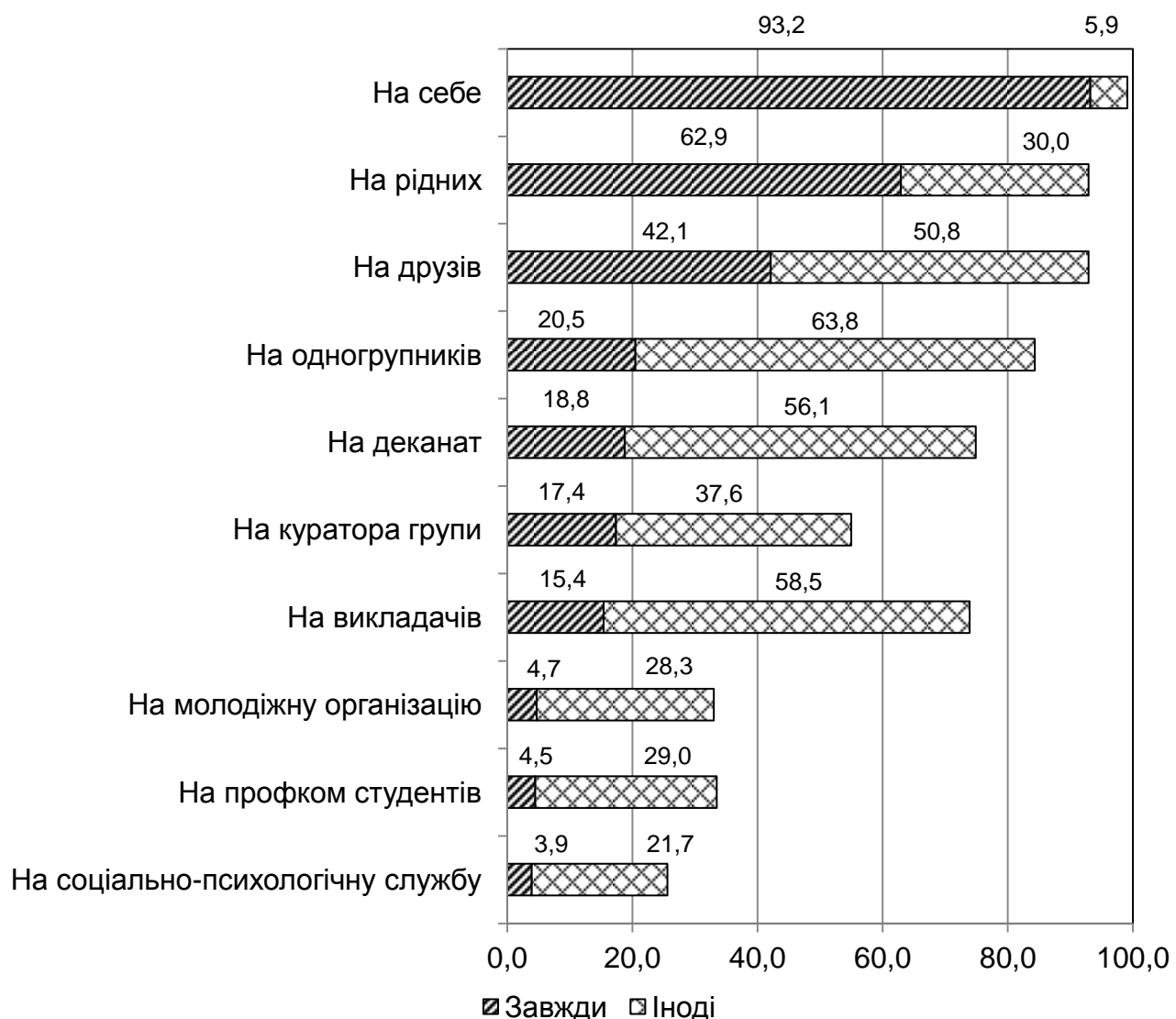

Рис. 3.13. Ставлення українських студентів до місця навчання, %

На запитання про бажання працювати за вибраною спеціальністю більше ніж чверть вагаються із відповіддю (30,6 %), відповіли "ні" – 7,6 %; виявилось, що хочуть працювати за своєю спеціальністю 61,8 % українських першокурсників.

3.4. Контент-аналіз відкритих відповідей українських першокурсників

Усі відкриті відповіді (відгуки, пропозиції, зауваження) першокурсників щодо поліпшення процесу адаптації в університеті було розподілено на тематичні блоки та підраховано. Склалося вісім блоків:

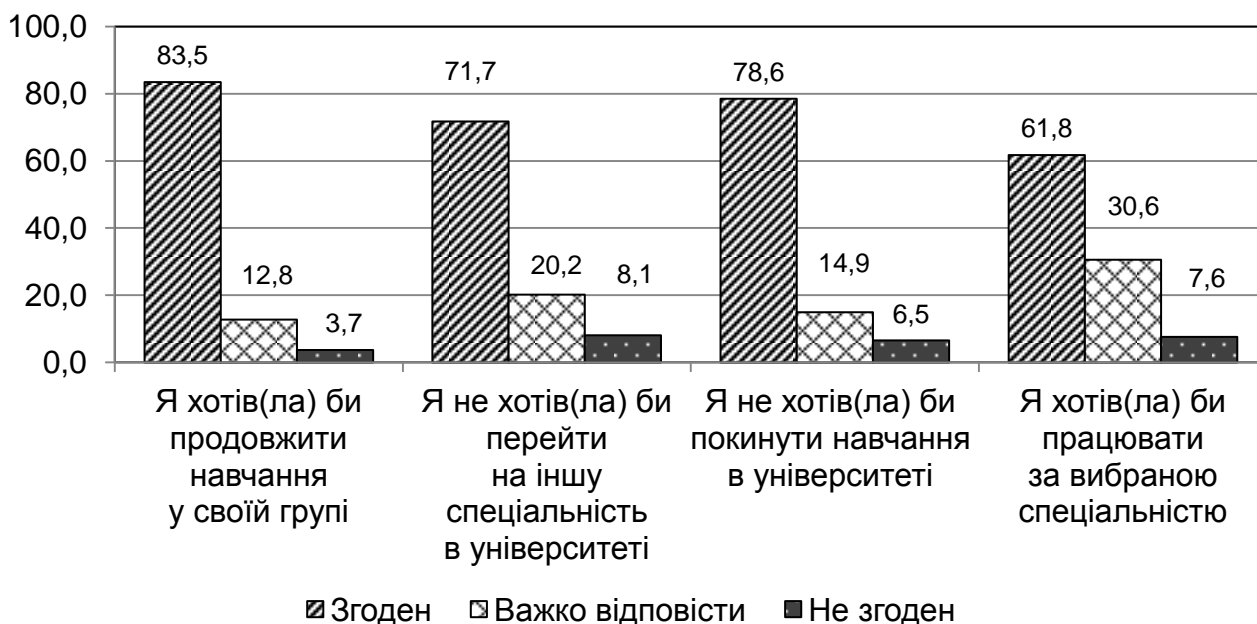
1. *Організація освітнього процесу* (39,7 % від усіх відповідей). Відгуки переважно стосувалися можливості поліпшення розкладу занять

(навчання в першу зміну, відсутність занять у суботу, збільшення часу на перерву) та графіка сесій і канікул (збільшення канікул улітку та зменшення взимку); вчасного оновлення електронного журналу; кращого пояснювання системи вибору навчальних дисциплін та збільшення на це часу.

2. *Освітній процес* (18,1 %). У цьому блоці відгуки стосувалися переважно таких тем: кваліфікації викладачів (як позитивні, так і негативні оцінки); взаємин із викладачами (побажання більш поважного ставлення деяких викладачів до студентів і подяки певним викладачам за підтримку та цікаві заняття); змісту освіти (особливо, підвищення можливостей вивчення іноземної мови, збільшення фахових предметів та практичних тем); системи оцінювання (уведення "автоматів", однакового ставлення до всіх студентів).

3. *Загальні відгуки та коментарі* (15,6 %). Здебільшого це відгуки типу "усе подобається", "усе задовольняє", "усе добре", "люблю свій університет".

4. *Умови та ресурси* (9,3 %). Студенти висловили побажання відкрити роздягальню; розширити асортимент страв у їдальні; поліпшити роботу WI-FI; були захоплені відгуки щодо зовнішнього та внутрішнього вигляду університету, умов у гуртожитку.

5. *Знайомство першокурсників з університетом* (6,3 %). Респонденти запропонували зробити покажчики корпусів та аудиторій або надати кожному першокурснику план-мапу університету; сприяти більш тісному спілкуванню першокурсників та старшокурсників для поліпшення процесу адаптації, пояснення особливостей навчання в університеті; дуже багато було нарікань на роботу кураторів, які не приходять у групу та не реагують на запитання та прохання.

6. *Позанавчальна діяльність* (3,8 %). Кілька студентів висловилися за збільшення заходів, гуртків, тематичних вечорів, волонтерських дій.

7. *Взаємини в університеті* (3,4 %). Кілька відгуків стосувалися взаємин у групі, із деканатом, співробітниками університету (як позитивних, так і негативних).

8. *Інше* (3,8 %).

3.5. Результати опитування іноземних першокурсників

Опитування щодо адаптації до навчання серед іноземних студентів було проведено вперше. Іноземні студенти із задоволенням відповідали на запитання, надавали пропозиції.

Результати опитування показали, що більшість іноземних студентів адаптувалися до навчання в університеті, але є питання, на які слід звернути увагу для поліпшення їхнього самопочуття та підвищення рівня задоволеності.

Найскладнішим на початковому етапі навчання для іноземних студентів було звикнути до нових умов навчання (36,4 %), найпростішим – увійти до студентського колективу.

Однаковий відсоток респондентів (30,3 %) зазначили, що їм складно було адаптуватися до навчальних вимог та спілкуватися з викладачами (рис. 3.14).



Рис. 3.14. Найскладніші аспекти початкового етапу навчання для іноземних студентів, %

Взаємини у студентських групах іноземні першокурсники оцінили дуже високо. Їх назвали доброзичливими 90,3 % респондентів; "кожен сам по собі" – 9,7 %; ніхто не написав, що взаємини є неприязними.

Зі всіма одногрупниками спілкуються 46,9 % опитаних; 37,5 % – із деякими одногрупниками; таких, що ні з ким не спілкуються, 9,4 %; незначна кількість тих, хто спілкуються з одногрупниками лише з навчальних питань, 6,3 %.

На відміну від українських студентів, в іноземних частіше виникають труднощі у спілкуванні та взаєминах із: працівниками й мешканцями гуртожитків (21,9 % – дуже часто й часто); кураторами груп (18,8 % – дуже часто й часто); студентами інших груп або курсів (15,7 % – дуже часто й часто); працівниками деканатів (15,6 % – дуже часто й часто); викладачами (12,5 % – дуже часто й часто).

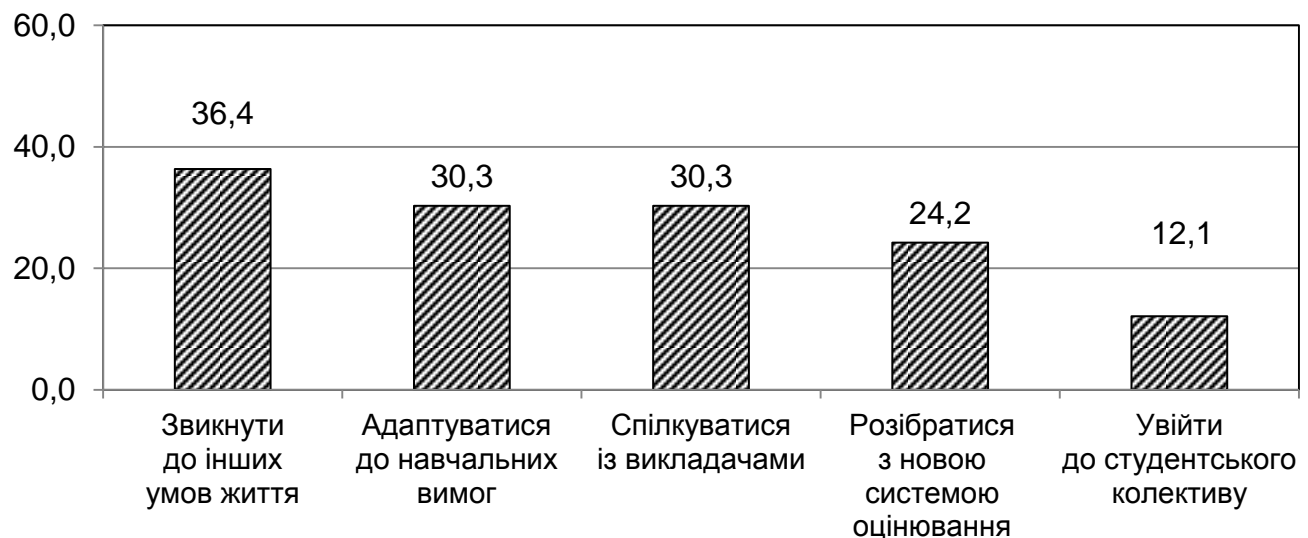
Свою успішність в університеті іноземні студенти оцінили високо: вважають, що вчаться на "відмінно", чверть респондентів (25,0 %); стільки ж – на "відмінно" та "добре"; на "добре" – 31,3 % (рис. 3.15).



Рис. 3.15. Самооцінка успішності навчання іноземних студентів, %

Розуміння іноземними студентами різних аспектів навчання. Відповіді респондентів свідчать про необхідність у додатковому поясненні всіх цих аспектів (рис. 3.16).



Рис. 3.16. Розуміння різних аспектів навчання іноземними студентами, %

Ставлення до тверджень щодо навчання в університеті. Найвищу оцінку респонденти дали зручності добиратися до університету (4,03 бала).

Високо оцінено роботу кураторів груп і цікавість форм навчання (на 3,75 бала), а також перелік навчальних дисциплін (3,63 бала). Дуже низько оцінено харчування в університеті (2,63 бала) та інформаційну підтримку (2,97) (рис. 3.17).

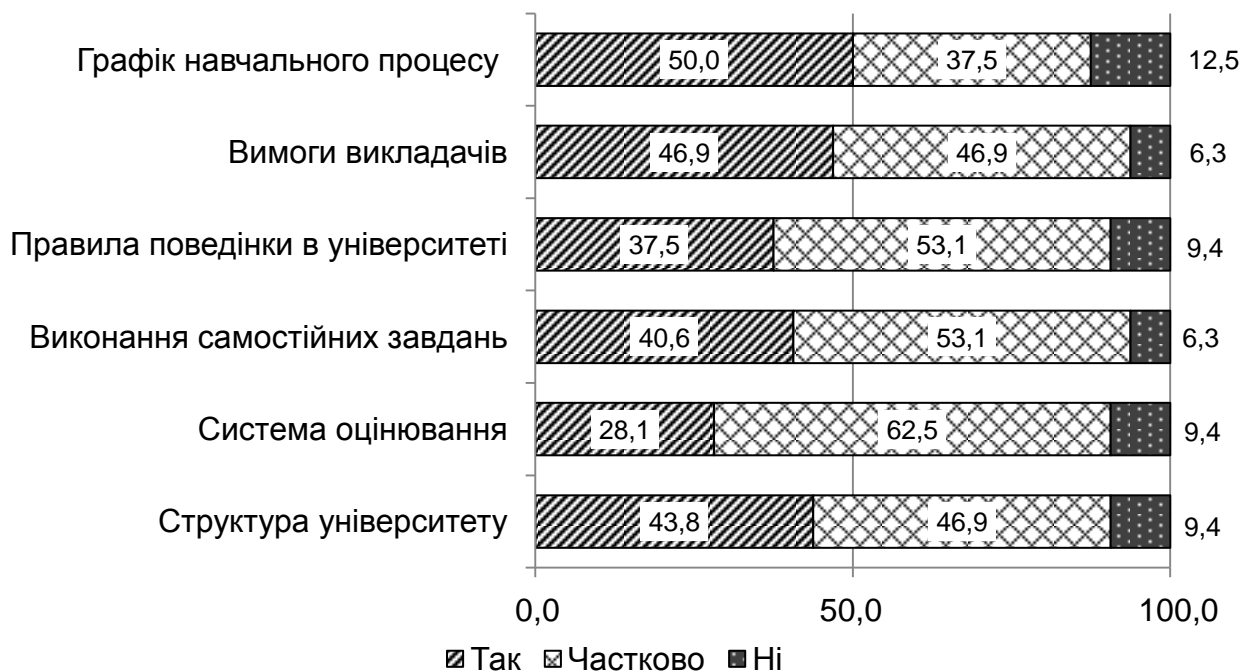

Рис. 3.17. Ставлення іноземних студентів до навчання, бали

В іноземних студентів, що пройшли опитування, є дуже високою самооцінка відвідуваності навчальних занять. Так, 62,5 % зазначили, що відвідують усі заняття; 31,3 % – іноді пропускають і лише 6,3 % пропускають заняття часто.

Причиною пропусків більше ніж половина студентів-іноземців назвали хворобу (54,5 %), значна частина зазначила особисте життя (27,3 %), деякі – непотрібні навчальні дисципліни (12,1 %). Інші запропоновані можливі причини пропусків набрали не більше ніж 9,1 % (рис. 3.18).

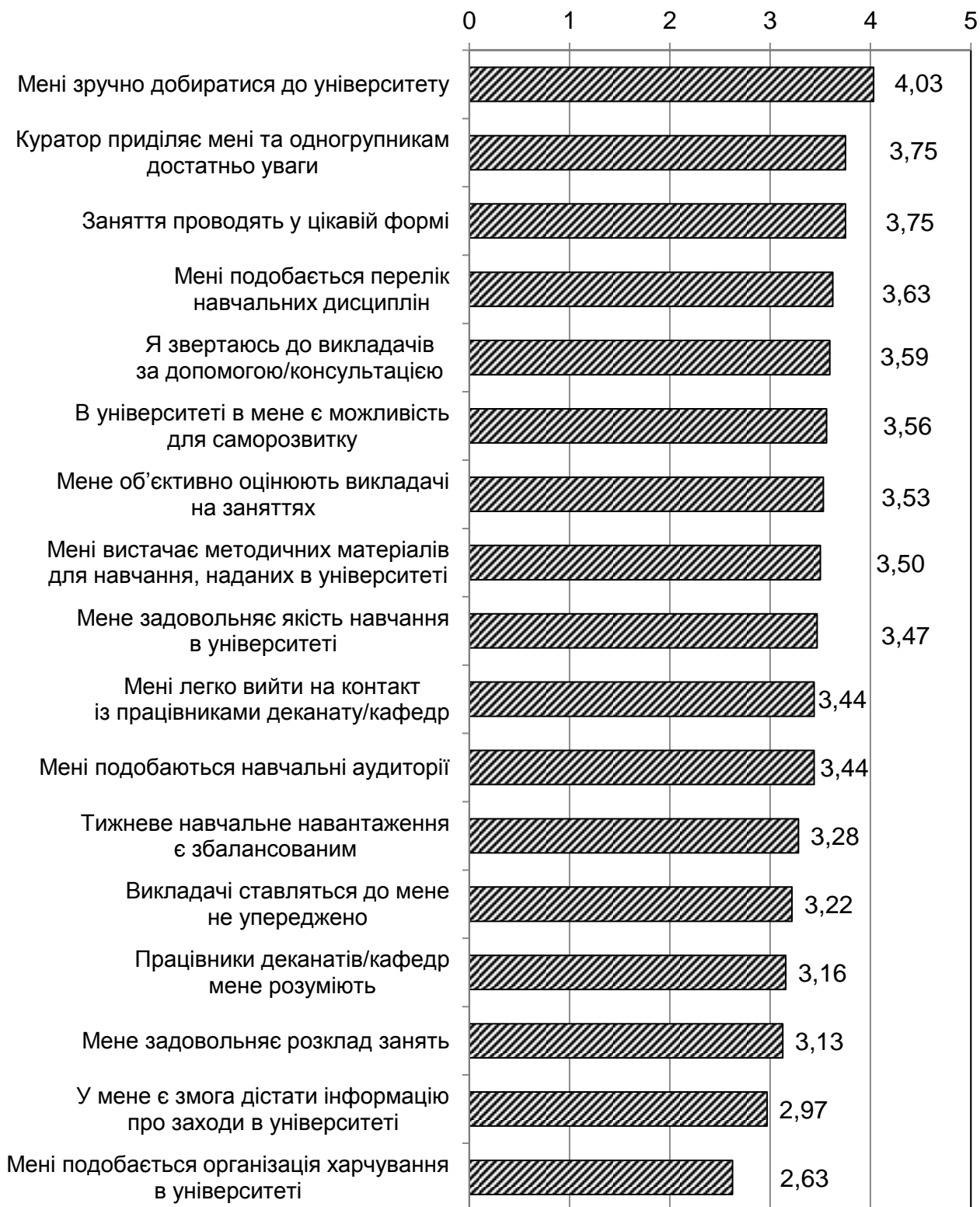

Рис. 3.18. Причини пропусків занять іноземними студентами, %

Переважає більшість опитаних іноземних студентів (59,4 %) проживають у гуртожитку. Більшість опитаних є незадоволеними зручністю умов проживання (60,0 %) і сусідами по кімнаті (54,2 %).

Частина респондентів зазначили проблеми у спілкуванні з адміністрацією гуртожитків, студентською радою, оформленням документів для проживання (рис. 3.19).

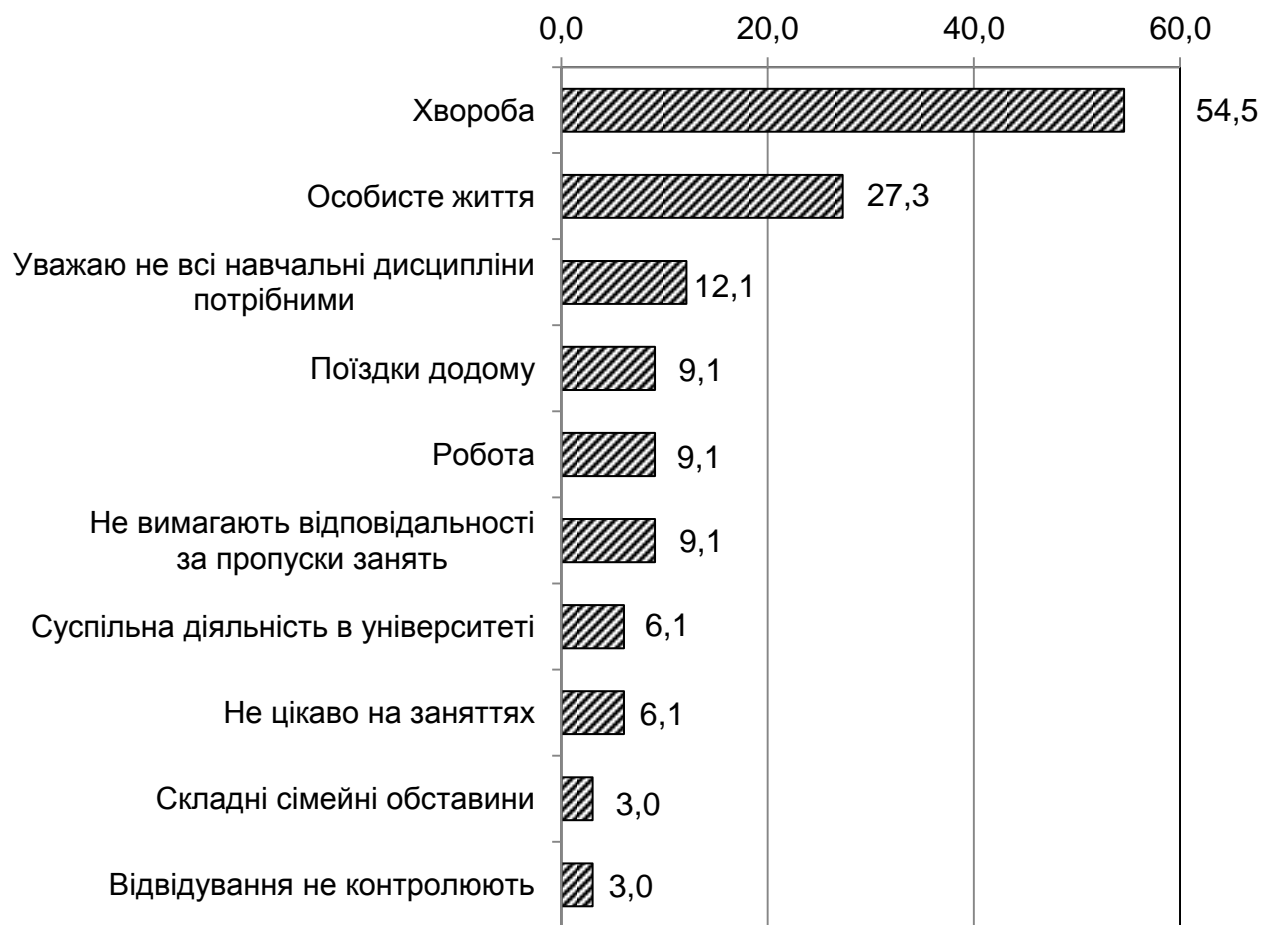

Рис. 3.19. Оцінка іноземними студентами проживання в гуртожитках, %

До позанавчальної діяльності в університеті іноземних студентів залучено дуже мало: спортивні секції (36,4 %), молодіжна організація (6,1 %) і наукові гуртки (3,0 %). В інших видах активності ніхто з респондентів не бере участі.

Аналіз відповідей щодо підтримки студентів в університеті показав, що в разі необхідності більшість іноземних студентів завжди або іноді розраховують на себе (90,6 %), рідних (78,2 %), друзів (78,1 %).

Є певний ступінь довіри до куратора (53,2 %), завжди на нього розраховують 31,3 % респондентів, іноді – 21,9 %.

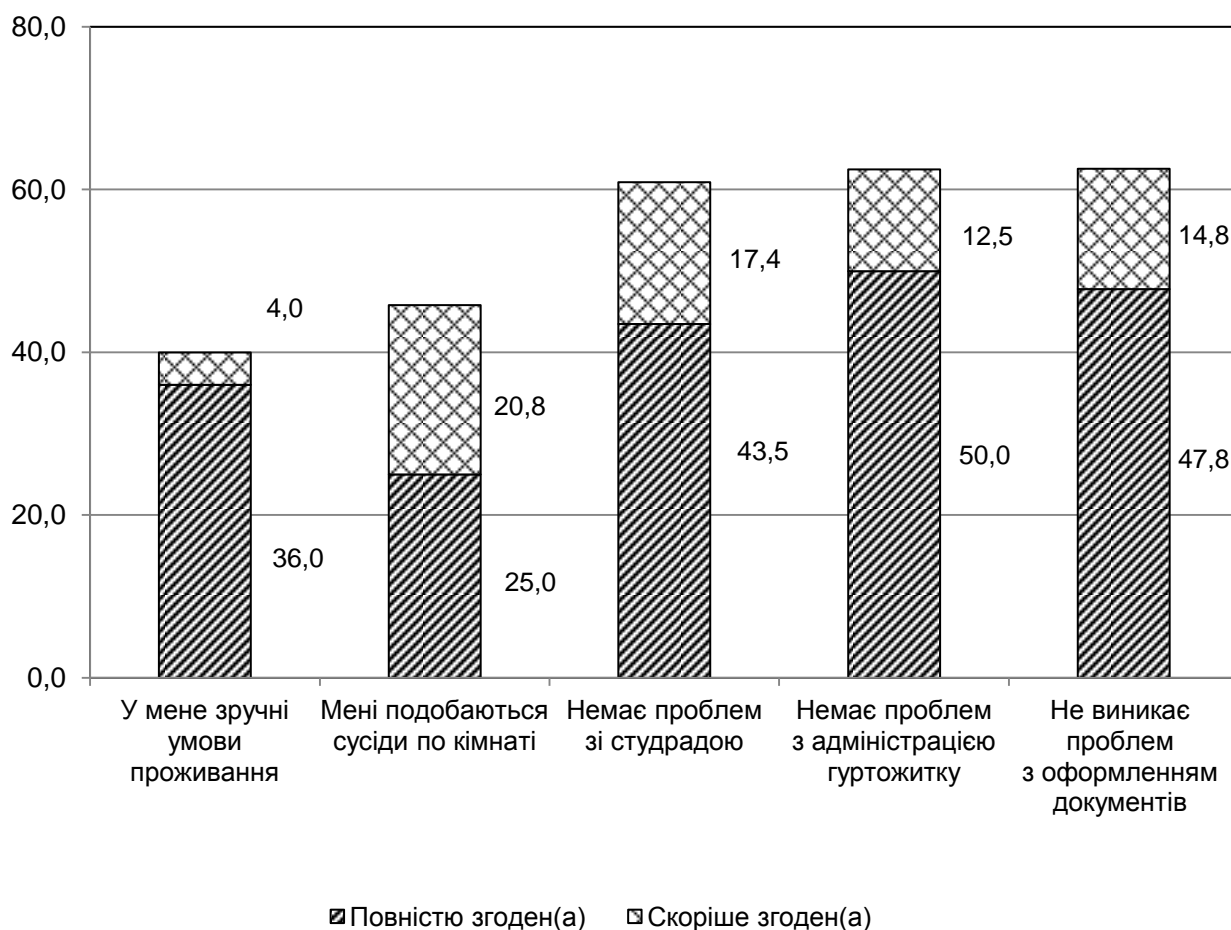
На підтримку деканату та викладачів студенти розраховують однаково (62,5 %): завжди – 15,6 %, іноді – 46,9 %.

Приблизно однакові відсотки довіри до соціально-психологічної служби (завжди – 3,1 %, іноді – 25,0 %, загалом – 28,1 %) і молодіжної організації (завжди – 3,1 %, іноді – 21,9 %, загалом – 25,0 %) (рис. 3.20).



Рис. 3.20. Перелік тих, на кого розраховують іноземні студенти в разі необхідності, %

На запитання щодо самооцінки рівня адаптації більшість іноземних респондентів відповіли, що повністю та майже повністю адаптувалися до навчання в університеті, (68,7 %), відповідно, близько третини (31,3 %) повністю або частково не адаптувалися.

Дуже добре іноземні студенти ставляться до своєї групи й хочуть у ній продовжувати навчання 87,5 %, але впевнені, що хочуть продовжити навчання в університеті, лише 56,3 %; інші – вагаються.

На відміну від українських першокурсників, в іноземних – дуже велике бажання працювати за своєю спеціальністю (81,3 %).

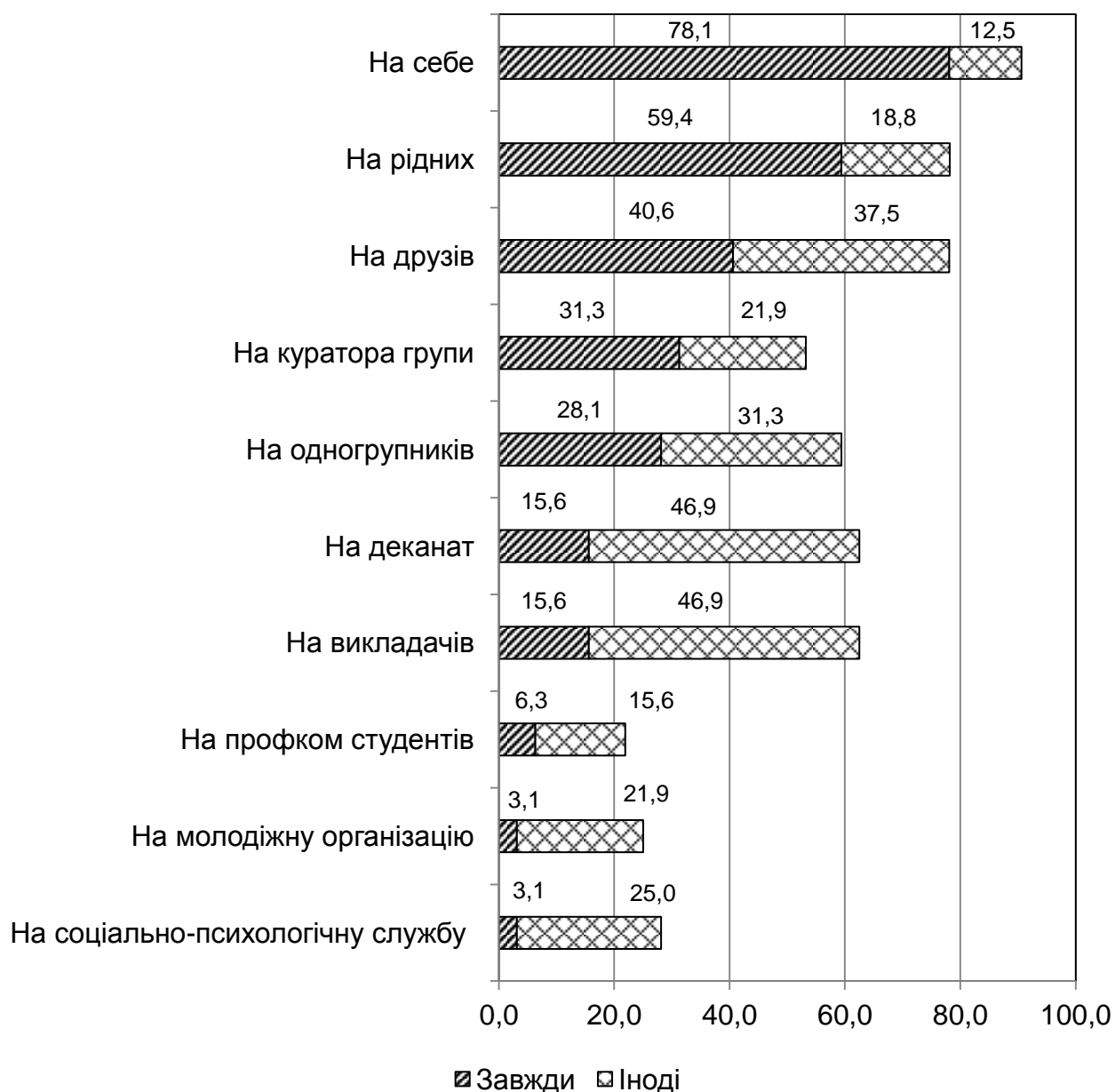
3.6. Контент-аналіз відкритих відповідей іноземних першокурсників

Іноземними респондентами було надано 50 відкритих відгуків щодо адаптації іноземних першокурсників в університеті. Більшість із них стосувалися питань підтримки в навчанні; змісту навчального матеріалу і практикоорієнтовності занять; взаємин та ставлення з боку викладачів, відділів та українських студентів; пропозицій щодо створення додаткових органів консультування з різних питань англійською мовою; надання мапи університету для кращого орієнтування в університеті; збільшення заходів щодо соціалізації та проведення дозвілля (62,0 %).

Загальні відгуки та коментарі ("мені все подобається", "не маю, що сказати") становлять 18,0 %.

Питань проживання в гуртожитках (умовами, порядків, взаємин зі співробітниками) стосувалося 10,0 % відгуків.

Інші питання становили 10,0 %.

3.7. Висновки за результатами дослідження

Дослідження "Адаптація першокурсників до навчання в університеті" було проведено в середині весняного семестру серед українських та іноземних студентів бакалаврату I курсу.

Серед українських студентів в опитуванні взяли участь 57,0 %; участь українських студентів за факультетами становила не менш ніж 47,3 %, за освітніми програмами не менш ніж 33,3 %.

Участь іноземних студентів I курсу становила 19,0 %.

За результатами дослідження виявилось, що обізнаність першокурсників зі своїми правами та обов'язками в університеті є високою: в українських студентів – 99,2 %; в іноземних студентів є трохи нижчою – 84,4 %.

Їхні перші враження від навчання, переважно, є позитивними; для українських студентів навчання в університеті є цікавішим, ніж у школі, (82,0 %), особливо ставлення до них як до студентів, порівняно зі ставленням як до учнів, (51,8 %). Також їх уразила організація навчання в університеті, на відміну від шкільної, (45,1 %). Найбільші труднощі на початковому етапі навчання виникли із системою оцінювання результатів навчання (53,3 %)

та навчальними вимогами (44,7 %). Проблеми у спілкуванні з викладачами (12,4 %) та входження до студентського колективу (7,0 %) виникали в зовсім невеликій кількості респондентів.

В іноземних студентів враження від початку навчання й оцінка труднощів є також позитивними, але більш стриманими. Найчастіше звернено увагу на інші умови життя та значний обсяг самотійної роботи.

Питання спілкування та взаємин студентів у студентському середовищі та зі співробітниками університету – одне з найкраще оцінених у всіх студентів.

Спілкуються зі всіма одногрупниками близько половини українських респондентів (46,3 %), майже стільки ж спілкуються з деякими одногрупниками (44,1 %), не спілкуються зовсім 1,7 % респондентів. Більшість студентів оцінили взаємини у групах як доброзичливі (78,2 %). Проблем у спілкуванні з викладачами, працівниками відділів, гуртожитків майже ні в кого не виникає.

Іноземні першокурсники оцінили взаємини у студентських групах ще вище: їх назвали доброзичливими 90,3 %; "кожен сам по собі" – 9,7 %; ніхто не написав, що взаємини є неприязними. Але в них виникають проблеми у спілкуванні та взаєминах: із працівниками й мешканцями гуртожитків (21,9 %); кураторами груп (18,8 %); студентами інших груп або курсів (15,7 %); працівниками деканатів (15,6 %); викладачами (12,5 %).

Своє навчання в університеті українські першокурсники оцінили здебільшого на "добре" та "задовільно" (40,2 %), а також на "відмінно" та "добре" (30,9 %). Відвідують усі заняття – 53,7 %. Причиною пропусків занять переважно названо хворобу (65,9 %), поїздки додому (29,9 %), сімейні обставини (18,3 %), роботу (14,6 %).

Свою успішність в університеті іноземні студенти оцінили ще вище: навчаються на "відмінно" чверть респондентів (25,0 %); стільки ж – на "відмінно" й "добре"; на "добре" – 31,3 %. Відвідують усі заняття 62,5 % опитаних. Причинами пропусків названо хворобу (54,5 %), особисте життя (27,3 %), неважливі навчальні дисципліни (12,1 %).

Майже всім українським студентам є повністю зрозумілими правила поведінки в університеті (90,2 %), найменше зрозумілим є графік навчального процесу (54,2 % – розуміють повністю). Є проблема з виконанням самотійних завдань (різною мірою не зрозумілим є це питання для 41,2 % першокурсників), для деяких студентів є не зрозумілими вимоги викладачів (28,0 %), структура університету (24,4 %), система оцінювання (22,4 %).

За п'ятибальною шкалою серед різних аспектів навчання в університеті найкраще оцінено можливість зручно добиратися до університету (4,23 бала), діставати інформацію про заходи в університеті (4,16 бала) і матеріально-технічне забезпечення аудиторій (4,04 бала).

Іноземні студенти мають більше питань щодо аспектів навчання: більше ніж половина відчувають труднощі в розумінні системи оцінювання, правил поведінки в університеті, виконанні самостійних робіт, структури університету, вимог викладачів. За п'ятибальною системою найвищі оцінки респонденти дістали зручності добиратися до університету (4,03 бала), робота кураторів груп і цікаві форми навчання (по 3,75 бала), а також перелік навчальних дисциплін (3,63 бала). Дуже низько оцінено інформування про події й заходи (2,97 бала) та організацію харчування (2,63 бала).

Близько половини українських респондентів бере участь у різних видах позанавчальної діяльності (48,1 %), серед того, що є більш цікавим, – це молодіжна організація (17,8 %) та спортивні секції (16,3 %).

Іноземних студентів найбільш залучено до участі у спортивних секціях (36,4 %), в інших видах вони майже не беруть участі.

Достатньо високо українські першокурсники оцінили якість проживання в гуртожитках. У них майже не виникає проблем ані з документацією, ані з адміністрацією, ані із сусідами. Вони переважно задоволені зручністю умов проживання (54,4 %).

Задоволеність іноземних першокурсників гуртожитками – менша за всіма параметрами, особливо, зручністю умов проживання та сусідами по кімнаті.

Серед очікувань підтримки в разі необхідності більшість українських першокурсників розраховують на себе, рідних, друзів (завжди та іноді – більше ніж 90,0 %). Значна кількість опитаних розраховують на одногрупників (84,3 %), деканат (74,9 %) і викладачів (73,9 %).

Найбільшу підтримку іноземні респонденти, передусім, також чекають від самих себе (90,6 %), рідних (78,4 %) і друзів (78,1 %). У них, на відміну від українських студентів, є високий ступінь довіри до куратора (53,2 %), завжди на нього розраховують 31,3 % опитаних. На деканат розраховують 62,5 % іноземних першокурсників, викладачів – 62,5 %, одногрупників – 59,4 %.

Самооцінка рівня адаптації до навчання в університеті українських студентів – 96,4 %: повністю адаптувалися – 42,5 % респондентів; майже

повністю – 53,9 %; не адаптувалися (частково або повністю) 3,6 % першокурсників.

В іноземних студентів самооцінка адаптації – 68,7 %: повністю адаптувалися – 40,6 %; майже повністю – 28,1 %.

Серед відкритих відповідей щодо поліпшення процесу адаптації, які надали українські студенти, найбільша кількість стосувалася: організації освітнього процесу (розкладу, графіка занять, вибору навчальних дисциплін) – 39,2 %; освітнього процесу (якості НПП, взаємин із викладачами, актуальності змісту освіти, системи оцінювання) – 18,1 %; загальних коментарів ("усе добре", "усе подобається") – 15,6 %.

Відкриті відгуки іноземних студентів переважно стосувалася питань підтримки в навчанні, змісту навчального матеріалу і практикоорієнтовності занять; взаємин та ставлення з боку викладачів, відділів та українських студентів; пропозицій щодо створення додаткових органів консультування з різних питань англійською мовою, надання мапи університету, збільшення заходів щодо соціалізації та проведення дозвілля (62,0 %); загальні відгуки та коментарі становили 18,0 %, питання проживання в гуртожитках – 10,0 %.

4. Дослідження "Актуальні питання організації освітнього процесу в університеті"

4.1. Опис дослідження

Мета дослідження: аналіз ставлення студентів до актуальних питань організації освітнього процесу в університеті для його поліпшення.

Завдання дослідження:

- визначення стану академічної підтримки студентів;
- визначення ставлення студентів до якості оцінювання;
- визначення самооцінки рівня відвідування занять студентами та причин пропусків занять;
- визначення ставлення студентів до програм подвійних дипломів;
- визначення ставлення студентів до суспільного життя;
- визначення витрат часу на навчання та пріоритетів у навчанні;
- визначення рівня розвитку академічної культури, ставлення до академічної недоброчесності;
- здійснення контент-аналізу відкритих відповідей респондентів.

Респонденти: студенти II курсу бакалаврату.

Строки проведення: середина весняного семестру.

Метод збирання емпіричної інформації: онлайн-анкетування, анонімно. Анкета містила 31 питання, серед яких були закриті, напівзакриті та відкриті.

Аналіз результатів здійснено загалом по університету.

У дослідженні взяли участь студенти всіх факультетів та освітніх програм університету; усього 22,3 % студентів II курсу бакалаврату.

4.2. Академічна підтримка

Підтримку студентів кураторами академічних груп респонденти оцінили так: 48,9 % зазначили, що вони з кураторами майже не взаємодіють; 20,7 % опитаних бачать їх лише на кураторських годинах; 30,5 % респондентів відповіли, що куратори контролюють їх і допомагають групі (рис. 4.1).

У відкритому полі відгуків було виявлено як позитивні та вдячні відгуки своїм кураторам, так і побажання більшої підтримки й уваги від кураторів, більш тісної взаємодії та вирішення важливих питань груп. Це свідчить про потребу в модернізації інституту кураторства в університеті.



Рис. 4.1. Оцінка роботи куратора академічної групи / спеціалізації, %

Консультативну підтримку з боку викладачів, за відповідями студентів (рис. 4.2), здійснюють на різних рівнях: для окремих складних питань навчання (самостійних, контрольних робіт тощо) (23,3 %); у межах занять (21,8 %); на регулярній основі (14,0 %).



Рис. 4.2. Оцінка проведення викладачами консультацій, %

Але майже чверть студентів (23,8 %) зазначили, що вони не користуються консультаціями, хоча такі проводять; є такі студенти, що зовсім не цікавляться питанням консультацій (7,3 %). Висловили думку, що викладачі надають консультації недостатньою мірою, 9,8 % опитаних.

Інформаційну підтримку студентів щодо заходів в університеті здійснюють, переважно, через старост груп (58,5 %), самих студентів (57,5 %), організації університету (30,6 %).

Інші джерела інформації також мають місце, але зі значно меншою інтенсивністю (рис. 4.3).



Рис. 4.3. Джерела інформації про заходи в університеті, %

У відкритих полях було також зазначено соціальні мережі та месенджери (Telegram, Instagram, Facebook, Viber) як джерела інформації про події та заходи в університеті. У наступному опитуванні потрібно буде визначити достатність інформування студентів про різні аспекти студентського життя.

4.3. Якість оцінювання

Якість оцінювання містило питання про технологічну карту оцінювання й електронний журнал.

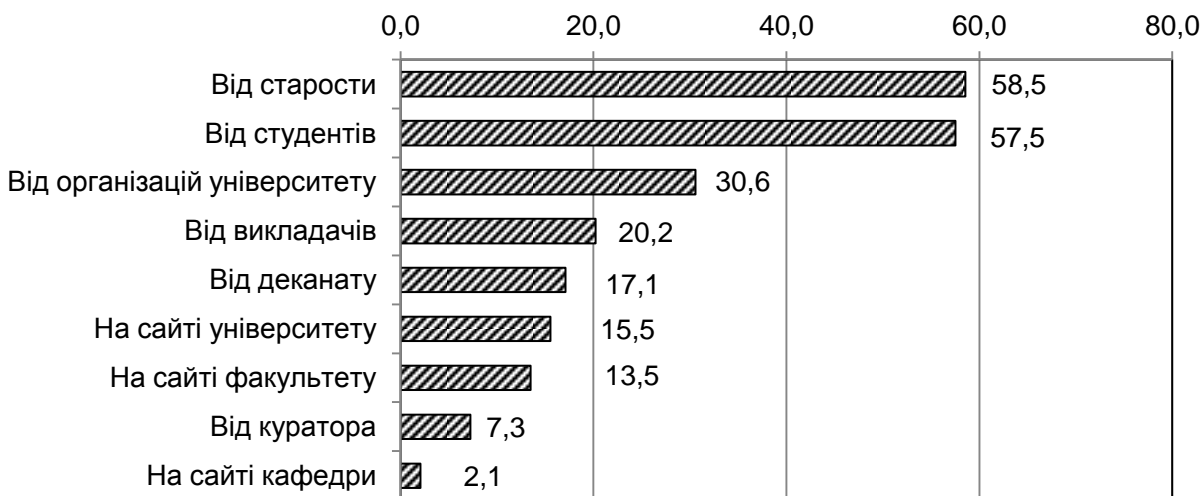
Виявилось, що більшість студентів розуміють порядок та критерії набрання балів за технологічними картами оцінювання, але з них повністю розуміють – 47,2 %, частково – 45,6 % (рис. 4.4).



Рис. 4.4. Розуміння порядку та критеріїв набрання балів за технологічними картами оцінювання, %

Отже, на II курсі є деякі проблеми з розумінням набрання балів за технологічними картами оцінювання, є студенти (7,3 %), що зовсім не розуміються на цьому питанні.

Студенти зазначили якість заповнення викладачами технологічної карти: більше ніж половина респондентів (53,9 %) написали, що її заповнюють за всіма пунктами, частина (42,0 %), що викладачі лише приблизно дотримуються технологічної карти (рис. 4.5).

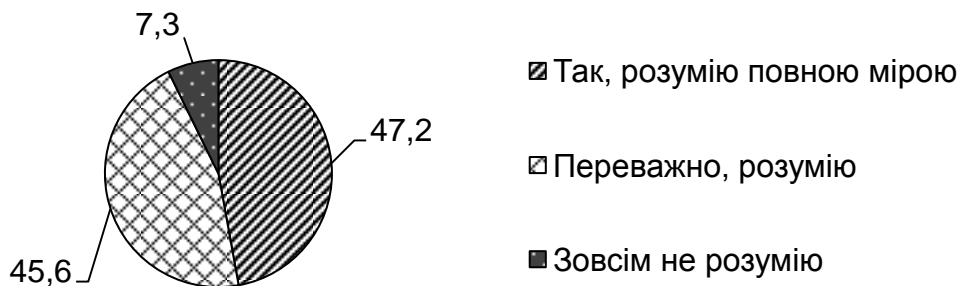

Рис. 4.5. Відповідність оцінювання технологічній карті, %

Опитування показало, що майже всі респонденти користуються електронним журналом. Більше ніж половина студентів користуються ним регулярно (56,5 %); значна частина – іноді (38,9 %), не користуються (4,7 %).

Однозначності щодо корисності електронного журналу в навчанні не спостерігають. Більше ніж чверть опитаних (26,4 %) зазначили, що він у навчанні допомагає, приблизно стільки ж написали, що не допомагає (27,5 %). Майже половина опитаних (46,1 %) зазначили часткову корисність електронного журналу.

Питання потребує уваги, уживання заходів щодо поліпшення функціонування технологічних карт оцінювання та ведення електронного журналу.

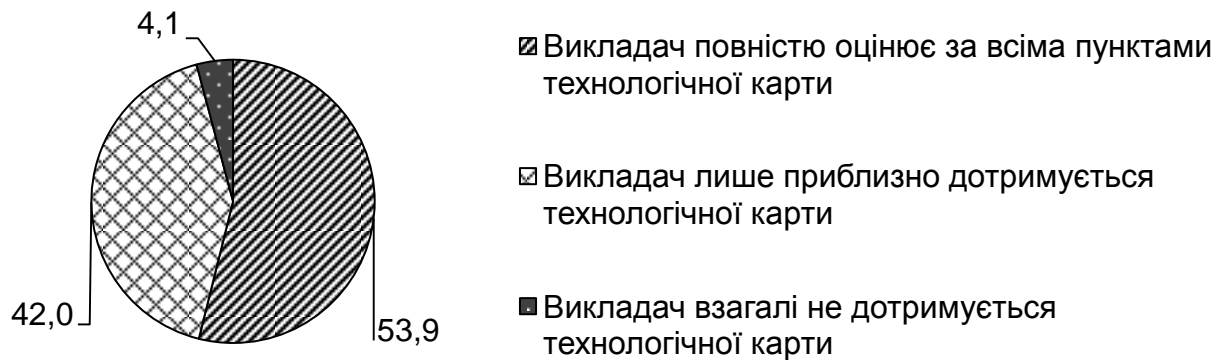
4.4. Відвідування занять

Самооцінка відвідування занять студентів виявилася середньою. Відвідують усі навчальні заняття 21,2 % опитаних. Переважна більшість респондентів (68,9 %) зазначають, що іноді пропускають заняття в університеті; близько десяти відсотків (9,8 %) зізнаються, що пропускають заняття часто (рис. 4.6).



Рис. 4.6. Частота відвідування занять, %

Серед причин пропусків студенти найчастіше називають хворобу (61,1 %), на другому місці – роботу (45,1 %). Цікаво, що майже третина опитаних причиною пропусків занять назвали особисте життя (31,3 %), що виявилось на третьому місці (рис. 4.7).

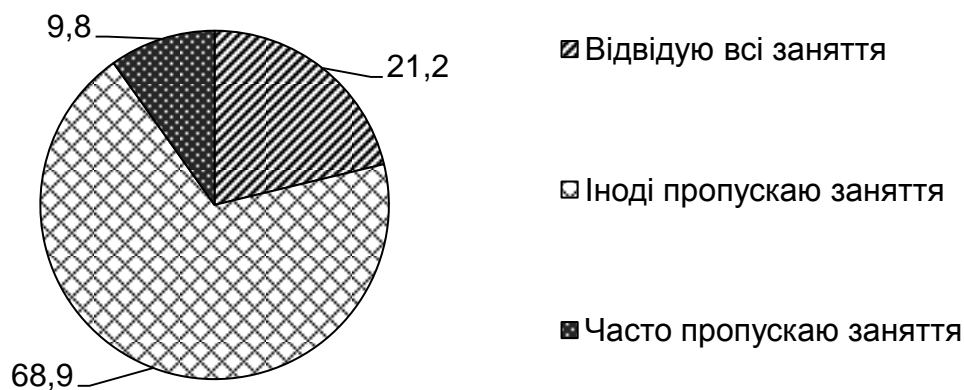

Рис. 4.7. Причини пропусків занять, %

Приблизно однаковими за кількістю відповідей є пропуски навчання через поїздки додому (29,5 %), нецікавість занять (26,9 %), непотрібні навчальні дисципліни (25,9 %).

Для мотивування відвідування занять переважна більшість респондентів пропонують можливість зарахування деяких навчальних дисциплін "автоматом" (86,0 %), підвищення якості та привабливості занять (64,8 %), а також надання більше балів за роботу на заняттях (52,8 %).

Жорсткі заходи (відрахування, заборона перескладань, жорсткий контроль) є менш привабливими, але їх також підтримали студенти (рис. 4.8).



Рис. 4.8. **Заходи, що вплинуть на якість відвідування занять, %**

У відкритих відповідях деякі респонденти висловлювали побажання оновлення освітніх програм, надання нових, більш цікавих і сучасних навчальних дисциплін.

На запитання про пріоритети навчання в університеті (потрібно було вибрати не більше ніж три), більшість зазначили здобуття диплома (73,1 %), крім цього, формування професійних компетентностей (57,0 %); здобуття знань (53,4 %); можливість саморозвитку (47,7 %); налагодження контактів (43,0 %) (рис. 4.9).

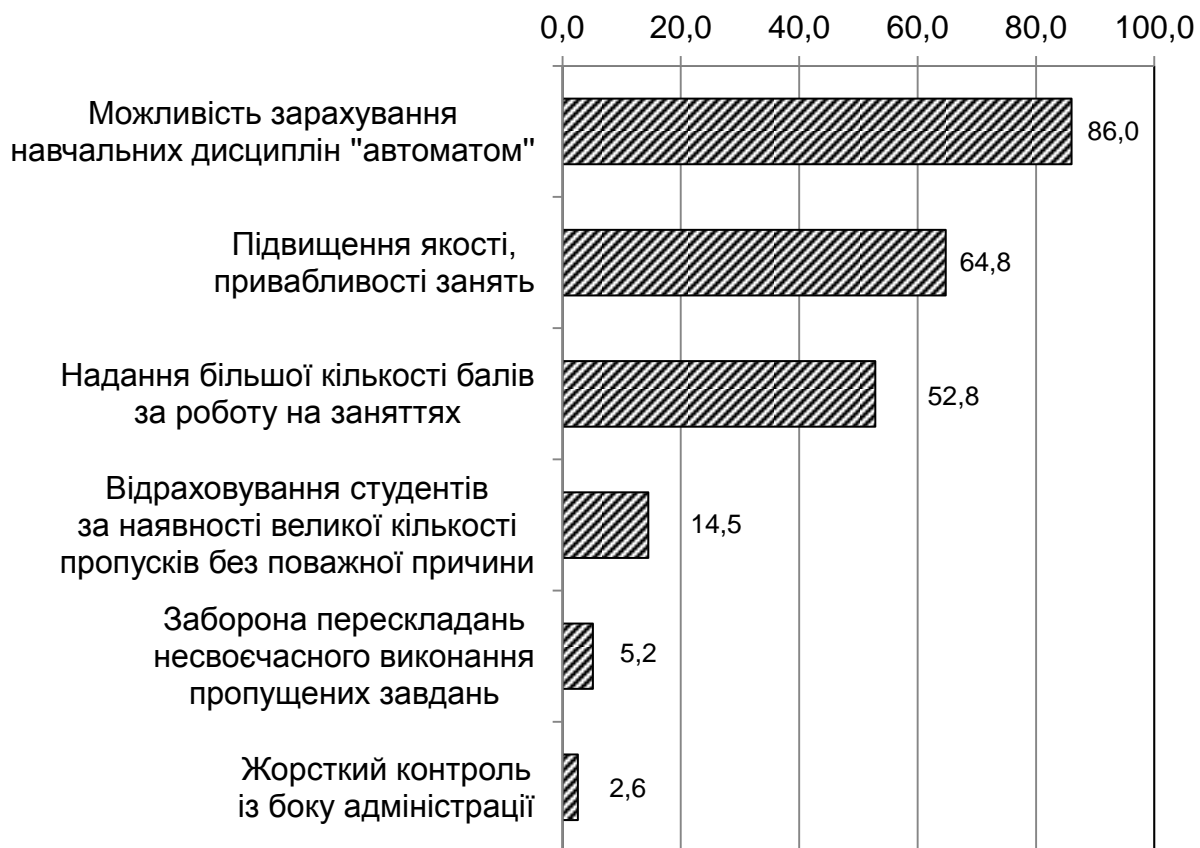

Рис. 4.9. Пріоритети навчання в університеті, %

Такі відповіді можуть свідчити про поширення серед студентів думки, що документ про освіту сьогодні є більш важливим, ніж набуття певних компетентностей, здобуття знань та розвиток.

4.5. Програми подвійних дипломів

Із можливістю навчатися в університеті за спільними навчальними програмами нашого університету та провідних західних університетів є обізнаними майже всі респонденти (88,1 %), однак рівень обізнаності є різним: відповіли: "так, мені це добре відомо" (35,8 %), "відомо частково, без подробиць" (52,3 %). Зовсім не обізнаними з такою можливістю є 11,9 % опитаних.

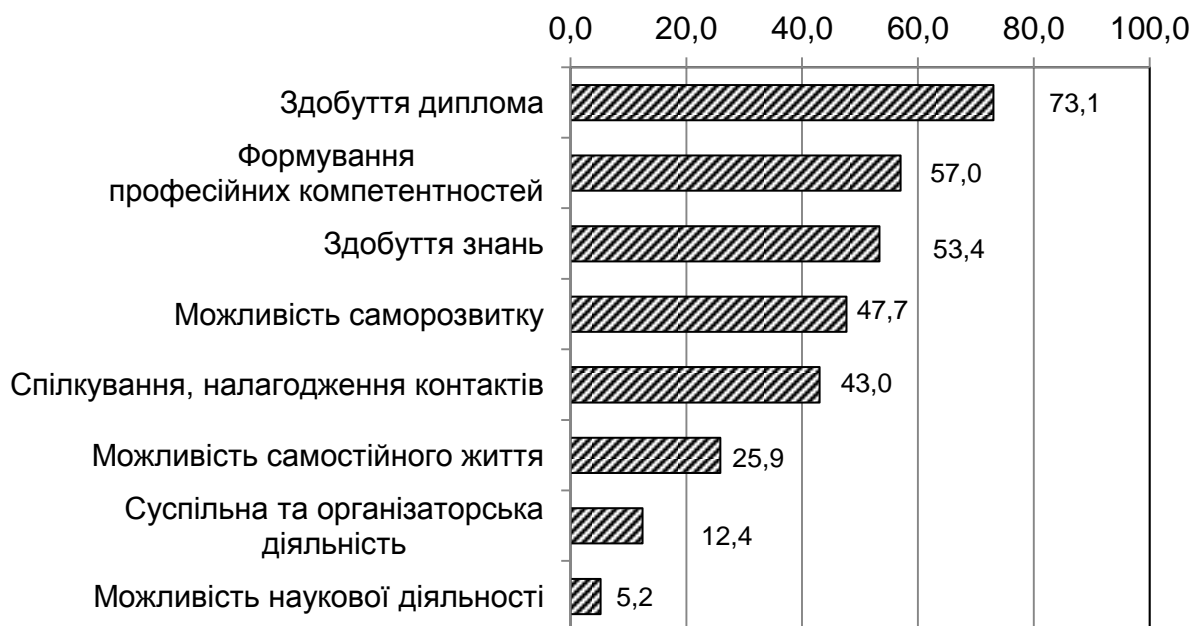
Інтерес до програм подвійних диплом є також достатньо високим: хотіли б узяти в них участь 72,5 % респондентів. Не зацікавленими цим питанням або вагаються з відповіддю 27,5 % респондентів (рис. 4.10).



Рис. 4.10. Бажання взяти участь у спільній навчальній програмі, %

Можна вважати, що студентів забезпечено інформацією з питань програм подвійних дипломів, наявних в університеті, хоча таку інформацію можна більше розширити: розповідати студентам про деталі й подробиці участі в таких програмах; залучати студентів, які вже мали досвід участі в них, тощо.

4.6. Соціальна активність

Дослідження показало, що суспільна діяльність студентів в університеті й за його межами є не дуже значною.

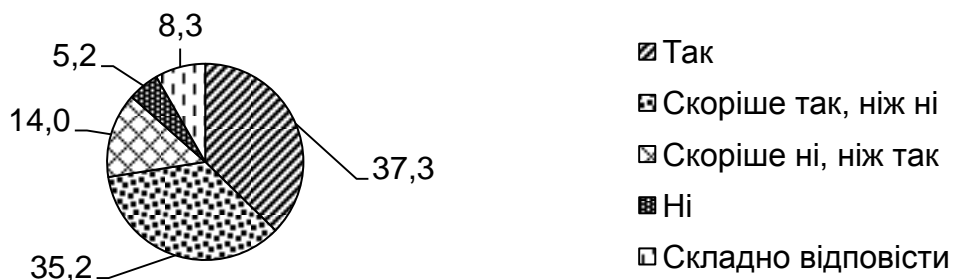
Серед більш привабливих видів соціальної активності в університеті виявилися спорт (14,0 %) і молодіжна організація (12,4 %), інші види набрали менше ніж 10 %. Більшість респондентів відповіли, що зовсім не беруть у ній участі (65,3 %) (рис. 4.11).



Рис. 4.11. Участь у суспільному житті університету, %

У відкритих відповідях студенти називали такі цікаві їм заходи, як: "Студвесна", фотосушка, квест першокурсника, дебатний клуб.

За межами університету становлять інтерес культурно-самодіяльні (16,6 %) та спортивно-туристичні організації (10,4 %), в інших видах також задіяна зовсім незначна кількість респондентів (рис. 4.12).



Рис. 4.12. Участь у суспільному житті за межами університету, %

Відповіді на запитання про наявність вільного часу майже рівномірно розподілилися між тими, хто його має достатньо, оскільки все встигає, (43,1 %) і тими, хто його майже не має через велике навчальне навантаження, (40,4 %).

Є респонденти, хоча їх зовсім небагато, що мало часу витрачають на навчання й тому мають багато вільного часу, (3,7 %).

Написали, що їм не вистачає часу навіть на навчання, 12,8 % респондентів.

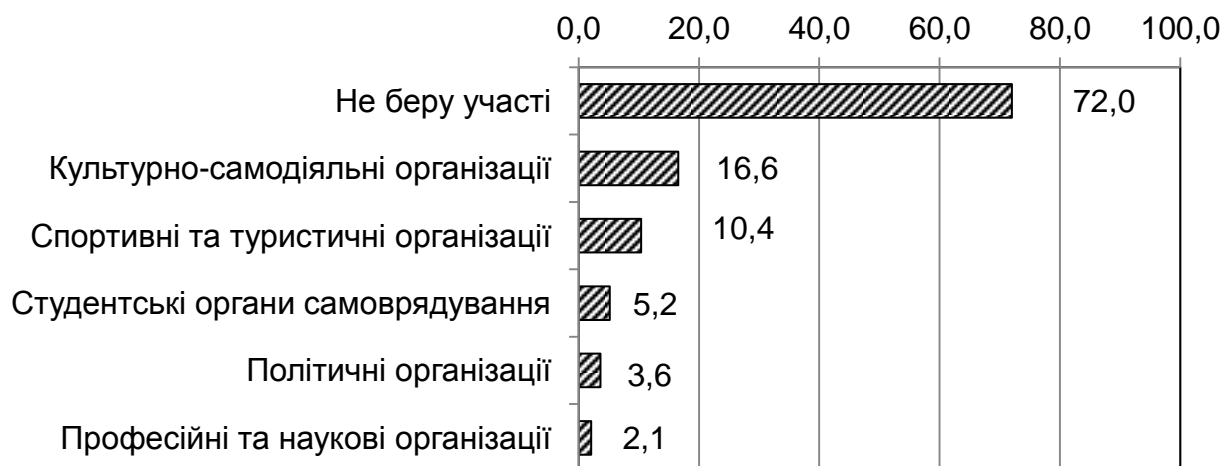
Вільний час студенти витрачають переважно на саморозвиток (71,5 %), розваги та спілкування із друзями (68,4 %), заняття спортом (49,7 %), додаткове навчання (28,5 %) (рис. 4.13).



Рис. 4.13. Розподіл вільного часу, %

Не мають вільного часу 15,0 % опитаних, що приблизно збігається з відповідями на попереднє запитання.

4.7. Академічна доброчесність

Частина респондентів має вияви академічної недоброчесності в різних формах. Серед перелічених форм найчастіше й найбільше використовують суміш власних і запозичених аргументів без належного цитування джерел (54,4 %). Також називають: підроблення змісту або результатів завдань (24,4 %); переклад чужих текстів однієї мови на іншу та використання їх у власних роботах без указівки джерела (21,8 %); використання чужого тексту без посилання на автора (19,2 %); використання ідеї або слів іншої людини та видавання їх за власні (17,1 %); копіювання або купівлю в інтернеті чужої роботи та видавання її за власну (12,4 %) (рис. 4.14).

Відповіді "Не вдаюся до академічної недоброчесності" не було надано респондентам. Але у відкритому полі 10,5 % опитаних написали саме так.



Рис. 4.14. **Форми використання академічної недоброчесності, %**

Інтенсивність використання плагіату загалом студентами університету, на думку респондентів, виявилася такою: часто його використовують 41,5 %; іноді – 35,2 %; рідко – 9,8 %, що в сумі становить 86,5 %.

Лише 6,7 % відповіли, що не стикалися з подібним, стільки ж – важко відповісти (рис. 4.15).

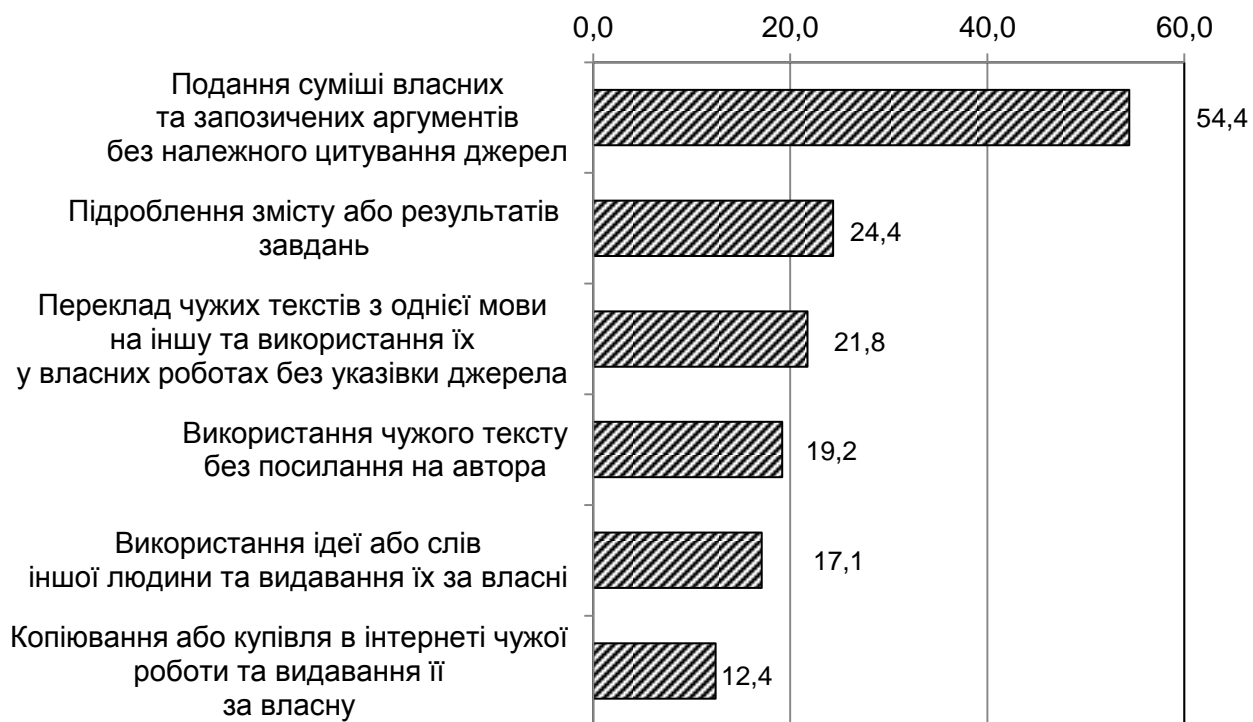

Рис. 4.15. Частота використання плагіату студентами університету, %

Особисто респонденти використовують плагіат у навчанні не так інтенсивно, ніж, на їхню думку, інші студенти, але теж немало.

Значно рідше щодо себе вони вибирали варіант "часто" (18,1 %), але частіше варіанти "іноді" (38,9 %) і "рідко" (26,4 %), що в сумі також дало схожу на попередню кількість – 83,4 %.

Відповіли, що не використовують плагіат, 16,6 % опитаних (рис. 4.16).

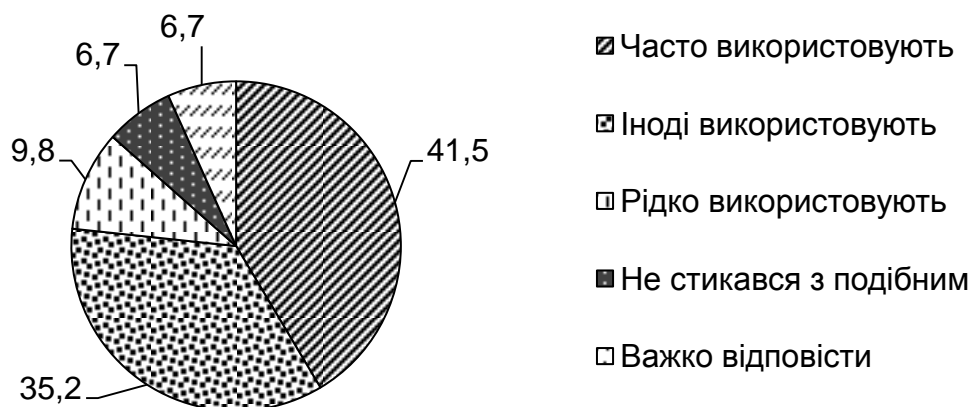

Рис. 4.16. Частота використання плагіату особисто респондентами, %

Більшість респондентів відповіли, що використання студентами плагіату залишають без санкцій (59,6 %). Однак майже третина опитаних (32,1 %) зазначили, що санкції бувають із боку викладачів (рис. 4.17).

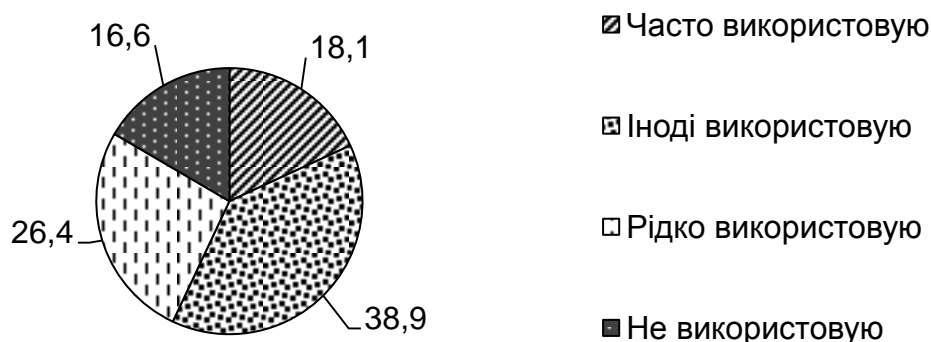

Рис. 4.17. Випадки санкцій за академічну недоброчесність, %

Чому студенти використовують вияви академічної недоброчесності у своїх роботах? Самі студенти, передусім, називають причини, пов'язані з якістю освіти та самостійної роботи (рис. 4.18).

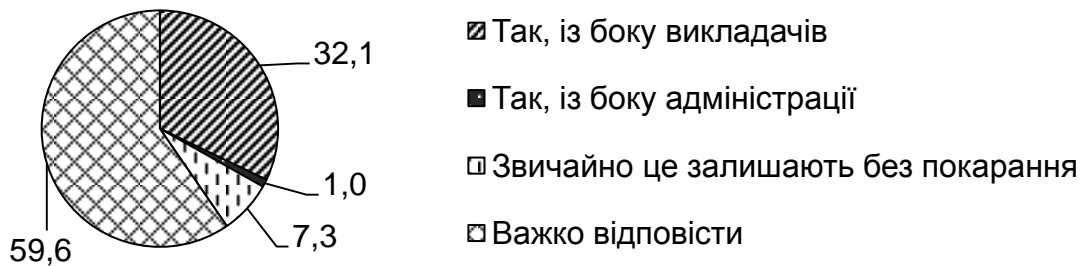

Рис. 4.18. Причини використання різних форм академічної недоброчесності, %

Половина студентів заявили про відсутність корисності й перспектив виконання робіт (51,3 %).

Трохи менше за половину вибрали такі відповіді: "Надто велике навчальне навантаження, щоб виконувати завдання самостійно", (45,1 %); "Не бачу зв'язку між завданнями та майбутньою професією" (44,6 %); "Завдання надто складні, щоб робити їх самостійно", (41,5 %). Більше ніж третина студентів зазначили, що не вважають за потрібне виконувати роботи за непрофільними й нецікавими навчальними дисциплінами (36,3 %).

Інші запропоновані варіанти відповідей набрали значно менше відгуків.

Чи вважають студенти II курсу за потрібне боротися зі студентською академічною недоброчесністю та підвищувати відповідальність за використання плагіату? Виявилось, що "за" виступили лише 22,2 % студентів і лише шляхом створення умов для підвищення мотивації самостійного навчання студентів. Тільки 1,1 % респондентів написали, що плагіат – це неприпустиме явище.

Для багатьох опитаних (37,6 %) плагіат є нормальним явищем або не надто великою проблемою, щоб із нею боротися, (27,0 %) (рис. 4.19).



Рис. 4.19. Підвищення відповідальності за академічну доброчесність, %

Подобні висловлювання було виявлено у відкритих відповідях: "Це не є проблемою, оскільки достатньо того, що студент розуміє, що він має "сплагіатити"; "Написання робіт потребує часу, якого обмаль", "Головне, що студент має уявлення про свою роботу та про те, як працює якась тема", "Не потрібно боротися, оскільки студент читає інформацію та запам'ятовує її".

Більше ніж 10 % респондентів (12,2 %) є байдужими до цієї теми.

Ці дані свідчать про потребу в популяризації політики академічної доброчесності та її дотримання.

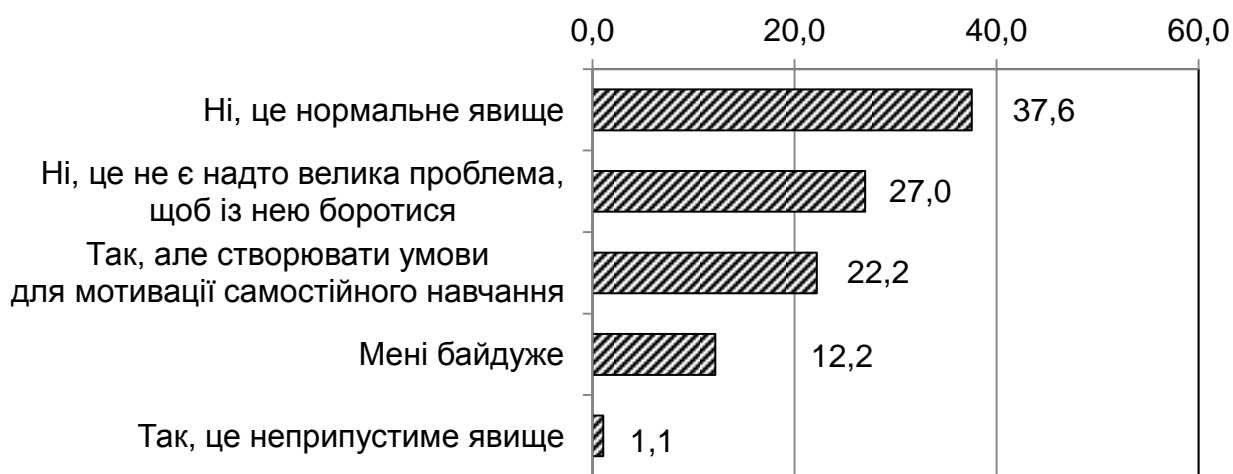
4.8. Контент-аналіз відкритих відповідей

Відкрите питання щодо зауважень і пропозицій задля поліпшення організації освітнього процесу та якості освіти було не обов'язковим для відповіді, на нього мали відповісти лише бажаючі. Але надійшла значна кількість відповідей: 76,8 % респондентів написали свої відгуки.

Усі відповіді було проаналізовано, розподілено за тематикою та підраховано. Усього виявилось 280 відгуків (табл. 4.1).

Таблиця 4.1

Розподіл кількості відкритих відгуків за тематичними блоками

Тематичні блоки	%
1. Загальні відгуки	12,8
1.1. Позитивні	5,5
1.2. Побажання успіху	1,8
1.3. Негативні	0,5
1.4. Відсутність зауважень та пропозицій	5,0
2. Якість змісту освіти	12,0
2.1. Актуальність/сучасність інформації	5,1
2.2. Практикоорієнтовність занять/завдань	3,2
2.3. Перегляд змісту освітньої програми	2,8
2.4. Поліпшення вивчення іноземних мов	0,9
3. Якість викладання	6,4
4. Якість НПП	11,9
5. Якість оцінювання	28,0
5.1. Уведення "автоматів", можливості додаткових балів	22,0
5.2. Об'єктивність, справедливість оцінювання	3,7
5.3. Заповнення електронного журналу	2,3
6. Організація навчального процесу	21,1
6.1. Розклад занять / графік навчального процесу	12,4
6.2. Навантаження студентів	4,1
6.3. Інформаційна підтримка навчального процесу	4,6
7. Умови та ресурси	4,1
8. Різне	3,7

Найбільшу кількість відгуків (28,0 %) виявили в тематичному блоці "Якість оцінювання". Переважно вони стосувалися не безпосередньо

оцінювання, а пропозицій уведення можливості дістання оцінок "автоматом" та підвищення можливостей набрання додаткових балів (19,7 %). Про не завжди об'єктивне та справедливе оцінювання студентів виявлено 2,3 % відгуків, стільки ж студентів зауважили про не завжди вчасне виставлення оцінок в електронному журналі.

На другому місці відгуки щодо організації навчання (21,1 %). Переважна більшість із них (12,4 %) стосуються пропозицій формувати більш зручний для студентів графік навчального процесу та розклад занять, що пов'язано з перенесенням сесії на липень, і з тим, що не всім студентам зручно навчатися у другу зміну. Інші відгуки в цьому блоці стосувалися пропозицій зменшення навчального навантаження студентів (4,1 %), поліпшення інформування про різні питання життя університету, зокрема, міжнародні програми, збільшення опитувань студентів на різні теми (4,8 %).

На третьому місці загальні відгуки (12,8 %): позитивні ("усе добре", "мене все влаштовує") (5,5 %); побажання успіху університету (1,8 %), зазначення про відсутність зауважень і пропозицій (5,0 %), негативні (0,5 %).

У блоці відгуків "Якість змісту освіти" (12,0 %) студенти зазначали про необхідність у збільшенні в навчальних матеріалах сучасної, цікавої, актуальної для професії інформації (5,1 %); збільшенні практичних занять і завдань (3,2 %); перегляді освітніх програм із додаванням нових предметів (2,8 %); поліпшенні вивчення іноземних мов (0,9 %).

У блоці відгуків щодо якості науково-педагогічних працівників (11,9 %) адресні вдячності викладачам становили 2,8 %, інші стосувалися різних побажань викладачам.

У блоці відгуків "Якість викладання" (6,4 %) відповіді студентів переважно стосувалися необхідності в розширенні форм і методів викладання, засобів мотивації та зацікавлення студентів.

Щодо умов та ресурсів навчання надійшло 4,1 % відгуків.

За тематичним блоком "Різне" виявилось 3,7 % відгуків. Серед них були такі, що стосувалися побажання допомоги студентам у пошуку роботи з боку університету.

4.9. Висновки за результатами дослідження

Дослідження "Актуальні питання організації освітнього процесу в університеті" було проведено серед здобувачів II курсу освітнього рівня "бакалавр", у ньому взяли участь 22,3 % студентів.

У дослідженні було розглянуто найбільш актуальні, часто проблемні питання, які потребують уваги.

Питання академічної підтримки студентів в університеті розглянуто щодо оцінювання роботи кураторів груп, наявності консультацій викладачів для студентів, інформування їх про університетські заходи.

За результатами дослідження виявили, що роботу кураторів оцінено недостатньо, тому систему кураторства в університеті та її організація потребує уваги. Консультативну підтримку студента з боку викладачів здійснюють, але незначна частина студентів консультаціями не користується. Основними джерелами інформації про заходи в університеті є старости груп, самі студенти, меншою мірою – організації університету.

Розглядаючи питання якості оцінювання, було виявлено кілька проблем. Так, частина студентів не повною мірою розуміють порядок і критерії набрання балів за технологічними картами оцінювання; більше ніж половина респондентів зазначили, що викладачі повністю оцінюють за всіма пунктами технологічної карти; частина – що викладачі лише приблизно дотримуються технологічної карти. Майже всі респонденти користуються електронним журналом регулярно або іноді. Майже половина опитаних зазначили корисність електронного журналу.

Самооцінка студентів щодо відвідування занять в університеті виявилася середньою: переважна більшість зазначають, що іноді пропускають заняття. Серед причин пропусків найчастіше називають хворобу, на другому місці – роботу, на третьому – особисте життя; близько третини респондентів причиною пропусків також зазначають поїздки додому, нецікавість занять, непотрібні навчальні дисципліни. Мотивувати якість відвідування занять студенти пропонують через можливість зарахування деяких навчальних дисциплін "автоматом", підвищення якості та привабливості занять, а також надання більше балів за роботу на заняттях. Жорсткі заходи (відрахування, заборону перескладань, жорсткий контроль) є менш привабливими, але їх також підтримують студенти.

Обізнаність студентів із можливістю навчатися в університеті за програмами подвійних дипломів є високою, майже всі респонденти про це знають, але більшість є обізнаними поверхово, без подробиць. Інтерес до програм подвійних дипломів є значним: переважна більшість опитаних хотіли б узяти в них участь. Незацікавленими цим питанням або вагаються з відповіддю є близько чверті респондентів.

Дослідження показало, що суспільна діяльність в університеті й за його межами є не дуже активною: більшість респондентів відповіли, що не беруть

у ній участі. Невелика кількість цікавляться спортом і молодіжною організацією в університеті; культурно-самодіяльними та спортивно-туристичними організаціями за межами університету.

Відповіді на запитання про наявність вільного часу майже рівномірно розподілилися між тими, хто його має достатньо, оскільки все встигають, і тими, хто його майже не має через велике навчальне навантаження. Вільний час студенти витрачають, переважно, на саморозвиток, розваги та спілкування із друзями, заняття спортом, додаткове навчання.

Термін академічної доброчесності є відносно новим для респондентів і не надто актуальним. Вони використовують у навчанні часто або іноді різні форми вияву академічної недоброчесності. Серед форм недоброчесності найчастіше студенти застосовують суміш власних і запозичених аргументів без належного цитування. Стикалися з випадками санкцій із боку викладачів за академічну недоброчесність близько третини опитаних.

Серед причин студентської академічної недоброчесності, респонденти називають: відсутність корисності й перспектив виконання робіт; велике навчальне навантаження; відсутність зв'язку між завданнями та майбутньою професією; складність завдань. Лише невелика кількість респондентів виступають за боротьбу з академічною недоброчесністю, до того ж уважають за необхідне створювати умови для підвищення мотивації самостійного навчання студентів.

Відкриті відгуки на тему дослідження у вільному відкритому вигляді надали 76,8 % опитаних студентів. Найбільшу кількість відгуків виявили у блоці "Якість оцінювання". Переважно, вони стосувалися пропозицій уведення можливості дістання оцінок "автоматом" і збільшення можливостей набрання додаткових балів. На другому місці відгуки щодо організації навчання. Переважна більшість із них стосувалася пропозицій формувати більш зручний для студентів графік навчального процесу та розклад занять, зменшити навчальне навантаження студентів, поліпшити інформування про різні питання життя університету, зокрема, міжнародні програми. На третьому місці – загальні відгуки: загалом позитивні, побажання успіху університету, про відсутність зауважень і пропозицій.

5. Дослідження "Особливості організації окремих форм навчання в університеті"

5.1. Опис дослідження

Мета дослідження: вивчення актуальних питань за окремими формами організації освітнього процесу в університеті для їхнього поліпшення.

Завдання дослідження:

вивчення актуальних питань самостійної роботи студентів;
вивчення актуальних питань виробничої практики на підприємстві (в організації/установі);
вивчення актуальних питань вибіркової складової;
здійснення контент-аналізу відкритих відповідей респондентів щодо кожного з актуальних питань дослідження.

Респонденти: студенти III курсу бакалаврату.

Строки проведення: кінець весняного семестру.

Методи збирання емпіричної інформації: онлайн-анкетування, добровільно, анонімно. Анкета містить 23 питання різного типу.

Аналіз результатів здійснено загалом по університету.

У дослідженні взяли участь 16,8 % студентів III курсу бакалаврату всіх факультетів.

5.2. Організація самостійної роботи

Самостійна робота студентів – це невід'ємна частина навчального процесу, яка має сприяти поглибленню й розширенню знань, посиленню інтересу до пізнавальної діяльності, формуванню творчої особистості спеціаліста, здатного до самовдосконалення та самоосвіти.

Результати дослідження показали, як самі студенти ставляться до самостійних робіт та оцінюють їхнє виконання.

Так, більшість опитаних виконують усі роботи, але не завжди своєчасно (51,9 %), більше ніж чверть виконують усі роботи регулярно, за планом (27,9 %). Інші респонденти (20,2 %) або виконують лише деякі роботи, або не виконують їх зовсім (рис. 5.1).



Рис. 5.1. Виконання самостійної роботи, %

На запитання щодо строків для виконання самостійної роботи близько третини (32,0 %) відповіли, що їм достатньо часу для якісного та творчого виконання всіх завдань, близько чверті опитаних (26,4 %) відповіли, що їм часу на виконання завдань не вистачає. Для більшості респондентів (41,6 %) часу вистачає для окремих завдань самостійної роботи (рис. 5.2).

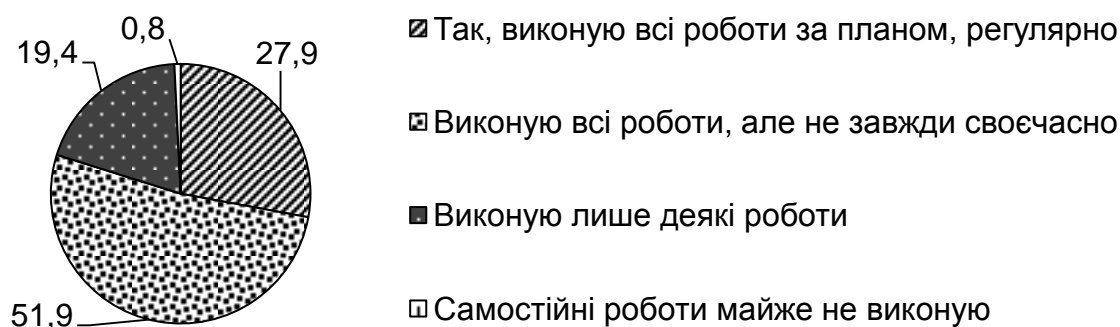

Рис. 5.2. Оцінка строків для виконання самостійної роботи, %

У відкритих відгуках щодо самостійної роботи студенти писали про те, що виконання самостійних завдань потребує в них багато часу, не завжди є чіткими інструкції та методичні рекомендації щодо виконання.

Зазвичай, самостійну роботу мають виконувати під керівництвом викладача й мати виважені строки для виконання, але важливо й самому студенту бути здатним ефективно та раціонально спланувати й організувати свою самостійну роботу.

Кожен викладач знає, що навчання відбувається більш успішно, якщо у студента сформовано позитивну мотивацію, пізнавальний інтерес, потребу у здобутті знань та інші мотиви. Так, особливе значення у виконанні самостійної роботи має цікавість і корисність завдань, бажання дізнатися та засвоїти щось нове.

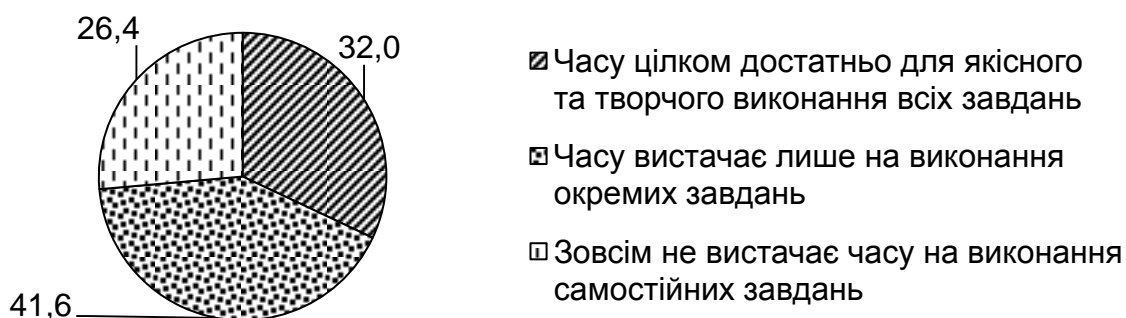
Разом із тим переважна більшість респондентів (67,7 %) написали, що корисними для них і цікавими виявляються лише деякі завдання (рис. 5.3).



Рис. 5.3. Корисність/цікавість завдань самостійної роботи, %

Серед форм завдань, які отримують студенти для виконання, найбільшу частину становить виконання практичних завдань (76,7 %), а також підготовка проєктних завдань (58,9 %) й написання есе (56,6 %). Значну частину становлять й інші форми самостійної роботи: опрацювання теоретичного матеріалу (45,7 %), виконання дослідних завдань (34,9 %), меншою мірою – підготовка доповідей і виступів (20,9 %).

Але не всі форми завдань, що надають викладачі, вважають корисними студенти. Найбільш корисними для себе респонденти назвали підготовку проєктних завдань (47,3 %), а також практичні завдання (33,3 %) і підготовку доповідей та виступів (33,3 %), інші види набрали незначну кількість відповідей (рис. 5.4).

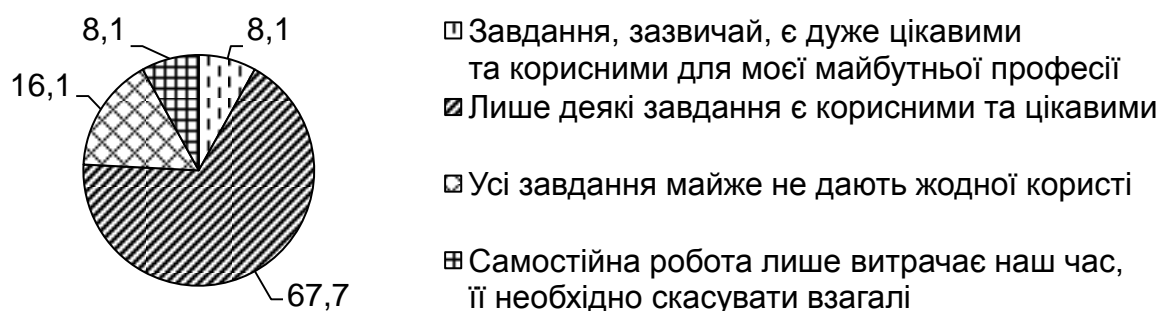

Рис. 5.4. Форми самостійних завдань, що задають та є найбільш корисними, %

Чіткість і зрозумілість інструкцій для виконання самостійних завдань високо оцінили 22,6 % опитаних. Майже половина респондентів зазначили, що інструкції передбачають вільний підхід до виконання (48,4 %). Значна частина студентів (27,4 %) зауважили, що інструкції для самостійних завдань є дуже незрозумілими (рис. 5.5).

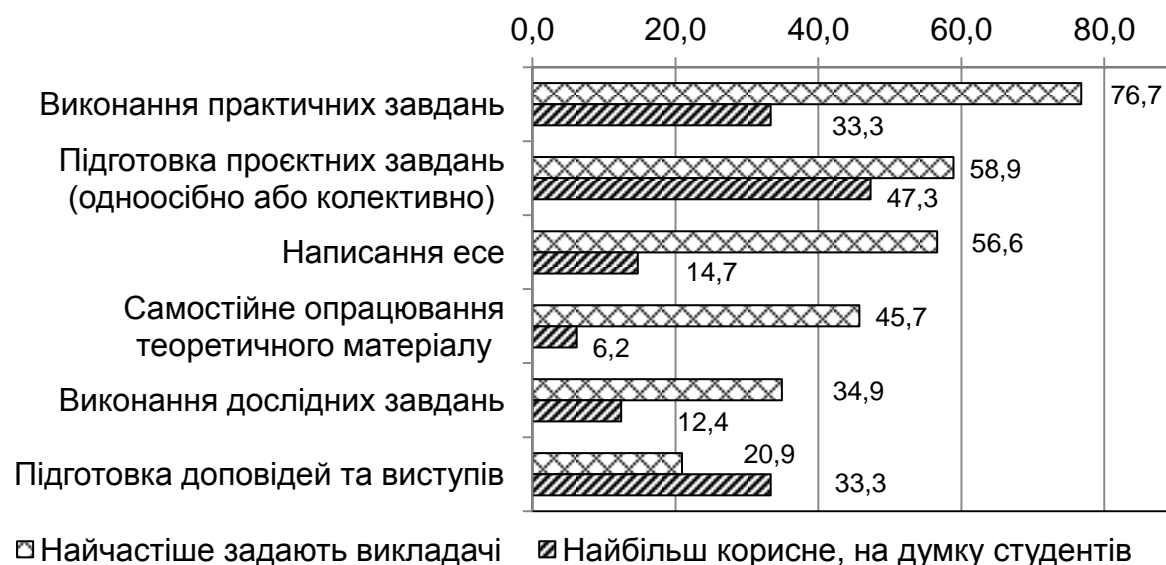

Рис. 5.5. Оцінка інструкцій щодо виконання самостійних завдань, %

Оцінку регламентації робіт респондентами показано на рис. 5.6. Більшість студентів (53,9 %) написали, що теми робіт, зазвичай, є вільними, однак їхні форми регламентованими.

Про те, що форми й теми самостійних робіт є жорстко регламентованими, написали 21,9 % респондентів, що викладачі надають лише загальний напрям роботи – 4,7 %.

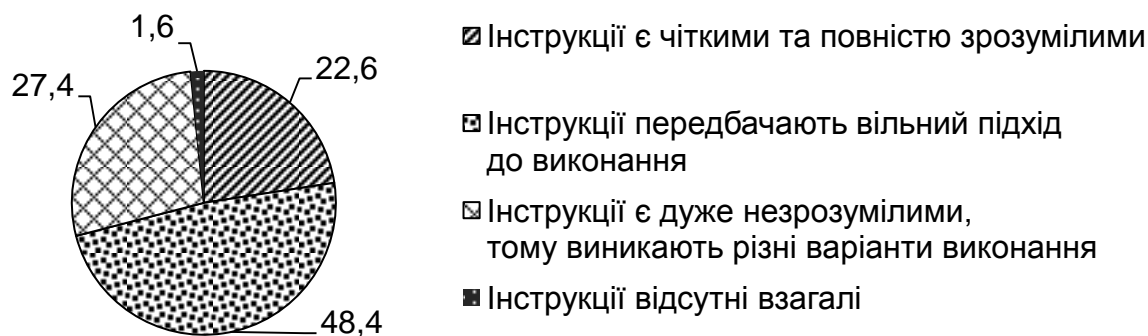

Рис. 5.6. Оцінка регламентації виконання самостійної роботи, %

У відкритих відповідях студенти писали, що оцінити це питання важко, оскільки викладачі та їхні вимоги є дуже різними та їх складно усереднити; на кожний варіант відповіді анкети в університеті є різні вияви ситуації.

Якість перевірки самостійних завдань викладачами студенти оцінили так: більше ніж половина (57,4 %) зазначили, що всі завдання перевіряють вчасно та якісно; але більше ніж третина (36,4 %) зауважили,

що завдання перевіряють усі, але не дуже якісно та вчасно. Невелика кількість опитаних (6,2 %) зазначили, що перевіряють лише окремі завдання (рис. 5.7).

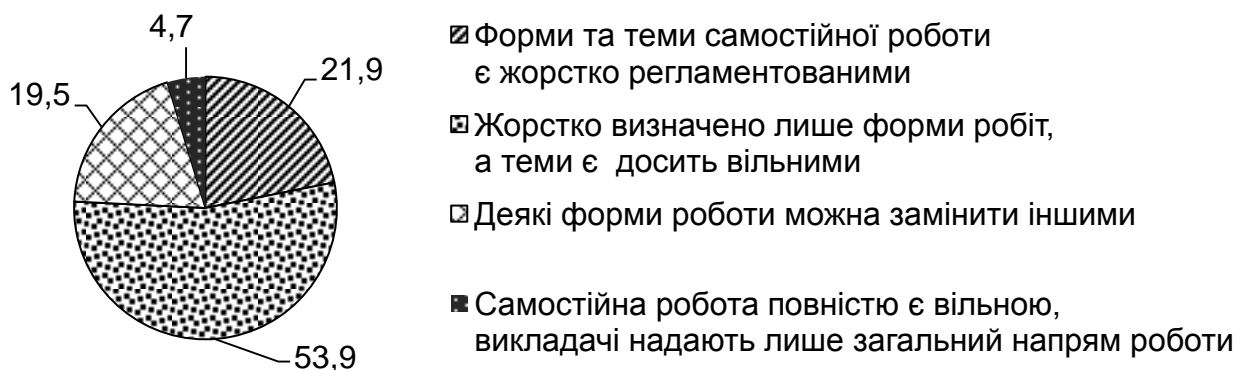

Рис. 5.7. Оцінка якості перевірки самостійних завдань, %

На відкрите питання щодо пропозицій і зауважень до змісту та організації самостійної роботи було надано 105 відгуків, які було розподілено за тематикою та підраховано.

Загальні відгуки ("усе добре", "усе подобається", "усе влаштовує", "не маю зауважень і рекомендацій") становили 23,8 % від усіх.

Блок відгуків щодо *змісту самостійної роботи* становив 31,4 %. Більшість із них стосувалося побажань зробити самостійні завдання більш практикоорієнтовними, які б були сучасними та відповідали актуальним професійним тенденціям. Деякі студенти пропонували робити завдання більш цікавими й мотивувальними до виконання, деякі зазначали складність завдань. Були пропозиції щодо виконання робіт за особистим бажанням та інтересами й набрання за це додаткових балів. Про збільшення форм виконання самостійних робіт надійшло 8,6 % відгуків: про свободу вибору тем і засобів; збільшення кейсів, рольових ігор, колективних завдань.

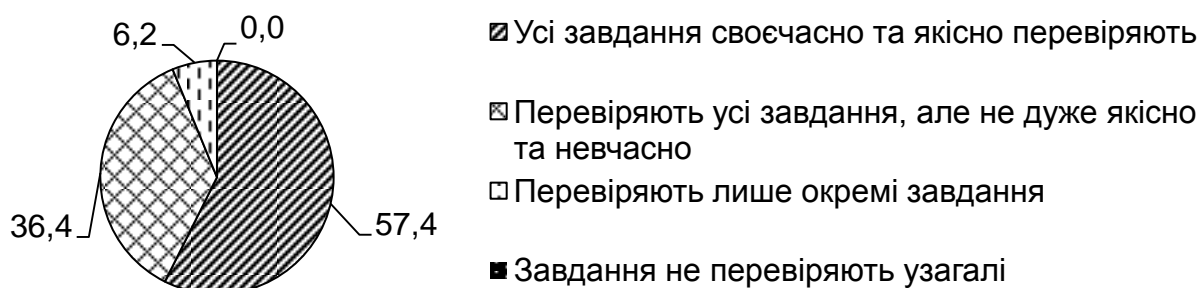
На тему *методичних рекомендацій та інструкцій до виконання робіт* було надано 15,2 % відгуків. Респонденти писали про необхідність у чітких і зрозумілих інструкціях та вимогах, збільшенні джерел і матеріалів для виконання робіт, наявності прикладів.

Для деяких студентів актуальним стало питання *обсягу робіт* (10,5 %) і *строків їхнього виконання* (7,6 %). Вони пропонували зменшити обсяг лабораторних робіт, збільшити час виконання робіт на парах.

Були також відгуки щодо *складності самостійних робіт* (2,9 %) та *підвищення підтримки студентів у їхньому виконанні* (6,7 %): більше консультацій, зустрічей і вищої мотивації з боку викладачів.

Інші теми набрали 1,9 % відгуків.

5.3. Практична підготовка

Практика студентів є невід'ємною частиною процесу підготовки фахівців в університеті, складовою освітньої програми; проводять її на відповідних базах і підприємствах, в організаціях різних галузей господарства, освіти, культури, торгівлі, державного управління тощо.

Метою практичної підготовки є оволодіння студентами сучасними методами, формами організації та знаряддями праці в галузі їхньої майбутньої професійної діяльності, формування на базі здобутих знань професійних умінь і досвіду ухвалення самостійних рішень під час конкретної роботи в реальних ринкових і виробничих умовах, виховання потреби систематично оновлювати свої знання та творчо їх застосовувати у практичній діяльності.

У цьому дослідженні було проаналізовано відповіді студентів щодо вибору місця практики, змісту й результатів практичної підготовки, впливу практики на розуміння власної професії та перевірки результатів практики університетом.

Третина респондентів (34,4 %) відповіли, що на місце проходження практичної підготовки їх направляє університет; інші (65,5 %) шукають і вибирають місце практики самостійно (рис. 5.8).



Рис. 5.8. Вибір місця проходження практики, %

У відкритих відповідях студенти писали, що мали обидва варіанти на вибір: самостійний пошук або пропозиція від університету.

Оцінюючи зміст практичної підготовки на підприємстві, близько третини респондентів (31,7 %) відповіли, що працювали активно та набували досвіду із власної професії.

Близько чверті студентів (24,6 %) на підприємстві виконували найпростіші функції та "не заважали" іншим працівникам.

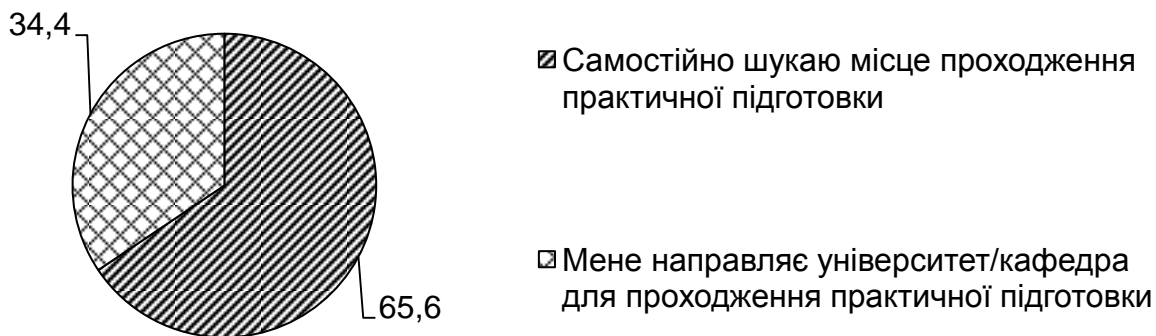
Поверхове знайомство з робочим процесом відбулося в 16,7 % опитаних. Приблизно стільки ж (15,9 %) дістали лише необхідні для звітування показники. Частина студентів (11,1 %) узагалі не були на підприємстві (рис. 5.9).



Рис. 5.9. Зміст практичної підготовки на підприємствах / в організаціях, %

Такі дані свідчать про те, що практична підготовка в більшості респондентів була не дуже якісною та корисною.

Корелює з попередніми відповідями й оцінка результатів практичної підготовки: лише 27,2 % студентів у результаті практики на підприємстві набули професійного досвіду та кращого розуміння спеціальності.

Близько третини (32,8 %) дістали поверхове ознайомлення з організацією. Близько чверті (24,0 %) навчилися писати звіти, що корисно для написання випускної роботи в університеті.

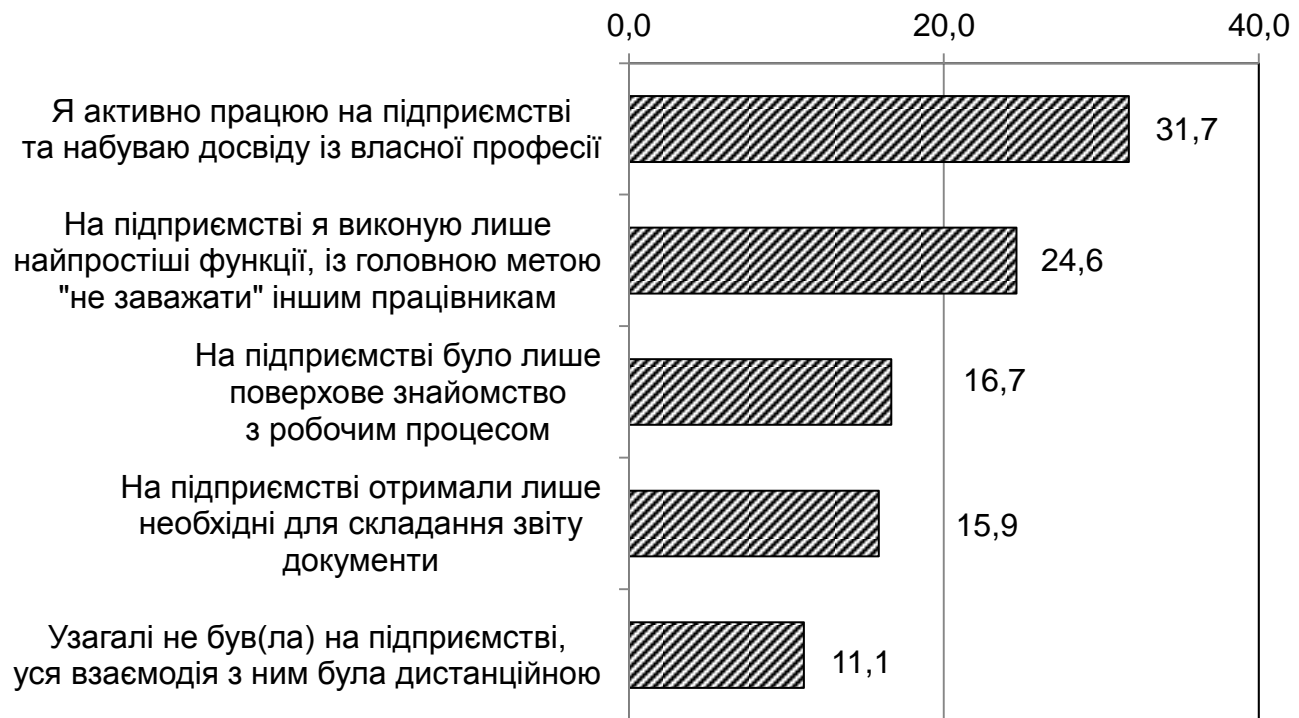
Уважають, що практична підготовка – це марна витрата часу, 13,6 %, а 2,4 % – що взагалі не є цікавою їхня спеціальність (рис. 5.10).

Схоже розподілилися й відповіді у відкритому полі: дехто знайшов роботу, завдяки практиці; дехто дістав уявлення про роботу організації,

але зіткнувся із проблемами в написанні звіту; дехто взагалі не проходив практики.



Рис. 5.10. Оцінка результату практичної підготовки, %

Оцінка якості перевірки результатів практики університетом. Зазначили детальну перевірку звітів і якість здобутих на підприємстві знань 29,0 % студентів, але виявили, що здебільшого (51,6 %) перевіряють якість заповнення звітів і щоденників практики, меншою мірою (19,4 %) є формальною й перевірка звітів (рис. 5.11).

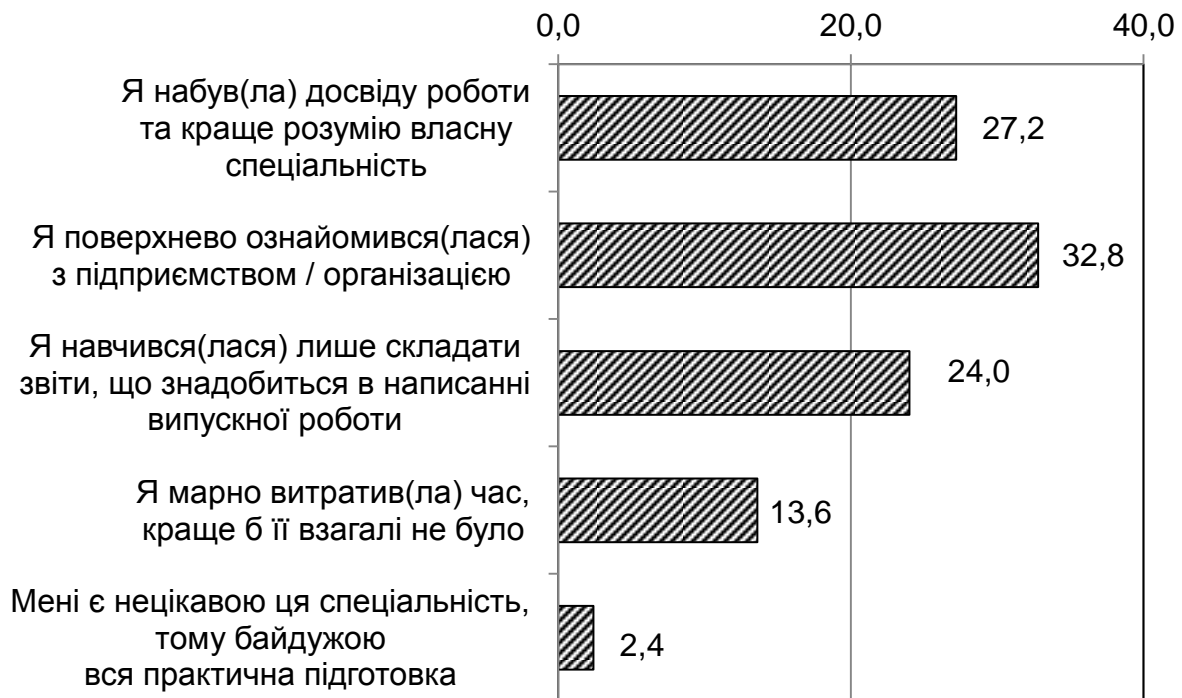

Рис. 5.11. Оцінка якості перевірки результатів практичної підготовки, %

У відкритому полі також було надано відгуки на цю тему: вдячність за практичну підготовку та ставлення викладачів певних кафедр до оцінювання здобутих знань; побажання більш ефективної роботи під час практики.

Відповіді щодо впливу практичної підготовки на розуміння власної спеціальності розподілилися майже однаково серед усіх запропонованих варіантів: приблизно половина респондентів (51,2 %) задоволені вибором професії та зрозуміли її специфіку; вагаються із правильністю вибору спеціальності або не розуміють, ким надалі будуть працювати, 51,9 %. Майбутня професія не сподобалася 10,9 % респондентів (рис. 5.12).

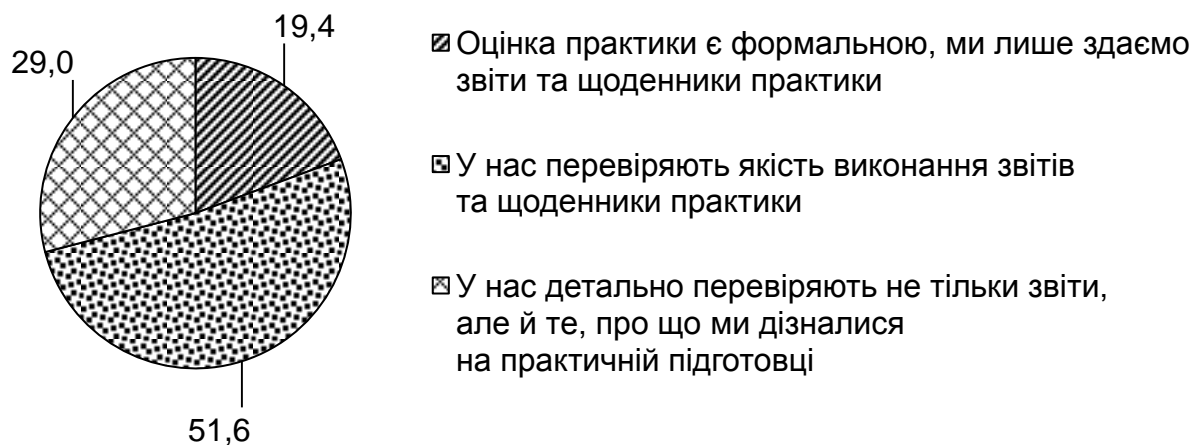

Рис. 5.12. Вплив практики на розуміння власної спеціальності, %

На необов'язкове відкрите запитання щодо пропозицій і зауважень практики на підприємстві надійшло 107 відгуків. Серед них є позитивні, вдячні, задоволені; незадоволені, із зауваженнями; деякі студенти пропонували, що, на їхню думку, може поліпшити якість і користь виробничої практики.

1. *Загальних відгуків* ("усе добре", "усе сподобалося", "скаржитися немає на що", "відсутні зауваження") виявилось 20,6 %.

2. *Відгуки щодо організації практики* (42,1 %) було розподілено на такі підблоки:

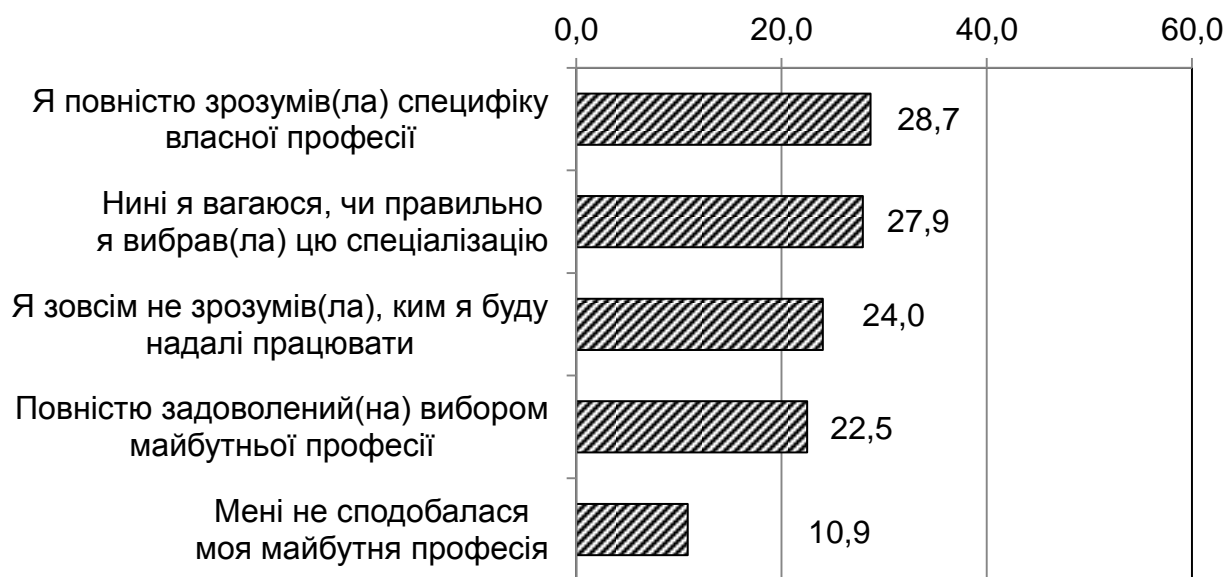
"Розширення баз практики" (13,1 %). Деяким студентам хотілося б проходити практику в більших, сучасних, профільних організаціях, а також там, де "студентам будуть раді".

"Допомога в пошуку місця практики" (11,2 %). Студенти пропонували, щоб університет більше допомагав у цьому питанні.

"Організаційно-методичний супровід практики" (11,2 %). Зауваження стосувалися чіткості інструкцій і вимог до змісту та звіту про практику, недостатності строків для пошуку місця практики.

"Допомога керівників практики" (6,5 %). Студенти писали про потребу в увазі з боку керівників практики, збільшенні консультацій і допомоги на всіх етапах її проходження. Серед відгуків були як дуже вдячні відгуки про своїх керівників практики, так і дуже незадоволені.

3. Щодо *якості самої практики* надійшло 26,2 % відповідей. У них частина студентів оцінили свою практику дуже високо і висловили задоволення та вподобання. Інші студенти говорили про недостатність "справжньої" практики, цікавих завдань, набуття нових навичок; також надали роздуми про зацікавленість підприємств у молодих стажерах.

4. *Питання звітування й оцінювання* турбувало 11,2 % опитаних. Студенти писали про великі обсяги звітів і різні вимоги до перевірки та оцінювання на кафедрах університету.

Загалом аналіз результатів відповідей студентів щодо практичної підготовки на підприємстві (в організації, установі) показав, що повноцінну практичну підготовку з набуття навичок і професійного досвіду здобуває близько третини студентів. Значна частина практикантів дістає поверхове ознайомлення з роботою організації та виконує там найпростіші функції, що також можна назвати певним досвідом. Щодо перевірки результатів практики, її часто оцінюють як формальну. Отже, це питання має широке поле для опрацювання.

5.4. Вибіркові навчальні дисципліни

Вибіркову складову навчання встановлюють нормативними документами університету, відповідно до концепції підготовки фахівців, із метою задоволення освітніх і кваліфікаційних потреб студентів, ефективного використання можливостей університету.

Можливість вільного вибору навчальних дисциплін надають у межах 25 % загального обсягу відповідної освітньо-професійної програми та за певними спрямуваннями. Перелік навчальних дисциплін за кожним спрямуванням щорічно затверджують ученою радою та оприлюднюють на офіційному сайті університету.

Принцип вільного вибору дає змогу кожному студенту вивчати навчальні дисципліни, які виявляють індивідуальні вподобання, інтереси та плани на майбутнє працевлаштування. Вибрані навчальні дисципліни входять до індивідуального навчального плану кожного студента, а результати навчання відображають у додатку до диплома.

Оскільки вибіркова складова – один із важливих і складних елементів освітнього процесу, дослідження має на меті виявити ставлення самих студентів до цієї складової навчального процесу в університеті, її якості та змісту.

На перше запитання щодо впливу вибіркової складової на підвищення якості навчання, більшість студентів відповіли позитивно: 40,3 % – значно сприяє; 46,5 % вважають, що сприяє частково. Невелика кількість респондентів (13,2 %) відповіли, що вона не впливає взагалі на якість навчання (рис. 5.13).



Рис. 5.13. Вплив вибіркової складової на підвищення якості навчання, %

Принцип вибору навчальних дисциплін у більшості респондентів був усвідомленим: 49,2 % вибирали те, що було цікавим і сподобалося; 35,2 % – те, що може знадобитися в майбутньому. Невелика кількість опитаних (15,6 %) зізналися, що вибирали те, що легше скласти або "за компанію" із друзями (рис. 5.14).

У відкритих відповідях деякі студенти писали, що у виборі навчальних дисциплін спиралися на рекомендації старшокурсників, але деякі респонденти зауважили, що вибір не завжди був вільним.

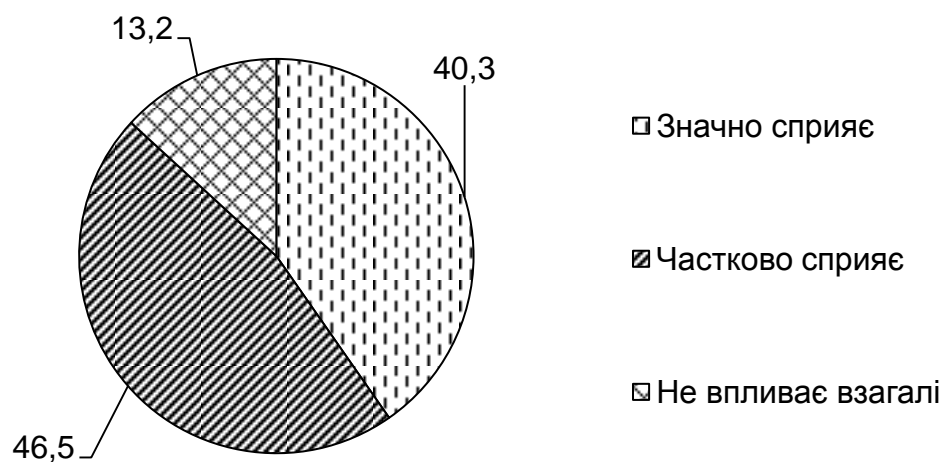

Рис. 5.14. Принципи вибору студентами навчальних дисциплін, %

На пряме запитання про самостійність вибору навчальних дисциплін, переважна більшість (81,7 %) відповіли, що навчалися лише на тих, що дійсно самі вибирали.

Частина респондентів мали проблеми із цим питанням: з організаційних причин (відсутність набору, нестача місць тощо) було переведено на інші навчальні дисципліни 11,7 % респондентів; навчалися на тих, що призначила кафедра або деканат, 6,7 % (рис. 5.15).

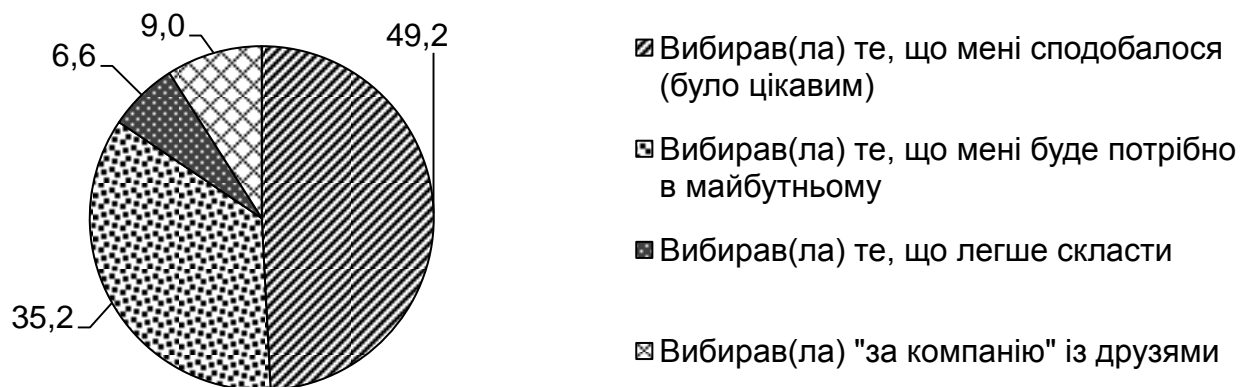

Рис. 5.15. Самостійність вибору навчальних дисциплін, %

На скільки справдилися очікування студентів від вибору навчальних дисциплін? Близько третини студентів (34,7 %) написали, що за всіма вибраними навчальними дисциплінами очікування повністю справдилися.

Однак виявили й незадоволеність очікуванням: невідповідністю змісту навчальних дисципліни її "рекламі" (22,3 %); некорисністю і нецікавістю (22,3 %); складністю більшою, ніж очікували (20,7 %) (рис. 5.16).

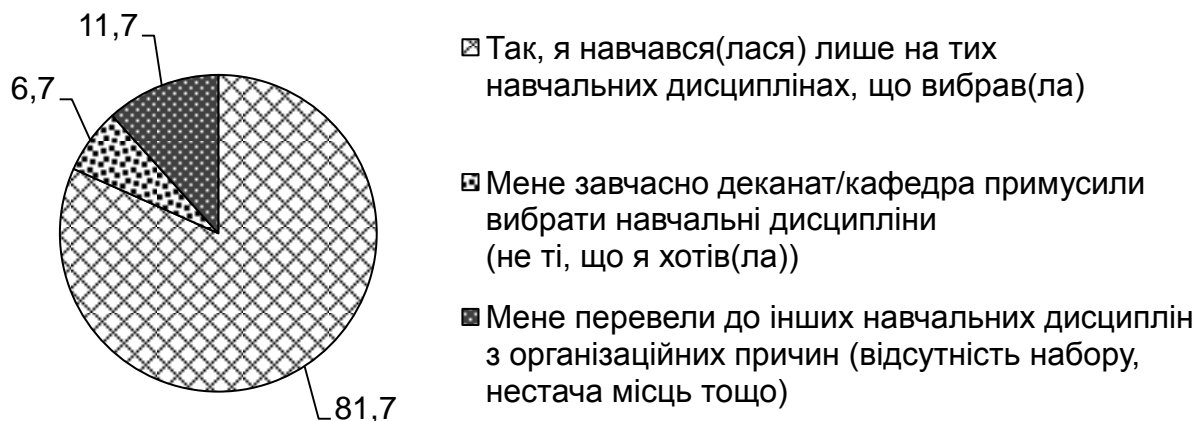

Рис. 5.16. Оцінка очікувань від вибраних навчальних дисциплін, %

Було також задано пряме запитання про корисність вибірових навчальних дисциплін. Повністю задоволених виявилось 38,8 % опитаних; повністю незадоволених – 9,9 %; інші мали часткову задоволеність (рис. 5.17).



Рис. 5.17. Корисність вибірових навчальних дисциплін, %

Відвідування вибірових навчальних дисциплін студентами в переважній більшості (75,2 %) відбувалося так само, як і нормативних. Іноді – навіть краще (11,6 %), іноді – гірше (9,3 %); були такі (3,9 %), що майже їх не відвідували (рис. 5.18).

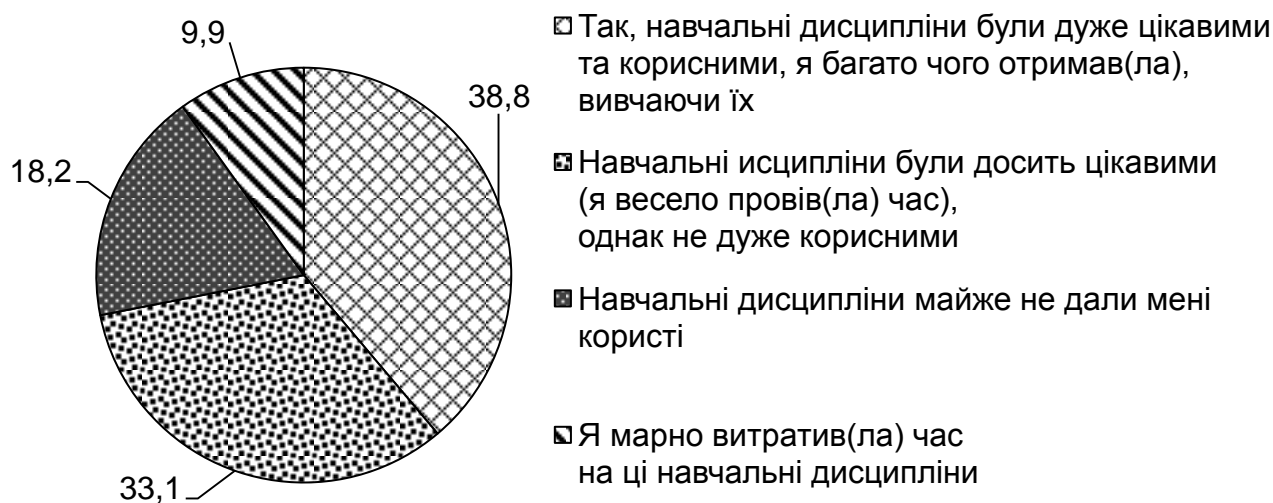

Рис. 5.18. Відвідування вибірових навчальних дисциплін, %

Оскільки вивчення іноземних мов та навчання іноземною мовою сьогодні є пріоритетним напрямом освітньої політики університету, окремим питанням було поставлено оцінювання вибірових навчальних дисциплін, що викладають іноземною мовою.

Повністю задоволених змістом і викладанням навчальних дисциплін іноземною мовою виявилось 20,7 % студентів III курсу.

Зауважили, що їм було важко навчатися через недостатній рівень знання мови 28,9 % опитаних; для частини студентів (12,4 %) був важким зміст, хоча рівень знання мови є достатнім. Про нецікавий і некорисний зміст навчальної дисципліни написали лише 5,0 % опитаних (рис. 5.19).

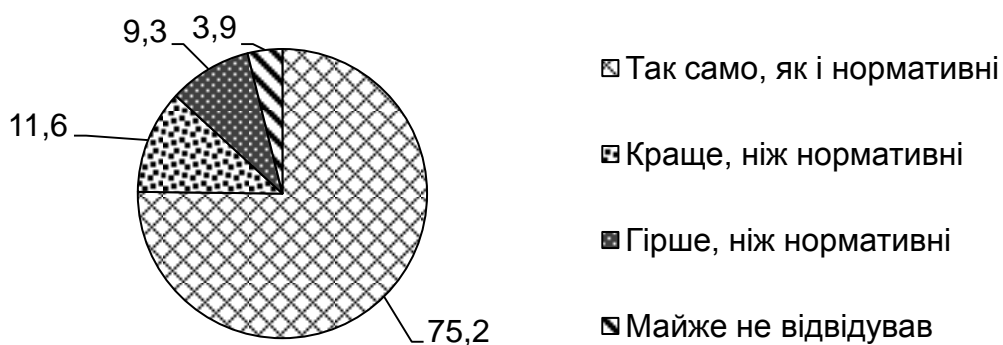

Рис. 5.19. Оцінка якості навчальних дисциплін іноземною мовою, %

За результатами відповідей респондентів на питання цього блоку можна зробити висновок, що більшість студентів позитивно ставляться до можливості вибирати навчальні дисципліни за своїми вподобаннями, високо оцінюють саме свободу, самостійність вибору, який надає університет. Водночас вони намагаються вибирати серйозно: те, що є цікавим та може знадобитися в майбутньому. Відвідування вибіркової складової майже таке саме, як і нормативних навчальних дисциплін.

Задоволеними своїми очікуваннями та загалом корисністю вибірових навчальних дисциплін виявилися більше ніж третина студентів. Причинами незадоволеності часто є невідповідність анонсів навчальних дисциплін їхньому змісту, надмірна складність, нецікавість, некорисність навчальних дисциплін тощо.

На тему вибіркової складової респонденти надали 95 відгуків. Із них 23,2 % були загалом позитивними ("усе добре", "усе влаштовує", "сподобалася ідея вибору та перелік навчальних дисциплін", "зауважень немає", "пропозицій немає").

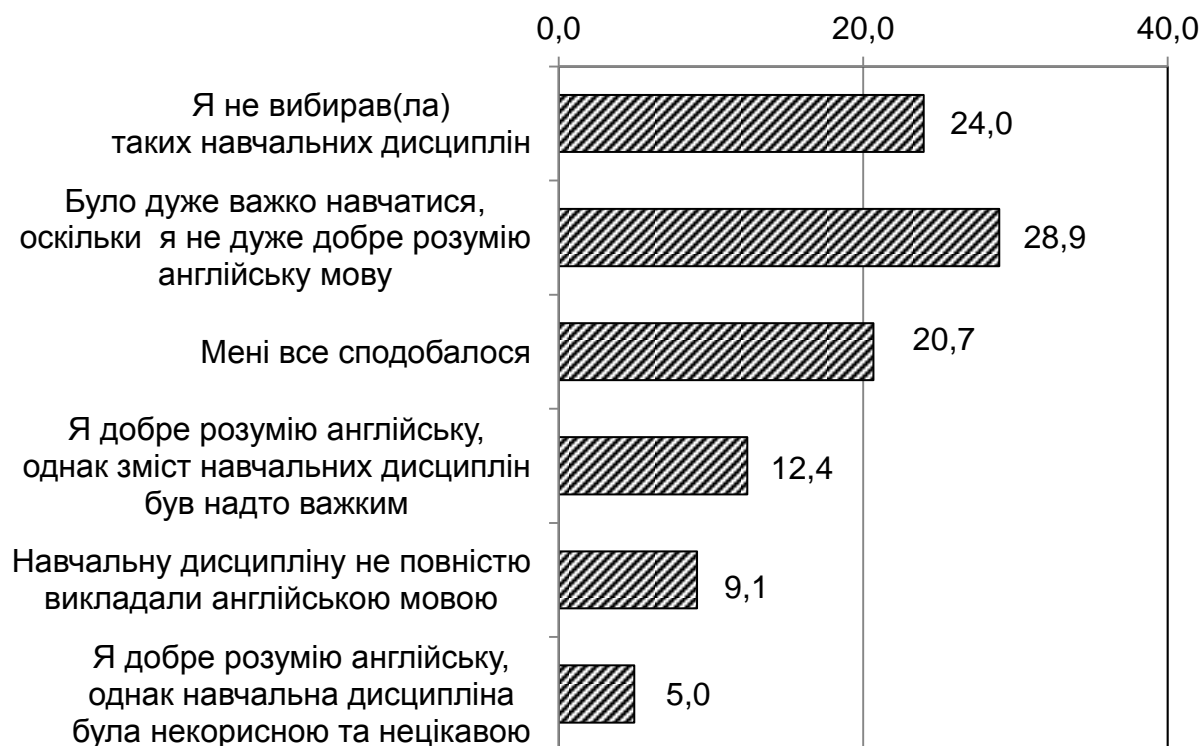
Щодо організації вибіркової складової в університеті (збільшення часу вибору, самостійності, можливості зміни навчальних дисциплін) надійшло 18,9 % відгуків.

На тему якості вибірових навчальних дисциплін (цікавості, корисності, сучасності, практикорієнтовності) надійшло 17,9 % відкритих відповідей.

На питання переліку навчальних дисциплін – 15,8 % відгуків, більшість із яких стосувалося саме розширення переліку, інші – їхнього скорочення або пропозиції зробити іноземною мову нормативною навчальною дисципліною.

На питання щодо необхідності у збільшенні презентацій та інформації про зміст навчальних дисциплін надійшло 11,6 % відгуків.

Також розглядали питання кваліфікації викладачів (5,3 %), оцінювання вибірових навчальних дисциплін (4,2 %), питання поза тематикою (3,2 %).

5.5. Висновки за результатами дослідження

Дослідження "Особливості організації окремих форм навчання в університеті" було проведено серед здобувачів III курсу навчання освітнього рівня "бакалавр". Серед форм організації освітнього процесу було розглянуто: самостійну роботу; практичну підготовку на підприємстві; вибірову

складову. У дослідженні взяли участь 16,8 % студентів бакалаврату III курсу всіх факультетів.

Оцінка самостійної роботи. За результатами опитування більшість студентів III курсу (79,8 %) самостійні роботи виконують, але не завжди своєчасно (51,9 %).

Переважна більшість респондентів (67,7 %) написали, що корисними й цікавими для них були частина самостійних завдань; 8,1 % респондентів відповіли, що зазвичай завдання є корисними й цікавими для майбутньої професії; для чверті опитаних самостійна робота є не цікавою та лише витрачає їхній час.

Серед форм самостійної роботи, які дістають студенти для виконання, найбільшу частину становить виконання практичних завдань (76,7 %), підготовка проєктних завдань (58,9 %), написання есе (56,6 %). Значну частину становлять й інші форми. Найбільш корисними для себе респонденти назвали підготовку проєктних завдань (47,3 %), практичні завдання (33,3 %) і підготовку доповідей та виступів (33,3 %).

Найменш корисними формами студенти зазначили виконання дослідних завдань (12,4 %) і самостійне опрацювання теоретичного матеріалу (6,2 %).

Зазначили, що інструкції для виконання самостійних робіт є чіткими та зрозумілими 22,6 % опитаних; майже половина респондентів (48,4 %) відповіли, що інструкції передбачають вільний підхід до виконання.

Регламентацію робіт оцінено так: теми робіт, зазвичай, є вільними, однак форми їх регламентованими (53,9 %); близько 24,2 % респондентів зазначили, що форму можна змінити або викладачі надають лише загальний напрям роботи; про жорстку регламентацію форм і тем робіт заявили 21,9 % опитаних.

Якість перевірки самостійних завдань викладачами більше ніж половина студентів оцінили високо: зазначили, що всі завдання перевіряють вчасно та якісно (57,4 %); більше ніж третина (36,4 %) зауважили, що завдання перевіряють всі, але не дуже якісно та вчасно.

На відкрите запитання щодо змісту та організації самостійної роботи було надано 105 відгуків, які були розподілено за тематикою та підраховано.

Найбільша кількість відгуків стосувалася змісту самостійних робіт (25,7 %): побажань зробити самостійні завдання більш практикоорієнтованими, які б були сучасними та відповідали актуальним професійним

тенденціям; були більш цікавими й мотивувальними до виконання; деякі скаржилися на складність завдань.

Загальні відгуки ("усе добре", "усе подобається", "усе влаштовує", "не маю зауважень і рекомендацій") становили 23,8 % від усіх.

Увагу приділено питанню обсягу самостійних робіт і часу їхнього виконання (18,1 %), у якому студенти пропонували зменшити обсяг робіт і збільшити час на виконання їх парак.

Оцінка практичної підготовки на підприємстві. Більшість респондентів (65,5 %) шукають і вибирають місце практики самостійно; третина респондентів (34,4 %) відповіли, що на місце проходження практичної підготовки їх направляє університет; деякі студенти мають обидва варіанти на вибір.

Зміст практичної підготовки на підприємстві був корисним для третини респондентів (31,7 %): вони працювали активно та набували досвіду із власної професії; близько чверті студентів (24,6 %) на підприємстві виконували найпростіші функції; близько третини (32,6 %) дістали дані для звіту або поверхово ознайомилися з роботою організації.

Результативність практики: 27,2 % студентів набули професійного досвіду та кращого розуміння спеціальності; для деяких студентів практика мала часткову користь за окремими аспектами.

Відкритих відгуків щодо практики надійшло 107. Найбільше з них становили відгуки щодо організації практики (42,1 %): розширення баз практики (13,1 %), допомоги університету в пошуку місця практики (11,2 %), тощо.

Щодо якості практики надійшло 26,2 % відповідей. Із них частина студентів оцінили свою практику дуже високо та висловили задоволення; інші говорили про недостатність практики, цікавих завдань, набуття нових навичок тощо.

Загальні відгуки ("усе добре", "усе сподобалося", "скаржитися немає на що", "немає зауважень") становили 20,6 %. Були також відгуки щодо збільшення допомоги керівників практики, організаційно-методичного супроводу практики, зменшення обсягу звітування, допомоги в пошуку місць її проходження та збільшення наявних баз практики.

Оцінка вибіркової складової. Більшість студентів (86,8 %) вважає, що вибіркова складова сприяє підвищенню якості навчання, із них 40,3 % вважають, що сприяє значно. Принцип вибору навчальних дисциплін майже у всіх респондентів був усвідомленим: 49,2 % вибирали те, що було цікавим і сподобалося; 35,2 % – те, що може знадобитися в майбутньому.

Переважна більшість (81,7 %) відповіли, що навчалися лише на тих навчальних дисциплінах, що вибирали; лише невелика частина респондентів мали проблеми з вільністю вибору, частіше з організаційних причин (відсутності набору, нестачі місць тощо). Відвідування вибіркового навчального дисциплін студентами здебільшого (75,2 %) відбувалося так само, як і нормативних.

За всіма вибраними навчальними дисциплінами очікування повністю справдилися у 34,7 %; для інших вони були або складними, або нецікавими, або не відповідали змісту анонсів. На запитання про корисність вибіркового навчального дисциплін, повністю задоволених респондентів виявилось 38,8 %; повністю незадоволених – 9,9 %; інші мали часткову задоволеність. Повністю задоволених змістом і викладанням дисциплін іноземною мовою виявилось 20,7 % студентів; зауважили, що їм було важко навчатися через недостатній рівень знань мови, 28,9 %; для частини студентів (12,4 %) був важким зміст, хоча рівень знання мови достатнім.

На тему вибіркової складової респонденти надано 95 відгуків. Із них 23,2 % були загалом позитивними ("усе добре", "усе влаштовує", "сподобалася ідея вибору та перелік навчальних дисциплін", "немає зауважень"). Щодо організації вибіркової складової в університеті (збільшення часу вибору, самостійності, можливості зміни навчальних дисциплін) надійшло 18,9 % відгуків. Тема якості вибіркового навчального дисциплін (поліпшення цікавості, корисності, сучасності, практикоорієнтовності) становила 17,9 %. Мали місце відгуки щодо необхідності у збільшенні презентацій та інформації про зміст навчальних дисциплін, професіоналізм викладачів, якість оцінювання.

6. Дослідження "Задоволеність якістю освіти в університеті студентів бакалаврату"

6.1. Опис дослідження

Мета дослідження: виявлення рівня задоволеності якістю освіти в університеті студентів бакалаврату.

Завдання дослідження:

визначення рівня задоволеності студентів якістю освітньої програми за низкою параметрів:

- викладання навчальної дисципліни;
 - оцінювання та зворотний зв'язок;
 - академічна підтримка;
 - навчальні ресурси з навчальної дисципліни;
 - особистий розвиток;
 - організація й керівництво;
 - можливості навчання;
 - загальне враження;
- розгляд самооцінки успішності студентів;
здійснення контент-аналізу відкритих відповідей респондентів.

Респонденти: студенти IV курсу бакалаврату.

Строки проведення: кінець навчального року.

Метод збирання емпіричної інформації: онлайн-анкетування, анонімно. Анкета містить вісім блоків, 37 питань.

Аналіз результатів здійснено загалом по університету; за факультетами та освітніми програмами.

6.2. Участь студентів у дослідженні

У дослідженні взяли участь 54,1 % від кількості українських студентів бакалаврату IV курсу. Дівчат виявилось значно більше – 76,5 %, хлопців – 23,5 % (від кількості опитаних).

На факультетах узяли участь від 44,0 % (факультет міжнародних економічних відносин) до 63,8 % (факультет менеджменту і маркетингу) студентів (рис. 6.1).

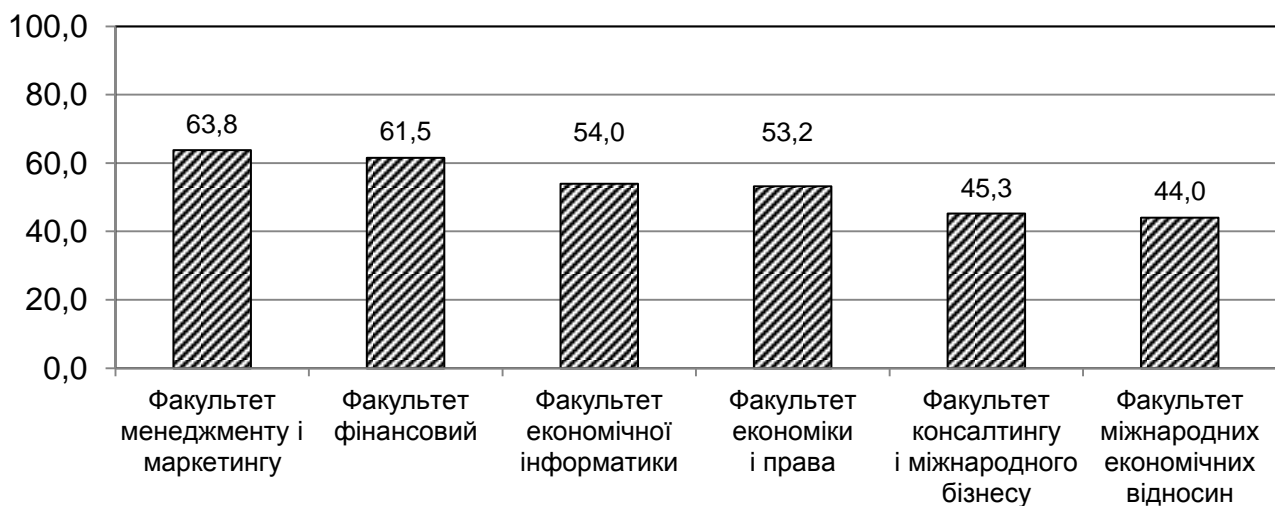

**Рис. 6.1. Кількість респондентів за факультетами,
% від кількості студентів на факультеті**

Участь в опитуванні студентів за освітніми програмами є нерівномірною: від 37,5 до 100 % студентів, що навчаються на програмах (табл. 6.1).

Таблиця 6.1

Участь в опитуванні за освітніми програмами

Освітні програми	% до кількості тих, хто навчаються
1	2
Інженерія програмного забезпечення	100,0
Економічна теорія	100,0
Логістика	100,0
Менеджмент інноваційної діяльності	100,0
Підприємництво, торгівля та біржова діяльність	100,0
Банківська справа	75,0
Менеджмент організацій і адміністрування	70,5
Маркетинг	64,5
Комп'ютерні науки	59,4
Фінанси і кредит	57,7
Економіка підприємства	55,7
Реклама та зв'язки з громадськістю	55,0
Облік і аудит	48,4
Міжнародна економіка	47,6
Бізнес-адміністрування	45,8
Управління персоналом та економіка праці	43,6
Економічна кібернетика	42,1

1	2
Прикладна статистика	41,7
Видавничо-поліграфічна справа	40,0
Туризм	40,0
Міжнародний бізнес	38,7
Менеджмент зовнішньо економічної діяльності	37,5

На освітніх програмах, де кількість студентів є меншою ніж 10 осіб, участь в опитуванні обов'язково мала становити 100 % ("Підприємництво, торгівля та біржова діяльність"; "Менеджмент інноваційної діяльності", "Логістика", "Економічна теорія", "Інженерія програмного забезпечення").

6.3. Задоволеність якістю освіти по університету

Вимірювання задоволеності студентів якістю освіти – одна з важливих процедур моніторингу та періодичного перегляду освітніх програм.

За результатами дослідження задоволеність студентів якістю освіти в університеті є достатньо високою та становить 74,5 %.

Найкращі оцінки у блоці "Загальне враження від навчання" (82,2 %), найгірші – у блоці "Організація й керівництво" (66,1 %) (рис. 6.2).



Рис. 6.2. Рівень задоволеності якістю освіти в університеті за блоками питань, % до кількості респондентів

Більшість респондентів оцінюють свою успішність навчання як вищу за середню або середню. Самооцінка рівня успішності студентів цього року також є трохи нижчою. Так, студентів, що зазначили високий рівень успішності менше на 5,9 %.

Самооцінка успішності навчання студентів:

- високий рівень успішності – 15,9 %;
- вищий за середній – 42,7 %;
- середній рівень успішності – 36,8 %;
- нижчий за середній – 3,8 %;
- низький рівень успішності – 0,5 %.

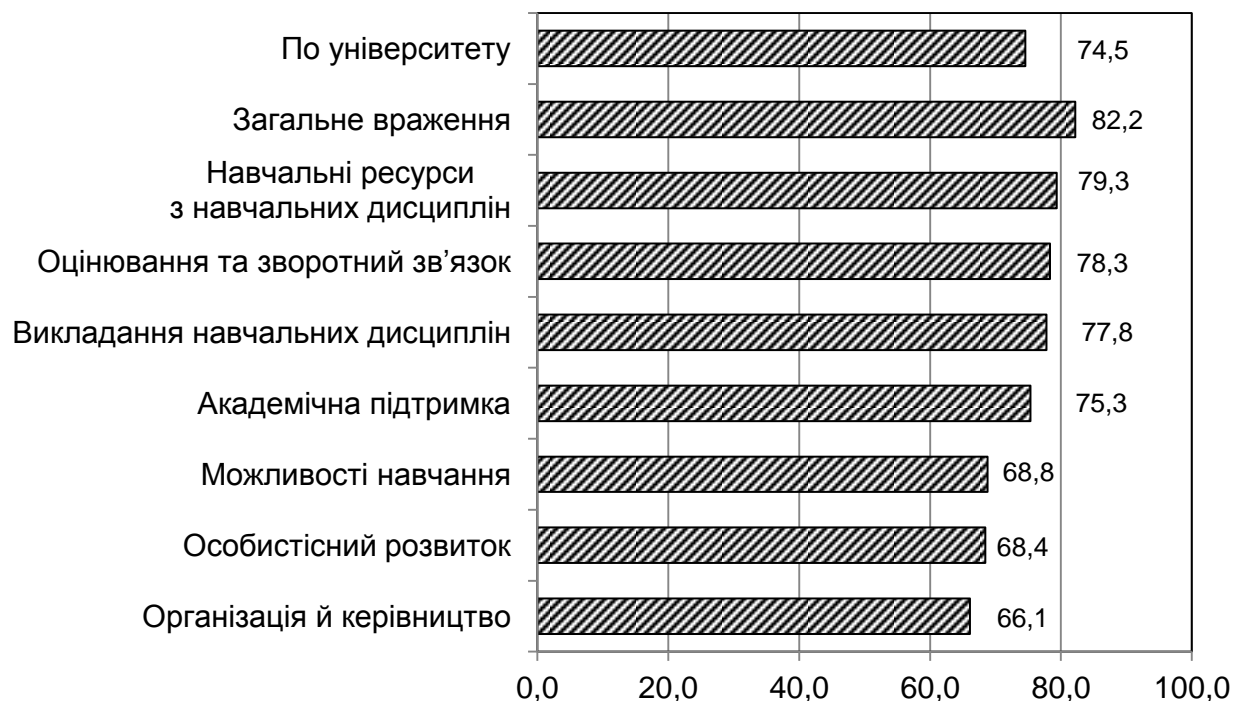
Аналіз задоволеності якістю освіти в університеті за статтю показав, що в середніх оцінках і за блоками питань за статтю відмінностей майже немає. У хлопців задоволеність – 73,7 %, у дівчат – 74,8 %. Хлопці трохи більше (на кілька десятих відсотка) є задоволеними академічною підтримкою та оцінюванням і зворотним зв'язком; у дівчат оцінки є вищими за всіма іншими блоками (рис. 6.3).



Рис. 6.3. Рівень задоволеності якістю освіти за статтю, % до кількості респондентів

У переліку питань найвищу оцінку по університету (93,5 %) надано користуванню сайтом персональних навчальних систем для роботи з навчальними дисциплінами (табл. 6.2).

Таблиця 6.2

Оцінка задоволеності за блоками й питаннями

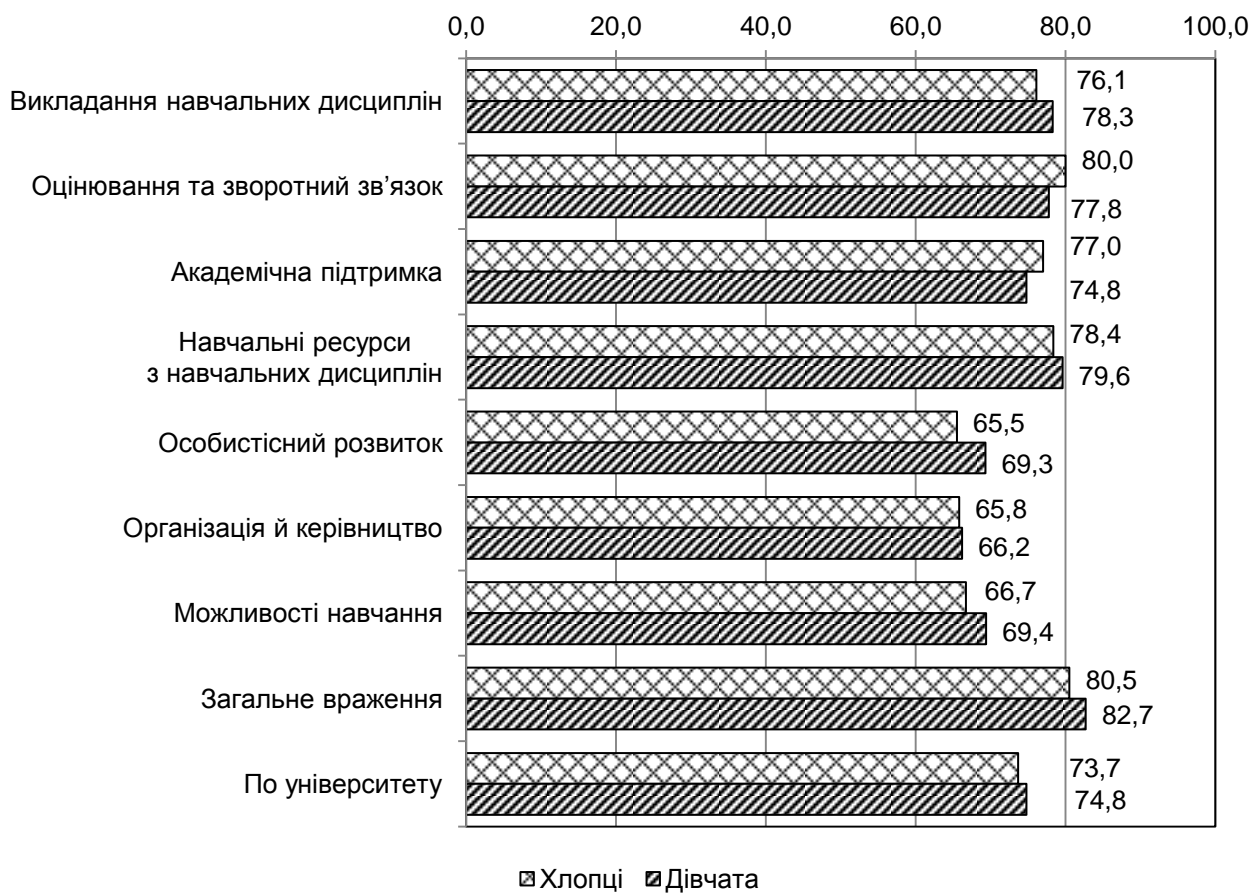
Питання анкети	%, до кількості респондентів
1	2
Викладання навчальних дисциплін	77,8
Викладачі якісно пояснювали матеріал	83,0
Викладачі намагалися зробити навчальні дисципліни цікавими	72,4
Викладачам подобалися навчальні дисципліни, які вони викладали	74,3
Викладачі застосовували сучасні технології та засоби навчання	74,6
Викладачі поєднували лекційний матеріал та завдання, які виконують на практичних заняттях	84,6
Оцінювання та зворотний зв'язок	78,3
Критерії оцінювання були зрозумілими	82,2
Оцінювання було об'єктивним	79,2
Роботи було перевірено вчасно	80,5
Я дістав(ла) коментарі щодо своєї роботи	81,9
Коментарі щодо моєї роботи допомогли мені в подальшому навчанні	67,8
Академічна підтримка	75,3
Викладачі регулярно проводили консультації для студентів	64,1
Я дістав(ла) поради щодо мого навчання від викладачів	61,9
У разі потреби в мене була можливість зв'язатися з викладачами	85,7
Коли я звертався(лася) до викладачів, мені було надано допомогу	89,7
Навчальні ресурси з навчальної дисципліни	79,3
Бібліотечні ресурси та послуги відповідали моїм потребам	66,2
У мене була можливість користуватися інформаційними інтерактивними ресурсами, коли це було потрібно	83,8
У мене була можливість користуватися певним обладнанням або спеціальними приміщеннями, коли це було потрібно	73,8
Я користувався(лася) сайтом персональних навчальних систем для роботи з навчальними дисциплінами	93,5 ¹
Особистісний розвиток	68,4
Навчання допомогло мені почуватися більш упевнено	68,9
Завдяки навчальним дисциплінам, мої комунікативні навички поліпшилися	69,7

Закінчення табл. 6.2

1	2
Я почуваю себе впевненим в обговоренні деяких проблемних питань	73,0
Я відчуваю готовність працювати за вибраною спеціальністю	62,2
Організація й керівництво	66,1
Розклад занять відповідає всім моїм потребам	57,3 ²
Я своєчасно був(ла) проінформованим(ною) про зміни в організації навчального процесу	76,8
Я своєчасно діставав(ла) інформацію про важливі події та заходи в університеті	69,7
Я постійно користувався(лася) сайтом університету	65,4
Я користувався(лася) сайтом мого факультету	63,2
Я користувався(лася) сайтами кафедр	47,8 ²
Організація процедури вибору навчальних дисциплін була якісною	60,8
Я мав(ла) підтримку у вирішенні навчальних та організаційних питань із боку деканату	74,3
Я мав(ла) підтримку у вирішенні навчальних та організаційних питань із боку випускної кафедри	79,5
Можливості навчання	68,8
За освітньою програмою я здобув(ла) поглиблені теоретичні знання	72,7
За освітньою програмою я дістав(ла) сучасний матеріал у контексті вибраного напрямку/спеціальності підготовки	71,6
Освітня програма дає можливість використати те, чому я навчився(лася) у подальшому на практиці	64,1
Я задоволений(на) якістю вибіркового навчальних дисциплін та результатом навчання за ними	67,0
У процесі навчання я набув(ла) необхідних загальних і професійних компетентностей та актуальних навичок	68,4
Загальне враження	82,2
Загалом я задоволений(на) навчанням в університеті	82,2

Умовні позначення:

¹ найвищі оцінки, порівняно із середнім значенням;

² найнижчі оцінки, порівняно із середнім значенням.

Достатньо високо (задоволеність 80,5 – 89,7 %) студентами було оцінено роботу викладачів та зворотний зв'язок із ними: допомогу викладачів у разі звернення (89,7 %); можливість зв'язатися із викладачем у разі потреби (85,7 %); поєднання викладачами лекційного матеріалу і завдань на практиках (84,6 %); якісне пояснення матеріалу (83,0 %); зрозумілість

критеріїв оцінювання (82,2 %); можливість зворотного зв'язку щодо студентських робіт (81,9 %); вчасну перевірку робіт (80,5 %).

Нижче оцінено якість організації процедури вибору навчальних дисциплін (60,8 %); готовність працювати за вибраною спеціальністю (62,2 %).

Найнижчі оцінки стосувалися користування сайтами кафедр (47,8 %) та відповідності власним потребам розкладу занять (57,3 %).

6.4. Задоволеність якістю освіти за факультетами

Рівень задоволеності якістю освіти на факультетах виявився від 68,6 (факультет консалтингу і міжнародного бізнесу) до 85,4 % (фінансовий факультет). Різниця становить 16,9 %. На інших факультетах рівень є більш рівномірним, близько 73,5 % (рис. 6.4).



Рис. 6.4. Рівень задоволеності якістю освіти за факультетами, % до кількості респондентів на факультеті

Рівень задоволеності студентів якістю освіти за блоками питань за факультетами наведено в табл. 6.3.

Таблиця 6.3

Задоволеність якістю освіти за факультетами за блоками питань, % до кількості респондентів на факультеті

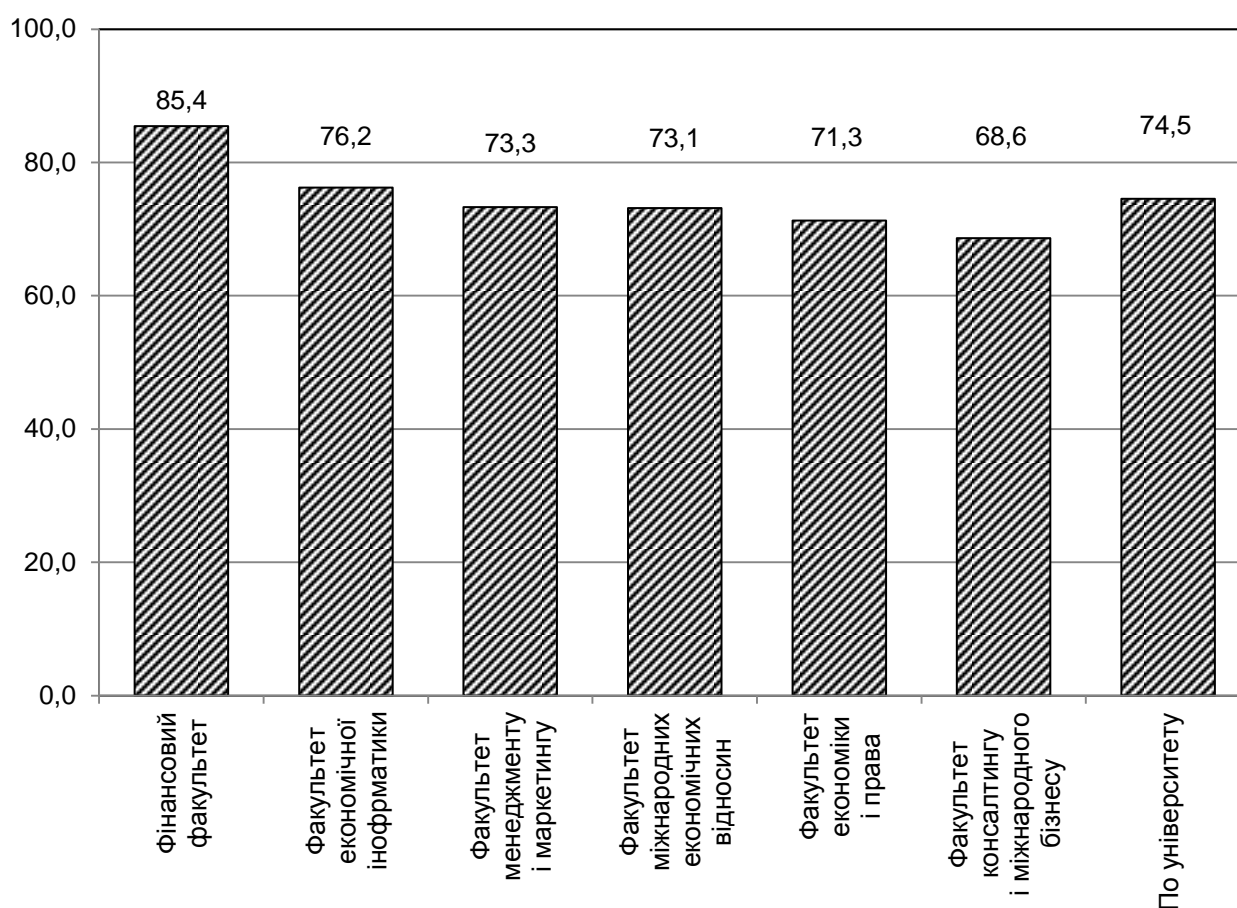
Блоки питань	Факультети						Різниця макс. – мін.
	ЕП	ЕІ	КІМБ	МЕВ	МІМ	ФФ	
Викладання навчальних дисциплін	75,4	84,2	69,3 ²	70,4	78,4	87,1 ¹	17,8
Оцінювання та зворотний зв'язок	75,4	84,9	73,5 ²	74,6	77,0	85,4 ¹	11,9 ¹
Академічна підтримка	71,6	77,4	68,6 ²	76,6	73,9	85,3 ¹	16,7
Навчальні ресурси з навчальних дисциплін	73,8 ²	84,9	79,1	75,5	76,4	90,2 ¹	16,4
Особистісний розвиток	69,5	64,6	58,7 ²	67,7	68,2	79,0 ¹	20,3
Організація й керівництво	61,1	66,9	68,7	66,4	58,5 ²	82,3 ¹	23,8 ¹
Можливості навчання	66,6	63,8	61,4 ²	68,3	67,5	84,6 ¹	23,2
Загальне враження	76,8	83,0	69,8 ²	85,4	86,4	89,3 ¹	19,5
Середня оцінка	71,3	76,2	68,6²	73,1	73,3	85,4¹	16,8

Умовні позначення:

¹ найвищі оцінки, порівняно із середнім значенням;

² найнижчі оцінки, порівняно із середнім значенням.

На першому місці за всіма блоками зі значним відривом від інших перебуває фінансовий факультет. На другому місці в чотирьох із восьми блоків – факультет економічної інформатики. На третьому – факультети менеджменту і маркетингу та міжнародних економічних відносин, наступні позиції зайняли факультети економіки підприємства та консалтингу і міжнародного бізнесу.

Середня різниця між максимальними та мінімальними оцінками у блоках питань між факультетами від 11,9 до 23,8 %. Найбільшою є різниця у блоках "Організація й керівництво" (фінансовий факультет – 82,3 %, факультет менеджменту і маркетингу – 58,5 %, різниця – 23,8 %) та "Можливості навчання" (фінансовий факультет – 84,6 %, факультет консалтингу і міжнародного бізнесу – 61,4 %, різниця – 23,2 %).

6.5. Задоволеність якістю освіти за освітніми програмами

Рівень задоволеності якістю освіти студентів за освітніми програмами є дуже різним: від 47,0 до 99,6 % (табл. 6.4).

Таблиця 6.4

Рівень задоволеності якістю освіти за освітніми програмами

Освітні програми	% до кількості респондентів на програмі
Економічна теорія	99,6
Фінанси і кредит	87,1
Менеджмент інноваційної діяльності	84,4
Економіка підприємства	83,1
Міжнародна економіка	80,9
Банківська справа	80,9
Економічна кібернетика	77,4
Менеджмент організацій і адміністрування	77,0
Управління персоналом та економіка праці	76,1
Підприємництво, торгівля та біржова діяльність	74,7
Видавничо-поліграфічна справа	73,8
Бізнес-адміністрування	71,8
Міжнародний бізнес	70,7
Прикладна статистика	68,6
Маркетинг	67,8
Облік і аудит	67,8
Менеджмент зовнішньоекономічної діяльності	66,0
Комп'ютерні науки	64,4
Логістика	63,4
Реклама і зв'язки з громадськістю	62,4
Туризм	57,3
Інженерія програмного забезпечення	47,0
По університету	74,5

Рівень задоволеності студентів якістю освіти за блоками питань за освітніми програмами подано в табл. 6.5.

**Задоволеність якістю освіти за блоками питань
за освітніми програмами, % до кількості респондентів
на освітній програмі**

Освітні програми	Блоки питань							
	Викладання навчальних дисциплін	Оцінювання та зворотний зв'язок	Академічна підтримка	Навчальні ресурси з навчальних дисциплін	Особистісний розвиток	Організація й керівництво	Можливості навчання	Загальне враження
1	2	3	4	5	6	7	8	9
По університету	77,8	78,3	75,3	79,3	68,4	66,1	68,8	82,2
Видавничо-поліграфічна справа	88,0	74,0	70,0	75,0	75,0	62,2	76,0	70,0
Економічна кібернетика	90,0 ¹	85,0	90,6 ¹	84,4	62,5	56,9	62,5	87,5
Комп'ютерні науки	67,9	74,7	64,5	74,3	52,0 ²	60,5	50,0 ²	71,1
Економічна теорія	97,1 ¹	100,0 ¹	100,0 ¹	100,0 ¹	100,0 ¹	100,0 ¹	100,0 ¹	100,0 ¹
Інженерія програмного забезпечення	56,0	48,0 ²	45,0 ²	50,0 ²	40,0 ²	33,3 ²	44,0 ²	60,0
Економіка підприємства	90,6 ¹	85,3	80,1	82,4	81,6	68,6	81,8	94,1 ¹
Реклама і зв'язки з громадськістю	56,4	80,0	72,7	75,0	56,8	45,5 ²	49,1 ²	63,6
Прикладна статистика	84,0	80,0	70,0	75,0	55,0	64,4	60,0	60,0
Управління персоналом та економіка праці	81,2	76,5	76,5	79,4	77,9	68,0	67,1	82,4
Облік і аудит	68,4	69,7	62,9	82,3	58,1	69,9	60,6	71,0
Міжнародний бізнес	71,7	83,3	83,3	70,8	60,4	65,7	63,3	66,7
Бізнес-адміністрування	79,1	70,9	67,0	78,4	68,2	58,1	70,9	81,8
Логістика	70,0	55,0	68,8	75,0	50,0 ²	58,3	55,0	75,0
Маркетинг	70,0	82,0	73,8	78,8	62,5	47,8 ²	53,0 ²	75,0
Менеджмент інноваційної діяльності	100,0 ¹	80,0	85,0	85,0	70,0	71,1	84,0	100,0 ¹
Менеджмент організацій і адміністрування	80,0	77,4	79,8	75,8	71,8	63,8	71,0	96,8 ¹
Підприємництво, торгівля та біржова діяльність	83,3	93,3 ¹	62,5	58,3	79,2	57,4	80,0	83,3
Менеджмент ЗЕД	63,3	70,0	75,0	50,0 ²	66,7	50,0 ²	53,3 ²	100,0 ¹

Закінчення табл. 6.5

1	2	3	4	5	6	7	8	9
Міжнародна економіка	80,0	80,7	83,3	87,5	71,7	74,4	79,3	90,0 ¹
Туризм	50,0 ²	61,7	60,4	58,3	58,3	54,6 ²	48,3 ²	66,7
Банківська справа	77,3	84,0	81,7	88,3	70,0	76,3	82,7	86,7
Фінанси і кредит	90,7 ¹	85,9	86,6	90,9 ¹	82,3	84,6	85,4	90,2 ¹

Умовні позначення:

¹ високі оцінки (більше ніж 90,0 %), порівняно із середнім значенням;

² низькі оцінки (менше ніж 55,0 %), порівняно із середнім значенням.

Найвищі оцінки (100 %) поставлено:

у блоці "Загальне враження" на трьох освітніх програмах: "Економічна теорія", "Менеджмент інноваційної діяльності", "Менеджмент ЗЕД";

у блоці "Викладання навчальних дисциплін" на програмі "Менеджмент інноваційної діяльності";

У семи з восьми блоків за освітньою програмою "Економічна теорія".

Задоволеність більше ніж 90,0 %:

"Викладання навчальних дисциплін" та "Академічна підтримка" на освітній програмі "Економічна кібернетика";

"Оцінювання та зворотний зв'язок" на освітній програмі "Підприємництво, торгівля та біржова діяльність";

"Викладання навчальних дисциплін" та "Навчальні ресурси з навчальних дисциплін" та "Загальне враження" на освітній програмі "Економічна кібернетика";

"Викладання навчальних дисциплін" та "Загальне враження" на освітній програмі "Економіка підприємства";

"Загальне враження" на освітніх програмах "Менеджмент організації і адміністрування" та "Міжнародна економіка".

На деяких освітніх програмах виявлено дуже низьку задоволеність (менше ніж 50 %), переважно, це у блоках питань "Організація й керівництво" та "Можливості навчання".

Серед програм із низьким рівнем задоволеності особливо виділяють такі: "Інженерію програмного забезпечення", "Рекламу і зв'язки з громадськістю", а також "Менеджмент ЗЕД", "Туризм", "Маркетинг".

6.6. Контент-аналіз відкритих відповідей

Важливу частину цього дослідження становлять відгуки та побажання студентів у відкритих відповідях. У вільній формі студенти мають можливість висловити свої уподобання та зауваження до освітнього процесу. Оскільки опитування є анонімним, зазвичай, студенти висловлюються багато та із задоволенням.

Усі відповіді було проаналізовано, розподілено за тематикою, підраховано за кожною освітньою програмою. У ході контент-аналізу виокремлено дев'ять тематичних блоків, які відображають основні позиції зворотного зв'язку від студентів бакалаврату щодо задоволеності якістю освіти.

Надано 208 відгуків від 126 респондентів, тобто 34,05 % від учасників опитування написали свої відгуки.

Розподіл відгуків та побажань за тематичними блоками виявився таким:

"Якість змісту освіти" (надання сучасного матеріалу, зміст програм; практикоорієнтовність занять; формування, компетентностей; мовна підготовка) – 22,5 %;

"Організація навчального процесу" (розклад занять / графік навчання; індивідуальна траєкторія навчання; вибір навчальних дисциплін; виробнича практика; робота кафедр/деканатів; інформаційність в університеті) – 17,8 %;

"Якість науково-педагогічних працівників" (компетентність науково-педагогічних працівників; залучення практиків; відповідальність та зацікавленість викладачів) – 14,5 %;

"Загальні позитивні відгуки та побажання" (загальна задоволеність, немає зауважень, побажань) – 13,5 %;

"Якість викладання" (урізноманітнення форм, методик викладання; пояснення матеріалу та допомога студентам; використання інформаційних комп'ютерних технологій; стимулювання студентів) – 11,0 %;

"Якість оцінювання" (об'єктивність оцінювання; організація оцінювання; нарахування балів за роботу на занятті) – 10,1 %;

"Умови та ресурси" (загальні умови; сучасна бібліотека) – 4,8 %;

"Ставлення до студентів" (увага до студента з боку деканату; лояльне, вдячне ставлення до студентів) – 2,9 %;

"Інше" – 2,4 %.

Незважаючи на те що в закритих відповідях за блоком "Викладання навчальних дисциплін" по університету задоволеність становить 77,8 %,

у відкритих відповідях значну увагу було приділено саме питанню якості викладачів (8,7 % від усіх відгуків): відсутності глибоких знань у викладачів, відповідного досвіду, володіння англійською мовою для викладання, відповідальності.

Особливо це стосується нових освітніх програмах "Реклама і зв'язки з громадськістю" та "Міжнародний бізнес".

На другому місці серед відгуків (8,2 %) загальні висловлювання щодо навчання ("усе добре", "усе відмінно", "усе ОК"), а також питання щодо актуальності й сучасності навчального матеріалу (оновлення змісту лекцій та практичних занять; використання сучасного, цікавого матеріалу з вітчизняним та закордонним досвідом, новими технологіями; вивчення програм, додатків, стандартів, які реально використовують на підприємствах (особливо в комп'ютерних науках)).

На третьому місці урізноманітнення форм, методик викладання (7,2 %): викоренити "надиктовку" лекцій, читання слайдів або конспектів; має бути так: лекційний матеріал надавати студентам до лекції для ознайомлення, а на лекції застосовувати поглиблене вивчення теми, яке супроводжують комунікацією зі студентами та практичними прикладами; більше використовувати тренувальні ігри, реальні кейси.

У закритих відповідях найбільш актуальним було питання розкладу занять та організації процедури вибору навчальних дисциплін, у відкритих відповідях про це написали лише 6,3 та 1,9 %, відповідно, від тих, хто надав відкриті відгуки (табл. 6.6).

Таблиця 6.6

Відгуки та побажання за тематичними блоками

Тематичні блоки	% до кількості всіх відгуків
1	2
1. Загальні позитивні відгуки	13,5
1.1. Загальна задоволеність	8,2
1.2. Відсутність зауважень і пропозицій	5,3
2. Якість (сучасність) змісту освіти (матеріал, лекції, програми)	22,5
2.1. Практикоорієнтовність занять	5,8
2.2. Надання якісного матеріалу	8,2
2.3. Зміст освітньої програми	3,8

Закінчення табл. 6.6

1	2
2.4. Мовна підготовка	1,4
2.5. Формування актуальних навичок, компетентностей	1,9
2.6. Проведення занять українською мовою	1,4
3. Якість викладання	11,0
3.1. Форми, методики викладання	7,2
3.2. Пояснення матеріалу та допомога студентам	1,9
3.3. Використання інформаційних комп'ютерних технологій	1,4
3.4. Мотивація, стимулювання студентів	0,5
4. Організація навчального процесу	17,8
4.1. Розклад занять / графік навчання	6,3
4.2. Інформаційність в університеті	1,0
4.3. Вибір навчальних дисциплін	1,9
4.4. Зміни в навчальному плані	1,4
4.5. Виробнича практика, стажування	2,4
4.6. Робота кафедр, деканатів	1,9
4.7. Індивідуальна траєкторія навчання	2,9
5. Якість науково-педагогічних працівників	14,5
5.1. Відповідальність та зацікавленість викладачів	3,4
5.2. Компетентність викладачів	8,7
5.3. Залучення практиків	2,4
6. Якість оцінювання	10,1
6.1. Об'єктивність оцінювання	5,3
6.2. Нарахування балів за відвідування	1,4
6.3. Організація (процедура) оцінювання	3,4
7. Ставлення до студентів	2,9
7.1. Лояльне, вдячне ставлення до студентів	1,0
7.2. Увага до студента з боку деканату	1,9
8. Умови та ресурси	4,8
8.1. Сучасна бібліотека	0,5
8.2. Загальні умови	4,3
9. Інше	2,4

Найбільш активними в написанні відгуків були студенти освітніх програм "Міжнародна економіка" (11,1 %), "Бізнес-адміністрування" (9,1 %), "Комп'ютерні науки" (9,1 %), "Облік і аудит" (8,7 %), "Маркетинг" (8,2 %).

6.7. Висновки за результатами дослідження

1. Щорічне дослідження "Задоволеність студентів якістю освіти в університеті" проведено серед студентів IV курсу бакалаврату.

2. Дослідження здійснено на основі репрезентативної вибіркової сукупності (54,1 % від кількості українських студентів-чотирикурсників). На факультетах узяли участь від 44,0 до 63,8 % студентів, факультетів, на освітніх програмах – від 37,5 до 100,0 % студентів освітніх програм.

3. Рівень задоволеності по університету становив 74,5 %. За блоками питань задоволеність розподілилася так: "Загальне враження від навчання" (82,2 %), "Навчальні ресурси з навчальних дисциплін" (79,3 %), "Оцінювання та зворотний зв'язок" (78,3 %), "Викладання навчальних дисциплін" (77,8 %), "Академічна підтримка" (75,3 %), "Можливості навчання" (68,8 %), "Особистісний розвиток" (68,4 %), "Організація й керівництво" (66,1 %).

4. Рівень задоволеності за статтю майже не відрізняється: у хлопців – 73,7 %, у дівчат – 74,8 %. Хлопці трохи більше (на кілька десятих відсотка) є задоволеними академічною підтримкою та оцінюванням і зворотним зв'язком, у дівчат оцінки є вищими за всіма іншими блоками.

5. У переліку питань найвищу оцінку по університету (задоволеність 93,5 %) надано користуванню сайтом персональних навчальних систем для роботи з навчальними дисциплінами.

Достатньо високо (задоволеність 89,7 – 80,5 %) студентами було оцінено пояснення матеріалу викладачами, поєднання лекційного матеріалу та практичних занять, своєчасну перевірку робіт, коментарі щодо робіт, допомогу студентам, зрозумілість критеріїв оцінювання, зворотний зв'язок зі студентами.

Також високу оцінку поставлено за можливість користуватися інформаційними інтерактивними ресурсами (83,8 %).

Нижчі оцінки дістали такі: задоволеність якістю організації процедури вибору навчальних дисциплін (60,8 %); готовність працювати за вибраною спеціальністю (62,2 %).

Найнижчі оцінки виявилися щодо відповідності розкладу занять власним потребам (57,3 %) та користування сайтами кафедр (47,8 %).

6. Свою успішність у навчанні студенти оцінили високо (15,9 %), вище за середню – 42,7 %.

7. Рівень задоволеності якістю освіти на факультетах виявився від 68,6 до 85,4 %; на більшості факультетів він становить близько 72,5 %.

8. Рівень задоволеності на освітніх програмах різниться від 47,0 до 99,6 %. За блоками питань задоволеність менше ніж 70,0 % виявили на восьми освітніх програмах. На певних програмах за деякими питаннями виявився дуже низьким рівень задоволеності: щодо розкладу занять, користування сайтами своїх кафедр, якості організації процедури вибору навчальних дисциплін, підтримки у вирішенні навчальних та організаційних питань із боку деканату, своєчасної поінформованості про зміни в організації навчального процесу.

Відгуки й побажання написали 34,05 % учасників опитування. Надано 208 відгуків, розподілених на дев'ять тематичних блоків: "Загальні позитивні відгуки та побажання" становили 13,5 %; "Якість (сучасність) змісту освіти" – 22,5 %; "Якість викладання" – 11,0 %; "Організація навчального процесу" – 17,8 %; "Якість науково-педагогічних працівників" – 14,5 %; "Умови та ресурси" – 4,8 %; "Якість оцінювання" – 10,1 %; "Ставлення до студентів" – 2,9 %; "Інше" – 2,4 %.

Найбільшої уваги респондентами було приділено таким питанням: компетентності викладачів, загальній задоволеності навчанням, урізноманітненню форм, технологій, методик викладання.

НАУКОВЕ ВИДАННЯ

Пономаренко Володимир Степанович
Полякова Ганна Анатоліївна
Григор'єва Юлія Сергіївна та ін.

**АКТУАЛЬНІ ПИТАННЯ ЗАБЕЗПЕЧЕННЯ
ЯКОСТІ ОСВІТИ В УНІВЕРСИТЕТІ:
ПРИКЛАДНІ ДОСЛІДЖЕННЯ
ЗА 2018/19 НАВЧАЛЬНИЙ РІК**

*За загальною редакцією
д-ра екон. наук, професора В. С. Пономаренка*

Відповідальний за видання *Г. А. Полякова*

Відповідальний редактор *О. С. Вяткіна*

Редактор *О. Г. Доценко*

Коректор *О. Г. Доценко*

План 2022 р. Поз. № 7-НВ.

Підп. до друку 01.07.2022 р. Формат 60 × 90 1/16. Папір офсетний. Друк цифровий.
Умов. друк. арк. 7,5. Обл.-вид. арк. 9,38. Тираж 500 пр. Зам. 12.

Видавець і виготовлювач – ХНЕУ ім. С. Кузнеця, 61166, м. Харків, просп. Науки, 9-А

*Свідоцтво про внесення суб'єкта видавничої справи до Державного реєстру
ДК № 4853 від 20.02.2015 р.*